

Ruhr-Universität Bochum

Institut für

Medienwissenschaft

Kommentiertes Vorlesungsverzeichnis
Sommersemester 2026

**Aktuelle Nachträge zum Vorlesungsverzeichnis finden Sie
auf der Homepage des IfM sowie in eCampus**

RUHR-UNIVERSITÄT BOCHUM
Institut für Medienwissenschaft
Universitätsstraße 150
Gebäude GB 1/44
44780 Bochum

Tel.: 0234 / 32-25057
Fax: 0234 / 32-14268

<https://ifm.rub.de>

Inhaltsverzeichnis

Wer, was, wo und wann

I.	Zur Organisation des Vorlesungsverzeichnisses	2
II.	Termine.....	3
III.	Raum- und Telefonübersicht / Sprechstunden.....	4
IV.	Räume.....	5

Lehrangebot

V.	Medienwissenschaft B.A.....	6
	V.I. Propädeutika	6
	Propädeutisches Modul – Theorien und Methoden 1	6
	Propädeutisches Modul – Theorien und Methoden 2	6
	V.II. Gegenstandsmodule.....	7
	Film und Audiovisuelle Medien	7
	Digitale Transformationsprozesse.....	9
	Text/Ton/Bild.....	11
	Soziale Medien und Plattformen.....	13
	V.III. Systematische Module	15
	Mediengeschichte und Medientheorie	15
	Medien, Gender und Queer	17
	Medienästhetik und Medientechnik	19
	Mediensysteme und Medienpolitik.....	21
	V.IV. Teilveranstaltungen für Medienpraxismodule	23
	V.V. B.A. Kolloquien	25
VI.	Medienwissenschaft M.A.	26
	VI.I. Basismodul II: Grundlagentexte und Methoden der Medienwissenschaft	26
	VI.II. Teilveranstaltung für Vertiefende Module	27
	Mediengeschichte und Medientheorie	27
	Medienästhetik und Medienpolitik	28
	Medien, Gender und Queer	30
	Digitale Medien	31
	VI.III. Projektmodule	32
	VI.IV. Kolloquien	33
VII.	Internationaler Master „Film und Audiovisuelle Medien“	34
VIII.	Kommentare zu allen Veranstaltungen (geordnet nach Veranstaltungsnummern).....	37

I. Zur Organisation des Vorlesungsverzeichnisses

Das Vorlesungsverzeichnis informiert Sie über das Lehrangebot des Instituts für Medienwissenschaft (IfM). Es enthält eine **Übersicht des Lehrangebots** und eine ausführliche Vorstellung der Einzelveranstaltungen im Teil **Kommentare**.

- Unter V-VII finden Sie die Veranstaltungen entsprechend des B.A. / M.A.–Studiengangs **Medienwissenschaft (MW)** und **Internationaler Master „Film und Audiovisuelle Medien“** nach Modulen geordnet.
- Unter VIII finden Sie die **Kommentare** zu den Veranstaltungen, sortiert nach **Veranstaltungsnummern**.

II. Termine

Für alle Studierenden:

Semesterbeginn: 01.04.2026
Semesterende: 30.09.2026

Vorlesungsbeginn: 13.04.2026
Vorlesungsende: 24.07.2026

Pfingstferien: 26.05. – 29.05.2026

Beginn der Lehrveranstaltungen, wenn nicht anders angegeben: 13.04.2026

Anmeldung zu allen Lehrveranstaltungen: ab 01.03.2026 über eCampus

!!ACHTUNG!!

Zu den Teilveranstaltungen für Praxismodule gilt folgendes:

Wenn Sie einen Platz erhalten und dennoch nicht teilnehmen, werden Sie im kommenden Semester von der Vergabe ausgeschlossen.

Sollten Praxisveranstaltungen (Blockseminare) aus dringenden Gründen ausfallen, so finden die Ersatzveranstaltungen in den ersten Wochen der Semesterferien statt.

Leistungsnachweise, welche Bachelor-Studierende vor dem 01.04.2012 in Masterveranstaltungen erworben haben, werden anerkannt.

Seit dem Sommersemester 2012 gilt jedoch die Regelung nur eines Übergangsemesters.

III. Raum- und Telefonübersicht / Sprechstunden

Die Raumangaben der Institutsmitglieder sowie deren Sprechzeiten und Möglichkeiten der Kontaktaufnahme entnehmen Sie bitte der Seite des IfM.

IV. Räume

Die Räume des Instituts für Medienwissenschaft sind auf die Gebäude GA und GB verteilt.

Geschäftszimmer:

für Anfragen aller Studierenden: GB 1/44

Öffnungszeiten: siehe Aushang & Homepage

Bibliotheken:

GB: Etagen 2-8, Eingang auf der Etage 4

(Bibliothek Medienwissenschaft auf Etage 1)

GA: Etage 2, Eingang auf der Etage 1 Nord

(Bücher aus dem Bestand der Publizistik und Kommunikationswissenschaft)

Media Lab

GB 1/80

<https://ifm.rub.de/institut/media-lab/>

Fachschaftsrat Medienwissenschaft:

GB 1/55

E-Mail: fr-medien@rub.de; <http://www.ruhr-uni-bochum.de/fr-medien/>

Veranstaltungsräume:

Hörsäle: HGB 10 / 20 / 30 / 40

Seminarräume: GA 1/153 (Süd)

GABF 04/611

GB 1/144

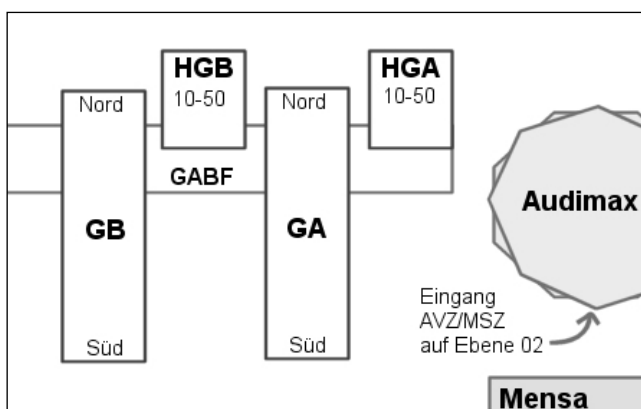

Lehrangebot – Medienwissenschaft

V. Veranstaltungen der B.A.-PHASE

V.I. PROPÄDEUTIKA

PROPÄDEUTISCHES MODUL – Theorien und Methoden 1
bestehend aus einer der nachfolgenden Einzelveranstaltungen

051 700	Analysemethoden 4 SWS, Do 10-14, GABF 04/611	Kaerlein
051 701	Analysemethoden 4 SWS, Di 14-18, GABF 04/611	Rothöhler
051 702	Analysemethoden 4 SWS, Do 14-18, GABF 04/611	Sander
051 702a	Analysemethoden 4 SWS, Mi 12-16, GABF 04/611	Vignold

PROPÄDEUTISCHES MODUL – Theorien und Methoden 2
bestehend aus Vorlesung und einer der nachfolgenden Übungen

051 703	Vorlesung: Medientheorie und Kommunikationstheorie 2 SWS., Di 10-12, HGB 40	Balke
051 704	Übung zur Vorlesung: Medientheorie und Kommunikationstheorie 2 SWS., Mo 10-12, GABF 04/611	Hoffmann
051 705	Übung zur Vorlesung: Medientheorie und Kommunikationstheorie 2 SWS, Mo 12-14, GABF 04/611	Hoffmann
051 706	Übung zur Vorlesung: Medientheorie und Kommunikationstheorie 2 SWS, Di 12-14, GABF 04/611	Richter
051 706a	Übung zur Vorlesung: Medientheorie und Kommunikationstheorie 2 SWS, Mi 16-18, GABF 04/611	Richter

V.II. TEILVERANSTALTUNGEN FÜR GEGENSTANDSMODULE

Ein Gegenstandsmodul setzt sich aus zwei Teilveranstaltungen des gleichen Schwerpunktthemas zusammen

Film und Audiovisuelle Medien

051 708	Videographic Film Studies: Close Reading (Online) 2 SWS, Do 16-18 Gegenstandsmodul: Film und Audiovisuelle Medien / Digitale Transformationsprozesse Systematisches Modul: Medienästhetik und Medientechnik Vertiefendes Modul: Digitale Medien	Rothöhler
051 719	Dystopien des Rechts 2 SWS, 14-tägig, Mo 17-21, endstation.kino, ab 20.04. Gegenstandsmodul: Film und Audiovisuelle Medien Systematisches Modul: Mediensysteme und Medienpolitik	Sander / Goeckenjan
051 722	Evidenz und Fälschung in der postfaktischen Gesellschaft: Der Mockumentary (English friendly) 2+2 SWS, Do 16-20, GB 1/144 Gegenstandsmodul: Film und Audiovisuelle Medien Systematisches Modul: Medienästhetik und Medientechnik / Mediengeschichte und Medientheorie	Fahle / Peuker
051 724	Discovering (Local) Film Histories. Exploring the Düsseldorf Film Archive (In English) 2 SWS, Di 21.04./ 28.04./ 14.07. und 21.07., 12-14, GA 1/153 Projektstage Fr 08.05./05.06./12.06., 10-16, Filmarchiv Gegenstandsmodul: Film und Audiovisuelle Medien Systematisches Modul: Medienästhetik und Medientechnik	Peuker
051 733	Methoden der Filmanalyse/interpretation 2 SWS, Mo 14-16, GB 1/144 Gegenstandsmodul: Film und Audiovisuelle Medien / Systematisches Modul: Medienästhetik und Medientechnik	Fahle
051 734	Welfare Queen und Jewish American Princess – Mediale Konstruktion von Race und Gender in der US-amerikanischen Pop- kultur Blockseminar 15.05., 12-14; 22.05., 23.05., 19.06., 20.06., 10-16, GABF 04/611 Gegenstandsmodul: Film und Audiovisuelle Medien / Systematisches Modul: Medienästhetik und Medientechnik / Mediensysteme und Medienpolitik	Artmann

051 738

Film und Frauenrechte in Indien und Pakistan

Gholami

2+2 SWS, Mi 15.04. / 22.07., 16-18, GB 04/159

Mi 29.04./13.05./27.05./10.06./24.06./15.07., 16-20, Endstation Kino

Gegenstandsmodul: Film und Audiovisuelle Medien

Systematisches Modul: Medien, Gender und Queer /

Mediensysteme und Medienpolitik

Digitale Transformationsprozesse

051 707	Plattformvermittelte Sorgearbeit 2 SWS, Mi 16-18, GB 03/46 Gegenstandsmodul: Digitale Transformationsprozesse Systematisches Modul: Medien, Gender und Queer	Denecke
051 708	Videographic Film Studies: Close Reading (Online) 2 SWS, Do 16-18 Gegenstandsmodul: Film und Audiovisuelle Medien / Digitale Transformationsprozesse Systematisches Modul: Medienästhetik und Medientechnik Vertiefendes Modul: Digitale Medien	Rothöhler
051 709	Silicon Valley – eine Mediengeschichte 2 SWS, Mi 10-12, GB 1/144 Gegenstandsmodul: Digitale Transformationsprozesse / Soziale Medien und Plattformen Systematisches Modul: Mediengeschichte und Medientheorie Vertiefendes Modul: Mediengeschichte und Medientheorie / Medienästhetik und Medienpolitik	Rothöhler
051 710	Die Erde wegprompten – Extraktivismus und KI 2 SWS, Do 14-16, GA 03/149 Gegenstandsmodul: Digitale Transformationsprozesse Systematisches Modul: Mediengeschichte und Medientheorie / Mediensysteme und Medienpolitik Vertiefendes Modul: Mediengeschichte und Medientheorie / Digitale Medien	Bee
051 711	Spring School Media Climate Justice 2 SWS, Do 16-18, 14-tägig, beginnend ab 16.04., GB 03/49 + Blockveranstaltung 17.-19.4.2026, Quartiershalle in der KoFabrik Gegenstandsmodul: Digitale Transformationsprozesse / Soziale Medien und Plattformen Systematisches Modul: Mediengeschichte und Medientheorie Vertiefungsmodul: Medienästhetik und Medienpolitik	Bee
051 712	Einführung in feministische Datenpraktiken 2 SWS, Mi 10-12, GABF 04/611 Gegenstandsmodul: Digitale Transformationsprozesse / Soziale Medien und Plattformen Systematisches Modul: Medien, Gender und Queer Basismodul 2: Methoden der Medienwissenschaft Vertiefendes Modul: Medien, Gender und Queer Projektmodul	Bee

051 713	Marx and the Machine I: Theorien zur Maschine und Mechanisierung im 19. Jahrhundert 2 SWS, Do 10-12, GB 1/144 Gegenstandsmodul: Digitale Transformationsprozesse Systematisches Modul: Medien, Gender und Queer / Mediensysteme und Medienpolitik	Schwerzmann
051 714	Marx and the Machine II: Post-Marxist Perspectives on Labor and Automation in the Digital Age (In English) 2 SWS, Do 12-14, GB 1/144 Gegenstandsmodul: Digitale Transformationsprozesse Systematisches Modul: Medien, Gender und Queer / Mediensysteme und Medienpolitik	Schwerzmann
051 725	Medien und Überwachung 2 SWS, Di 14-16, GA 1/153 Gegenstandsmodul: Digitale Transformationsprozesse Systematisches Modul: Mediengeschichte und Medientheorie/ Medien, Gender und Queer	NN
051 728	Critical AI Studies 2 SWS, Mo 14-16, MB 0/172 Gegenstandsmodul: Digitale Transformationsprozesse Vertiefendes Modul: Digitale Medien	Tuschling
051 731	Technik, Kultur, Materialität: Einführung und Überblick 2 SWS, Mo 10-12, GB 1/144 Gegenstandsmodul: Digitale Transformationsprozesse Systematisches Modul: Medienästhetik und Medientechnik / Mediengeschichte und Medientheorie	Paßmann
051 739	Kuratierung und Konzeption thematischer Web-Archiv-Kollektionen Blockseminar Fr 24.04., Fr/Sa/08./09.05., 10-16, GB 1/144, Fr 05.06./26.06., 10-16, GABF 04/611 Gegenstandsmodul: Digitale Transformationsprozesse/ Soziale Medien und Plattformen Systematisches Modul: Mediengeschichte und Medientheorie	Gerzen/ Holzmann

Text/Ton/Bild

- | | | |
|----------------|--|------------------|
| 051 718 | Speaking Nearby: Autoethnography and Media (English friendly)
2 SWS, Di 14-16, GB 03/46
Gegenstandsmodul: Text/Ton/Bild
Systematisches Modul: Mediensysteme und Medienpolitik / Medien, Gender und Queer
Vertiefendes Modul: Medien, Gender und Queer | Sander |
| 051 720 | Medien des Heiligen
2 SWS, Do 10-12, GAFO 04/425
Gegenstandsmodul: Text/Ton/Bild
Systematisches Modul: Mediengeschichte und Medientheorie | Merkle |
| 051 723 | Medialisierte Körper – Sport und Männlichkeit
2 SWS, Di 10-12, GABF 04/611
Gegenstandsmodul: Text/Ton/Bild
Systematisches Modul: Medien, Gender und Queer | Römer |
| 051 727 | Susan Sontags Medientheorie
2 SWS, Mi 10-12, MB 0/172
Gegenstandsmodul: Text/Ton/Bild
Systematisches Modul: Mediengeschichte und Medientheorie / Medien, Gender und Queer
Vertiefendes Modul: Medienästhetik Queer | Tuschling |
| 051 729 | Einführung in klassische Medientheorien I: Empire und Communications
2 SWS, Di 14-16, MB 0/172
Gegenstandsmodul: Text/Ton/Bild
Systematisches Modul: Mediengeschichte und Medientheorie
Vertiefendes Modul: Mediengeschichte und Medientheorie | Tuschling |
| 051 730 | Listening Underground. Vögel, Umgebung und Politiken des Hörens
2 SWS, Di 12-14, GB 1/144
Gegenstandsmodul: Text/Ton/Bild
Systematisches Modul: Medienästhetik und Medientechnik / Medien, Gender und Queer | Pielok |

- 051 735** **From “Beatlemania” to “Gaylors”: Examining Identity, Community, and Political Potential in (Digital) Fandom Spaces (In English)** **Jamet-Lange**
 2 SWS, Mo 16-18, GABF 04/611
 Gegenstandsmodul: Soziale Medien und Plattformen/
 Text/Ton/Bild
 Systematisches Modul: Medien, Gender und Queer
- 051 737** **Art and Democracy (In English)** **Esmaeilzade**
 Blockseminar
 So 26.04., 10-14, GABF 04/611
 Sa/So 09./10.05.und Sa/So 06./07.06., 10-16, GABF 04/611
 If the lecturer is unable to attend in person, the seminar will be held online.
 You will be informed accordingly.
 Gegenstandsmodul: Text/Ton/Bild
 Systematisches Modul: Mediensysteme und Medienpolitik
 Vertiefendes Modul: Medienästhetik und Medienpolitik

Soziale Medien und Plattformen

051 709	Silicon Valley – eine Mediengeschichte 2 SWS, Mi 10-12, GB 1/144 Gegenstandsmodul: Digitale Transformationsprozesse / Soziale Medien und Plattformen Systematisches Modul: Mediengeschichte und Medientheorie Vertiefendes Modul: Mediengeschichte und Medientheorie / Medienästhetik und Medienpolitik	Rothöhler
051 711	Spring School Media Climate Justice 2 SWS, Do 16-18, 14-tägig, beginnend ab 16.04., GB 03/49 + Blockveranstaltung 17.-19.4.2026, Quartiershalle in der KoFabrik Gegenstandsmodul: Digitale Transformationsprozesse / Soziale Medien und Plattformen Systematisches Modul: Mediengeschichte und Medientheorie Vertiefungsmodul: Medienästhetik und Medienpolitik	Bee
051 712	Einführung in feministische Datenpraktiken 2 SWS, Mi 10-12, GABF 04/611 Gegenstandsmodul: Digitale Transformationsprozesse / Soziale Medien und Plattformen Systematisches Modul: Medien, Gender und Queer Basismodul 2: Methoden der Medienwissenschaft Vertiefendes Modul: Medien, Gender und Queer Projektmodul	Bee
051 716	Technik im Haushalt. Von der Mikrowelle zur Sprachassistentz 2 SWS, Do 8-10, GB 1/144 Gegenstandsmodul: Soziale Medien und Plattformen Systematisches Modul: Medienästhetik und Medientechnik	Denecke
051 717	Critical Interface Studies 2 SWS, Di 14-16, GB 1/144 Gegenstandsmodul: Soziale Medien und Plattformen Systematisches Modul: Medienästhetik und Medientechnik	Kaerlein
051 731	Technik, Kultur, Materialität: Einführung und Überblick 2 SWS, Mo 10-12, GB 1/144 Gegenstandsmodul: Digitale Transformationsprozesse Systematisches Modul: Medienästhetik und Medientechnik / Mediengeschichte und Medientheorie	Paßmann

- | | | |
|----------------|---|-----------------------------|
| 051 735 | <p>From “Beatlemania” to “Gaylors”: Examining Identity, Community, and Political Potential in (Digital) Fandom Spaces (In Englisch)</p> <p>2 SWS, Mo 16-18, GABF 04/611</p> <p>Gegenstandsmodul: Soziale Medien und Plattformen/
Text/Ton/Bild</p> <p>Systematisches Modul: Medien, Gender und Queer</p> | Jamet-Lange |
| 051 739 | <p>Kuratierung und Konzeption thematischer Web-Archiv-Kollektionen</p> <p>Blockseminar</p> <p>Fr 24.04., Fr/Sa/08./09.05., 10-16, GB 1/144,
Fr 05.06./26.06., 10-16, GABF 04/611</p> <p>Gegenstandsmodul: Digitale Transformationsprozesse/
Soziale Medien und Plattformen</p> <p>Systematisches Modul: Mediengeschichte und Medientheorie</p> | Gerzen/
Holzmann |

V.III. TEILVERANSTALTUNGEN FÜR SYSTEMATISCHE MODULE

Ein Systematisches Modul setzt sich aus zwei Teilveranstaltungen des gleichen Schwerpunktthemas zusammen

Mediengeschichte und Medientheorie

051 709	Silicon Valley – eine Mediengeschichte 2 SWS, Mi 10-12, GB 1/144 Gegenstandsmodul: Digitale Transformationsprozesse / Soziale Medien und Plattformen Systematisches Modul: Mediengeschichte und Medientheorie / Vertiefendes Modul: Mediengeschichte und Medientheorie / Medienästhetik und Medienpolitik	Rothöhler
051 710	Die Erde wegprompten – Extraktivismus und KI 2 SWS, Do 14-16, GA 03/149 Gegenstandsmodul: Digitale Transformationsprozesse Systematisches Modul: Mediengeschichte und Medientheorie / Mediensysteme und Medienpolitik Vertiefendes Modul: Mediengeschichte und Medientheorie / Digitale Medien	Bee
051 711	Spring School Media Climate Justice 2 SWS, Do 16-18, 14-tägig, beginnend ab 16.04., GB 03/49 + Blockveranstaltung 17.-19.4.2026, Quartiershalle in der KoFabrik Gegenstandsmodul: Digitale Transformationsprozesse / Soziale Medien und Plattformen Systematisches Modul: Mediengeschichte und Medientheorie Vertiefungsmodul: Medienästhetik und Medienpolitik	Bee
051 720	Medien des Heiligen 2 SWS, Do 10-12, GAFO 04/425 Gegenstandsmodul: Text/Ton/Bild Systematisches Modul: Mediengeschichte und Medientheorie	Merkle
051 722	Evidenz und Fälschung in der postfaktischen Gesellschaft: Der Mockumentary (English friendly) 2+2 SWS, Do 16-20, GB 1/144 Gegenstandsmodul: Film und Audiovisuelle Medien Systematisches Modul: Medienästhetik und Medientechnik / Mediengeschichte und Medientheorie	Fahle / Peuker
051 725	Medien und Überwachung 2 SWS, Di 14-16, GA 1/153 Gegenstandsmodul: Digitale Transformationsprozesse Systematisches Modul: Mediengeschichte und Medientheorie/ Medien, Gender und Queer	NN

051 726	Einführung in die Kulturanalyse: Totem und Tabu 2 SWS, Mo 10-12, MB 0/172 Systematisches Modul: Mediengeschichte und Medientheorie Basismodul 2, Grundlagentexte der Medienwissenschaft Vertiefendes Modul: Mediengeschichte und Medientheorie	Tuschling
051 727	Susan Sontags Medientheorie 2 SWS, Mi 10-12, MB 0/172 Gegenstandsmodul: Text/Ton/Bild Systematisches Modul: Mediengeschichte und Medientheorie / Medien, Gender und Queer Vertiefendes Modul: Medienästhetik	Tuschling
051 729	Einführung in klassische Medientheorien I: Empire und Communications 2 SWS, Di 14-16, MB 0/172 Gegenstandsmodul: Text/Ton/Bild Systematisches Modul: Mediengeschichte und Medientheorie Vertiefendes Modul: Mediengeschichte und Medientheorie	Tuschling
051 731	Technik, Kultur, Materialität: Einführung und Überblick 2 SWS, Mo 10-12, GB 1/144 Gegenstandsmodul: Digitale Transformationsprozesse Systematisches Modul: Medienästhetik und Medientechnik / Mediengeschichte und Medientheorie	Paßmann
051 732	Medien(-) und Sozialtheorie 2 SWS, Mo 14-16, GABF 04/611 Gegenstandsmodul: Soziale Medien und Plattformen Systematisches Modul: Mediengeschichte und Medientheorie / Medien, Gender und Queer	Paßmann
051 739	Kuratierung und Konzeption thematischer Web-Archiv-Kollektionen Blockseminar Fr 24.04., Fr/Sa/08./09.05., 10-16, GB 1/144, Fr 05.06./26.06., 10-16, GABF 04/611 Gegenstandsmodul: Digitale Transformationsprozesse/ Soziale Medien und Plattformen Systematisches Modul: Mediengeschichte und Medientheorie	Gerzen/ Holzmann
051 601	Ringvorlesung Transitorische Räume – Spaces of Transition 2 SWS, Mi 18-20, HGB 30 Systematisches Modul: Mediengeschichte und Medientheorie / Mediensysteme und Medienpolitik	Etzold
051 619	Begleitseminar RVL Transitorische Räume – Spaces of Transition 2 SWS, Do 10-12 / 21.05. und 11.06. 9-12, GB 03/142 Systematisches Modul: Mediengeschichte und Medientheorie / Mediensysteme und Medienpolitik	Etzold

Medien, Gender und Queer

051 707	Plattformkapitalismus und soziale Reproduktionsarbeit 2 SWS, Mi 16-18, GB 03/46 Gegenstandsmodul: Digitale Transformationsprozesse Systematisches Modul: Medien, Gender und Queer	Denecke
051 712	Einführung in feministische Datenpraktiken 2 SWS, Mi 10-12, GABF 04/611 Gegenstandsmodul: Digitale Transformationsprozesse / Soziale Medien und Plattformen Systematisches Modul: Medien, Gender und Queer Basismodul 2: Methoden der Medienwissenschaft Vertiefendes Modul: Medien, Gender und Queer Projektmodul	Bee
051 713	Marx and the Machine I: Theorien zur Maschine und Mechanisierung im 19. Jahrhundert 2 SWS, Do 10-12, GB 1/144 Gegenstandsmodul: Digitale Transformationsprozesse Systematisches Modul: Medien, Gender und Queer / Mediensysteme und Medienpolitik	Schwerzmann
051 714	Marx and the Machine II: Post-Marxist Perspectives on Labor and Automation in the Digital Age (In English) 2 SWS, Do 12-14, GB 1/144 Gegenstandsmodul: Digitale Transformationsprozesse Systematisches Modul: Medien, Gender und Queer / Mediensysteme und Medienpolitik	Schwerzmann
051 718	Speaking Nearby: Autoethnography and Media (English friendly) 2 SWS, Di 14-16, GB 03/46 Gegenstandsmodul: Text/Ton/Bild Systematisches Modul: Mediensysteme und Medienpolitik / Medien, Gender und Queer Vertiefendes Modul: Medien, Gender und Queer	Sander
051 723	Medialisierte Körper – Sport und Männlichkeit 2 SWS, Di 10-12, GABF 04/611 Gegenstandsmodul: Text/Ton/Bild Systematisches Modul: Medien, Gender und Queer	Römer
051 725	Medien und Überwachung 2 SWS, Di 14-16, GA 1/153 Gegenstandsmodul: Digitale Transformationsprozesse Systematisches Modul: Mediengeschichte und Medientheorie/ Medien, Gender und Queer	NN

051 727	Susan Sontags Medientheorie 2 SWS, Mi 10-12, MB 0/172 Gegenstandsmodul: Text/Ton/Bild Systematisches Modul: Mediengeschichte und Medientheorie / Medien, Gender und Queer Vertiefendes Modul: Medienästhetik	Tuschling
051 730	Listening Underground. Vögel, Umgebung und Politiken des Hörens 2 SWS, Di 12-14, GB 1/144 Gegenstandsmodul: Text/Ton/Bild Systematisches Modul: Medienästhetik und Medientechnik / Medien, Gender und Queer	Pielok
051 732	Medien(-) und Sozialtheorie 2 SWS, Mo 14-16, GABF 04/611 Gegenstandsmodul: Soziale Medien und Plattformen Systematisches Modul: Mediengeschichte und Medientheorie / Medien, Gender und Queer	Paßmann
051 735	From “Beatlemania” to “Gaylors”: Examining Identity, Community, and Political Potential in (Digital) Fandom Spaces (In English) 2 SWS, Mo 16-18, GABF 04/611 Gegenstandsmodul: Soziale Medien und Plattformen/ Text/Ton/Bild Systematisches Modul: Medien, Gender und Queer	Jamet-Lange
051 738	Film und Frauenrechte in Indien und Pakistan 2+2 SWS, Mi 15.04. / 22.07., 16-18, GB 04/159 Mi 29.04./13.05./27.05./10.06./24.06./15.07., 16-20, Endstation Kino Gegenstandsmodul: Film und Audiovisuelle Medien Systematisches Modul: Medien, Gender und Queer / Mediensysteme und Medienpolitik	Gholami
051 600	Performance-Theorien 2 SWS, Mi 10-12, HZO 80 Systematisches Modul: Medien, Gender und Queer Medienästhetik und Medientechnik	Sajewska

Medienästhetik und Medientechnik

051 708	Videographic Film Studies: Close Reading (Online) 2 SWS, Do 16-18 Gegenstandsmodul: Film und Audiovisuelle Medien / Digitale Transformationsprozesse Systematisches Modul: Medienästhetik und Medientechnik Vertiefendes Modul: Digitale Medien	Rothöhler
051 716	Technik im Haushalt. Von der Mikrowelle zur Sprachassistentz 2 SWS, Do 8-10, GB 1/144 Gegenstandsmodul: Soziale Medien und Plattformen Systematisches Modul: Medienästhetik und Medientechnik	Denecke
051 717	Critical Interface Studies 2 SWS, Di 14-16, GB 1/144 Gegenstandsmodul: Soziale Medien und Plattformen Systematisches Modul: Medienästhetik und Medientechnik	Kaerlein
051 722	Evidenz und Fälschung in der postfaktischen Gesellschaft: Der Mockumentary (English friendly) 2+2 SWS, Do 16-20, GB 1/144 Gegenstandsmodul: Film und Audiovisuelle Medien Systematisches Modul: Medienästhetik und Medientechnik / Mediengeschichte und Medientheorie	Fahle / Peuker
051 724	Discovering (Local) Film Histories. Exploring the Düsseldorf Film Archive (In English) 2 SWS, Di 21.04./ 28.04./ 14.07. und 21.07., 12-14, GA 1/153 Projektstage Fr 08.05./05.06./12.06., 10-16, Filmarchiv Gegenstandsmodul: Film und Audiovisuelle Medien Systematisches Modul: Medienästhetik und Medientechnik	Peuker
051 730	Listening Underground. Vögel, Umgebung und Politiken des Hörens 2 SWS, Di 12-14, GB 1/144 Gegenstandsmodul: Text/Ton/Bild Systematisches Modul: Medienästhetik und Medientechnik / Medien, Gender und Queer	Pielok
051 731	Technik, Kultur, Materialität: Einführung und Überblick 2 SWS, Mo 10-12, GB 1/144 Gegenstandsmodul: Digitale Transformationsprozesse Systematisches Modul: Medienästhetik und Medientechnik / Mediengeschichte und Medientheorie	Paßmann

- | | | |
|----------------|---|-----------------|
| 051 733 | Methoden der Filmanalyse/interpretation
2 SWS, Mo 14-16, GB 1/144 (ab 20.04.)
Gegenstandsmodul: Film und Audiovisuelle Medien
Systematisches Modul: Medienästhetik und Medientechnik | Fahle |
| 051 734 | Welfare Queen und Jewish American Princess –
 Mediale Konstruktion von Race und Gender in der US-amerikanischen Pop-
 kultur
Blockseminar
15.05., 12-14; 22.05., 23.05., 19.06., 20.06.,10-16, GABF 04/611
Gegenstandsmodul: Film und Audiovisuelle Medien /
Systematisches Modul: Medienästhetik und Medientechnik /
Mediensysteme und Medienpolitik | Artmann |
| 051 600 | Performance-Theorien
2 SWS, Mi 10-12, HZO 80
Systematisches Modul: Medien, Gender und Queer
Medienästhetik und Medientechnik | Sajewska |

Mediensysteme und Medienpolitik

- | | | |
|----------------|--|--------------------------------|
| 051 710 | Die Erde wegprompten – Extraktivismus und KI
2 SWS, Do 14-16, GA 03/149
Gegenstandsmodul: Digitale Transformationsprozesse
Systematisches Modul: Mediengeschichte und Medientheorie /
Mediensysteme und Medienpolitik
Vertiefendes Modul: Mediengeschichte und Medientheorie /
Digitale Medien | Bee |
| 051 713 | Marx and the Machine I: Theorien zur Maschine
und Mechanisierung im 19. Jahrhundert
2 SWS, Do 10-12, GB 1/144
Gegenstandsmodul: Digitale Transformationsprozesse
Systematisches Modul: Medien, Gender und Queer /
Mediensysteme und Medienpolitik | Schwerzmann |
| 051 714 | Marx and the Machine II: Post-Marxist Perspectives on Labor
and Automation in the Digital Age (In English)
2 SWS, Do 12-14, GB 1/144
Gegenstandsmodul: Digitale Transformationsprozesse
Systematisches Modul: Medien, Gender und Queer /
Mediensysteme und Medienpolitik | Schwerzmann |
| 051 718 | Speaking Nearby: Autoethnography and Media
(English friendly)
2 SWS, Di 14-16, GB 03/46
Gegenstandsmodul: Text/Ton/Bild
Systematisches Modul: Mediensysteme und Medienpolitik /
Medien, Gender und Queer
Vertiefendes Modul: Medien, Gender und Queer | Sander |
| 051 719 | Dystopien des Rechts
2 SWS, 14-taglich, Mo 17-21, endstation.kino, ab 20.04.
Gegenstandsmodul: Film und Audiovisuelle Medien
Systematisches Modul: Mediensysteme und Medienpolitik | Sander /
Goeckenjan |
| 051 734 | Welfare Queen und Jewish American Princess –
Mediale Konstruktion von Race und Gender in der US-amerikanischen Pop-
kultur
Blockseminar
15.05., 12-14; 22.05., 23.05., 19.06., 20.06., 10-16, GABF 04/611
Gegenstandsmodul: Film und Audiovisuelle Medien /
Systematisches Modul: Mediensthetik und Medientechnik /
Mediensysteme und Medienpolitik | Artmann |

- 051 737** **Art and Democracy (In English)** **Esmailzade**
 Blockseminar
 So 26.04., 10-14, GABF 04/611
 Sa/So 09./10.05.und Sa/So 06./07.06., 10-16, GABF 04/611
 If the lecturer is unable to attend in person, the seminar will be held online.
 You will be informed accordingly.
 Gegenstandsmodul: Text/Ton/Bild
 Systematisches Modul: Mediensysteme und Medienpolitik
 Vertiefendes Modul: Medienästhetik und Medienpolitik
- 051 738** **Film und Frauenrechte in Indien und Pakistan** **Gholami**
 2+2 SWS, Mi 15.04. / 22.07., 16-18, GB 04/159
 Mi 29.04./13.05./27.05./10.06./24.06./15.07., 16-20, Endstation Kino
 Gegenstandsmodul: Film und Audiovisuelle Medien
 Systematisches Modul: Medien, Gender und Queer /
 Mediensysteme und Medienpolitik
- 051 601** **Ringvorlesung Transitorische Räume – Spaces of Transition** **Etzold**
 2 SWS, Mi 18-20, HGB 30
 Systematisches Modul: Mediengeschichte und Medientheorie /
 Mediensysteme und Medienpolitik
- 051 619** **Begleitseminar RVL Transitorische Räume – Spaces of Transition** **Etzold**
 2 SWS, Do 10-12 / 9-12 am 21.05., 11.06., 16.07., GB 03/142
 Systematisches Modul: Mediengeschichte und Medientheorie /
 Mediensysteme und Medienpolitik

V.IV. TEILVERANSTALTUNGEN FÜR MEDIENPRAXISMODULE

Ein Medienpraxismodul besteht aus zwei frei wählbaren Veranstaltungen.
Zu allen Veranstaltungen besteht eine Teilnehmerbegrenzung.

051 740	CT das radio: Kommentar und Glosse – journalistische Meinungsbildung Sa/So 18./19.04. und Sa/So 25./26.04., 09:30 – 16:30, online	Dinsing
051 741	CT das radio: Teil 1: Fit für den Audio-Schnitt, Sa/So 18./19.04., 11-19, radio CT, ICN 02/648 Teil 2: Mein Podcast, Meine Interessen Sa/So 25./26.04., 11-19, radio CT, ICN 02/648 (Bei Mitnahme eines eigenen Laptops sowie Kopfhörern – bestenfalls mit Kabel)	Gremm
051 742	Grimme Online Award – Grundlagen der Juryarbeit Fr/Sa 12./13.06. und Fr/Sa 03./04.07., 10-16, GABF 04/611 (ggf. 2. Block am Grimme Institut)	Gapski und Expert:innen
051 743	Videopodcast: Von der Idee zum Stream Fr 05.06., 10-13, GB 1/144 Fr 12.06./19.06./26.06./17.07., 10-14:30, GB 1/144	Koenning
051 744	All shall be unicorns. Commoning und gemeingüter in der gegenwartskunst Fr/Sa 22./23.05 und Fr/Sa 12./13.06., 10-16, Kunstmuseum Bochum	Busch
051 745	Das Dokumentarische Portrait Fr/Sa 15./16.05. und Fr/Sa 26./27.06., 10-16, GABF 04/257	Schädle
051 746	Urbane Handlungsspielräume - Praxis für Experimente Fr/Sa 17./18.04. und Fr/Sa 24./25.04., 10-16:30, GABF 04/611	Lisecki
051 747	Kuratierung und Konzeption thematischer Web-Archiv-Kollektionen Fr 24.04., Fr/Sa/08./09.05., 10-16, GB 1/144, Fr 05.06./26.06., 10-16, GABF 04/611	Gerzen/ Holzmann
051 748	72nd International Short Film Festival Oberhausen meet artists/programmers/festival crowd Fr 17.04., 14-16, GB 1/144 Exkursionstage: 29.4. – 3.5.26	Hoffmann

Wenn Sie einen Platz erhalten und dennoch nicht teilnehmen, werden Sie im kommenden Semester von der Vergabe ausgeschlossen.

Im Medienpraxismodul können über die angebotenen Kurse des Instituts hinaus externe Praktika, Berufstätigkeiten, Ausbildungen oder andere medienrelevante Kurse, etwa des Boskop, angerechnet werden. Bitte wenden Sie sich hierzu vorab an die Studienfachberatung.

V.V. B.A.-KOLLOQUIUM und MENTORING

051 749	BA-Kolloquium für Abschlusskandidat:innen 1 SWS, Di 10-12, 14-täglich ab 14.04., GB 1/144	Tuschling
051 771	BA-Mentoring für Abschlusskandidat:innen 1 SWS, Mi 10-12, Termine nach Absprache, GB 1/142	Sander

VI. Veranstaltungen der M.A.-PHASE

VI.I. BASISMODUL II: GRUNDLAGENTEXTE UND METHODEN DER MEDIENWISSENSCHAFT

Das Basismodul II besteht aus zwei Teilveranstaltungen:

1. Grundlagentexte der Medienwissenschaft und
2. Methoden der Medienwissenschaft

1. Grundlagentexte der Medienwissenschaft

051 726 **Einführung in die Kulturanalyse: Totem und Tabu** **Tuschling**
2 SWS, Mo 10-12, MB 0/172
Systematisches Modul: Mediengeschichte und Medientheorie
Basismodul 2, Grundlagentexte der Medienwissenschaft
Vertiefendes Modul: Mediengeschichte und Medientheorie

051 753 **Biomedialität** **Rieger**
2 SWS, Mi 8-10, GB 8/137; Mi 20.05., 8-10, GA 1/153
Basismodul 2, Grundlagentexte der Medienwissenschaft
Basismodul 2: Methoden der Medienwissenschaft
Vertiefendes Modul: Medienästhetik und Medienpolitik /
Medien, Gender und Queer

2. Methoden der Medienwissenschaft

051 712 **Einführung in feministische Datenpraktiken** **Bee**
2 SWS, Mi 10-12, GABF 04/611
Gegenstandsmodul: Digitale Transformationsprozesse /
Soziale Medien und Plattformen
Systematisches Modul: Medien, Gender und Queer
Basismodul 2: Methoden der Medienwissenschaft
Vertiefendes Modul: Medien, Gender und Queer
Projektmodul

051 753 **Biomedialität** **Rieger**
2 SWS, Mi 8-10, GB 8/137; Mi 20.05., 8-10, GA 1/153
Basismodul 2, Grundlagentexte der Medienwissenschaft
Basismodul 2: Methoden der Medienwissenschaft
Vertiefendes Modul: Medienästhetik und Medienpolitik /
Medien, Gender und Queer

VI.II. TEILVERANSTALTUNGEN FÜR VERTIEFENDE MODULE

Ein Vertiefendes Modul setzt sich i.d.R. aus zwei frei wählbaren Teilveranstaltungen des gleichen Schwerpunktthemas zusammen.

Mediengeschichte und Medientheorie

051 709	Silicon Valley – eine Mediengeschichte 2 SWS, Mi 10-12, GB 1/144 Gegenstandsmodul: Digitale Transformationsprozesse / Soziale Medien und Plattformen Systematisches Modul: Mediengeschichte und Medientheorie Vertiefendes Modul: Mediengeschichte und Medientheorie / Medienästhetik und Medienpolitik	Rothöhler
051 710	Die Erde wegprompten – Extraktivismus und KI 2 SWS, Do 14-16, GA 03/149 Gegenstandsmodul: Digitale Transformationsprozesse Systematisches Modul: Mediengeschichte und Medientheorie / Mediensysteme und Medienpolitik Vertiefendes Modul: Mediengeschichte und Medientheorie / Digitale Medien	Bee
051 726	Einführung in die Kulturanalyse: Totem und Tabu 2 SWS, Mo 10-12, MB 0/172 Systematisches Modul: Mediengeschichte und Medientheorie Basismodul 2, Grundlagentexte der Medienwissenschaft Vertiefendes Modul: Mediengeschichte und Medientheorie	Tuschling
051 729	Einführung in klassische Medientheorien I: Empire und Communications 2 SWS, Di 14-16, MB 0/172 Gegenstandsmodul: Text/Ton/Bild Systematisches Modul: Mediengeschichte und Medientheorie Vertiefendes Modul: Mediengeschichte und Medientheorie	Tuschling
051 757	Testimonale Praktiken. Mediengeschichte der Zeugenschaft 2 SWS, Mo 14-16, GB 03/142 Vertiefendes Modul: Mediengeschichte und Medientheorie / Medienästhetik und Medienpolitik	Balke
051 760	Szenen der Infrastrukturen des Films (English friendly) 2 SWS, Mo 20.04./27.04./04.05./11.05./18.05./06.07./ 13.07., 12-14, GB 1/144 Di 19.05./ 26.05./ 09.06./ 16.06./23.06./ 30.06., 17-20, Screenings plus Vortrag/Diskussion im Kino Endstation Langendreer Vertiefendes Modul: Mediengeschichte und Medientheorie / Medienästhetik und Medienpolitik	Fahle

Medienästhetik und Medienpolitik

- 051 709** **Silicon Valley – eine Mediengeschichte** **Rothöhler**
2 SWS, Mi 10-12, GB 1/144
Gegenstandsmodul: Digitale Transformationsprozesse /
Soziale Medien und Plattformen
Systematisches Modul: Mediengeschichte und Medientheorie /
Vertiefendes Modul: Mediengeschichte und Medientheorie /
Medienästhetik und Medienpolitik
- 051 711** **Spring School Media Climate Justice** **Bee**
2 SWS, Do 16-18, 14-tägig, beginnend ab 16.04., GB 03/49
+ Blockveranstaltung 17.-19.4.2026, Quartiershalle in der KoFabrik
Gegenstandsmodul: Digitale Transformationsprozesse /
Soziale Medien und Plattformen
Systematisches Modul: Mediengeschichte und Medientheorie
Vertiefungsmodul: Medienästhetik und Medienpolitik
- 051 727** **Susan Sontags Medientheorie** **Tuschling**
2 SWS, Mi 10-12, MB 0/172
Gegenstandsmodul: Text/Ton/Bild
Systematisches Modul: Mediengeschichte und Medientheorie /
Medien, Gender und Queer
Vertiefendes Modul: Medienästhetik
- 051 737** **Art and Democracy (In English)** **Esmaeilzade**
Blockseminar
So 26.04., 10-14, GABF 04/611
Sa/So 09./10.05. und Sa/So 06./07.06., 10-16, GABF 04/611
If the lecturer is unable to attend in person, the seminar will be held online.
You will be informed accordingly.
Gegenstandsmodul: Text/Ton/Bild
Systematisches Modul: Mediensysteme und Medienpolitik
Vertiefendes Modul: Medienästhetik und Medienpolitik
- 051 752** **Race, Grenzen und Technologie** **NN**
2 SWS, Di 16-18, GA 1/153
Vertiefendes Modul: Medienästhetik und Medienpolitik
- 051 753** **Biomedialität** **Rieger**
2 SWS, Mi 8-10, GB 8/137; Mi 20.05., 8-10, GA 1/153
Basismodul 2, Grundlagentexte der Medienwissenschaft
Basismodul 2: Methoden der Medienwissenschaft
Vertiefendes Modul: Medienästhetik und Medienpolitik /
Medien, Gender und Queer

- 051 757** **Testimonale Praktiken. Mediengeschichte der Zeugenschaft** **Balke**
2 SWS, Mo 14-16, GB 03/142
Vertiefendes Modul: Mediengeschichte und Medientheorie /
Medienästhetik und Medienpolitik
- 051 760** **Szenen der Infrastrukturen des Films (English friendly)** **Fahle**
2 SWS, Mo 20.04./27.04./04.05./11.05./18.05./06.07./ 13.07., 12-14, GB 1/144
Di 19.05./ 26.05./ 09.06./ 16.06./23.06./ 30.06., 17-20,
Screenings plus Vortrag/Diskussion im Kino Endstation Langendreer
Vertiefendes Modul: Mediengeschichte und Medientheorie /
Medienästhetik und Medienpolitik

Medien, Gender und Queer

- 051 712** **Einführung in feministische Datenpraktiken** **Bee**
2 SWS, Mi 10-12, GABF 04/611
Gegenstandsmodul: Digitale Transformationsprozesse /
Soziale Medien und Plattformen
Systematisches Modul: Medien, Gender und Queer
Basismodul 2: Methoden der Medienwissenschaft
Vertiefendes Modul: Medien, Gender und Queer
Projektmodul
- 051 718** **Speaking Nearby: Autoethnography and Media
(English friendly)** **Sander**
2 SWS, Di 14-16, GB 03/46
Gegenstandsmodul: Text/Ton/Bild
Systematisches Modul: Mediensysteme und Medienpolitik /
Medien, Gender und Queer
Vertiefendes Modul: Medien, Gender und Queer
- 051 727** **Susan Sontags Medientheorie** **Tuschling**
2 SWS, Mi 10-12, MB 0/172
Gegenstandsmodul: Text/Ton/Bild
Systematisches Modul: Mediengeschichte und Medientheorie /
Medien, Gender und Queer
Vertiefendes Modul: Medienästhetik
- 051 753** **Biomedialität** **Rieger**
2 SWS, Mi 8-10, GB 8/137; Mi 20.05., 8-10, GA 1/153
Basismodul 2, Grundlagentexte der Medienwissenschaft
Basismodul 2: Methoden der Medienwissenschaft
Vertiefendes Modul: Medienästhetik und Medienpolitik /
Medien, Gender und Queer

Digitale Medien

- | | | |
|----------------|---|------------------|
| 051 708 | Videographic Film Studies: Close Reading (Online)
2 SWS, Do 16-18
Gegenstandsmodul: Film und Audiovisuelle Medien /
Digitale Transformationsprozesse
Systematisches Modul: Medienästhetik und Medientechnik
Vertiefendes Modul: Digitale Medien | Rothöhler |
| 051 710 | Die Erde wegprompten – Extraktivismus und KI
2 SWS, Do 14-16, GA 03/149
Gegenstandsmodul: Digitale Transformationsprozesse
Systematisches Modul: Mediengeschichte und Medientheorie /
Mediensysteme und Medienpolitik
Vertiefendes Modul: Mediengeschichte und Medientheorie /
Digitale Medien | Bee |
| 051 728 | Critical AI Studies
2 SWS, Mo 14-16, MB 0/172
Gegenstandsmodul: Digitale Transformationsprozesse
Vertiefendes Modul: Digitale Medien | Tuschling |

VI.III. PROJEKTMODULE

Das Projektmodul besteht aus zwei zusammengehörigen (also nicht frei kombinierbaren) Teilveranstaltungen, die sich i.d.R. über zwei Semester erstrecken.

051 712	Einführung in feministische Datenpraktiken (I) 2 SWS, Mi 10-12, GABF 04/611 Gegenstandsmodul: Digitale Transformationsprozesse / Soziale Medien und Plattformen Systematisches Modul: Medien, Gender und Queer Basismodul 2: Methoden der Medienwissenschaft Vertiefendes Modul: Medien, Gender und Queer Projektmodul	Bee
051 750	Finding One's Voice – Die eigene Stimme finden: Erstellung eines Newsletters (I und II) (English friendly) 4 SWS, Fr 10-14, GA 1/153 Projektmodul	Schwerzmann
051 751	Schreibszenen (II) 2 SWS, Mo 14-16, GB 8/137; Mo 29.06., 14-16, GA 1/153 Projektmodul Ein Neueinstieg in das laufende Projekt ist nicht möglich.	Rieger

VI.IV. KOLLOQUIEN

Das Kolloquium ist nur für Studierende im 1-Fach-Studium Pflicht
(Da sich die Kolloquien an Studierende in der Abschlussphase richten,
werden diese zeitlich abgestimmt).

051 770	Kolloquium für Abschluss- und Doktorarbeiten Termine nach Absprache	Rothöhler
051 772	Kolloquium für Abschluss- und Doktorarbeiten Mi 15.04., 16-18 / 06.05., 14-17 / 24.06., 14-17, GA 1/153	Bee
051 773	Kolloquium für Abschluss- und Doktorarbeiten Termine nach Absprache	Fahle
051 774	Kolloquium für Abschluss- und Doktorarbeiten Mo 20.04./11.05./01.06./22.06.; 16-18, Virtual Classroom GB 8/137	Balke
051 775	Kolloquium für Abschluss- und Doktorarbeiten Termine nach Absprache	Schwerzmann
051 776	Kolloquium für Abschluss- und Doktorarbeiten Termine nach Absprache	Sprenger
051 777	Kolloquium für Abschluss- und Doktorarbeiten Termine nach Absprache	Gunkel/ Nyanzi
051 778	Kolloquium für Abschluss- und Doktorarbeiten Mo 20.04./11.05./01.06./22.06.; 16-18, Collaboration Space GB 8/129	Rieger
051 779	Kolloquium für Abschluss- und Doktorarbeiten Termine nach Absprache	Paßmann

**VII. MODULE UND VERANSTALTUNGEN INTERNATIONALER MASTER
„FILM UND AUDIOVISUELLE MEDIEN“**

MODULE FÜR STUDIERENDE IM ERSTEN /ZWEITEN SEMESTER

GESCHICHTE, THEORIE UND ÄSTHETIK DER KUNST UND DES FILMS

- 051 760** **Szenen der Infrastrukturen des Films (English friendly)** **Fahle**
Scenes of Filmic Infrastructures
2 SWS, Mo 20.04./27.04./04.05./11.05./18.05./06.07./ 13.07., 12-14, GB 1/144
Di 19.05./ 26.05./ 09.06./ 16.06./23.06./ 30.06., 17-20,
Screenings plus Presentations/Diskussions in Kino Endstation Langendreer

KULTURELLES ERBE, ARCHIV UND GESCHICHTE DES KINOS

- 051 722** **Evidenz und Fälschung in der postfaktischen Gesellschaft:** **Fahle /**
Der Mockumentary (English friendly) **Peuker**
Evidence and Falsification in the Post-Factual Society: the Mockumentary
2+2 SWS, Th 16-20, GB 1/144

**SOZIOLOGIE, ÖKONOMIE UND TECHNOLOGIE DES FILMS UND DER AUDIOVISUEL-
LEN MEDIEN**

- 051 724** **Discovering (Local) Film Histories.** **Peuker**
Exploring the Düsseldorf Film Archive (In English)
2 SWS, Tu 21.04./ 28.04./ 14.07. and 21.07., 12-14, GA 1/153
+ project days: Fr 08.05./05.06./12.06., 10-16, Film Archive

VISUELLE KULTUR UND ANTHROPOLOGIE DES BILDES

Freie Wahl aus Veranstaltungen des Masters Medienwissenschaft, Anglistik/Amerikanistik, Kunstgeschichte, Germanistik, etc. (bitte zu Beginn des Semesters mit den Studiengangsverantwortlichen verbindlich absprechen.)

AKTUELLE PRAKTIKEN DES BILDES

051 714 **Marx and the Machine II: Post-Marxist Perspectives on Labor and Automation in the Digital Age (In English)** **Schwerzmann**
2 SWS, Th 12-14, GB 1/144

MODULE FÜR STUDIERENDE IM DRITTEN/VIERTEN SEMESTER

THEORIE DER VISUELLEN UND AKUSTISCHEN FORMEN

- 051 722** **Evidenz und Fälschung in der postfaktischen Gesellschaft:
Der Mockumentary (English friendly)** **Fahle /
Peuker**
Evidence and Falsification in the Post-Factual Society: the Mockumentary
2+2 SWS, Th 16-20, GB 1/144

GESCHICHTE DER VISUELLEN UND AKUSTISCHEN FORMEN

- 051 718** **Speaking Nearby: Autoethnography and Media
(English friendly)** **Sander**
2 SWS, Di 14-16, GB 03/46
- 051 724** **Discovering (Local) Film Histories.
Exploring the Düsseldorf Film Archive (In English)** **Peuker**
2 SWS, Tu 21.04./ 28.04./ 14.07. and 21.07., 12-14, GA 1/153
+ project days: Fr 08.05./05.06./12.06., 10-16, Film Archive

ODER: Freie Wahl aus Veranstaltungen des Masters Medienwissenschaft, Anglistik/Amerikanistik, Kunstgeschichte, Germanistik, etc. (zu Beginn des Semesters mit den Studiengangsverantwortlichen verbindlich abzusprechen)

PRAXIS DER NEUEN MEDIEN UND DIE KULTUR DES BILDES

- 051 742** **Grimme Online Award – Grundlagen der Juryarbeit** **Gapski**
Fr/Sa 12./13.06. und Fr/Sa 03./04.07., 10-16, GABF 04/611
(ggf. 2. Block am Grimme Institut)
- 051 745** **Das Dokumentarische Portrait** **Schädle**
Fr/Sa 15./16.05. und Fr/Sa 26./27.06., 10-16, GABF 04/257

ODER: Freie Wahl aus Veranstaltungen des Masters Medienwissenschaft, Anglistik/Amerikanistik, Kunstgeschichte, Germanistik, etc. (zu Beginn des Semesters mit den Studiengangsverantwortlichen verbindlich abzusprechen)

VIII. Kommentare zu den Veranstaltungen

051 700	Analysemethoden	Kaerlein
051 701	Analysemethoden	Rothöhler
051 702	Analysemethoden	Sander
051 702a	Analysemethoden	Vignold

Pflichtveranstaltung für Studienanfänger; eine verbindliche Anmeldung – durch Teilnahme am Zuteilungsverfahren in eCampus im Zeitraum 01.03. (12 Uhr) bis 31.03. (9 Uhr) – ist erforderlich.

Die Ergebnisse des Zuteilungsverfahrens werden am 01.04. bekanntgegeben.

Kreditierung

Studierende des B.A.-Medienstudiengangs können in dieser Veranstaltung entweder 5 oder 7 CP erwerben.

- Einen unbenoteten Leistungsnachweis (5 CP) können Studierende durch aktive Teilnahme erwerben.
- Für einen benoteten Leistungsnachweis (7CP) ist zusätzlich eine kurze schriftliche Hausarbeit – 8 - 10 Seiten – anzufertigen, die vor Beginn des Wintersemesters 26/27 abzugeben ist.

Die Lehrveranstaltung stellt unterschiedliche Methoden der Medienwissenschaft, ihre Begriffe und historische Herkunft vor. Dabei werden auch die theoretische Verankerung der Methoden sowie die jeweiligen medienspezifischen Anwendungsfelder exemplarisch in den Blick genommen. Das Ziel des Moduls ist es, einen Überblick über verschiedene Methoden sowie die Fähigkeit zu einem eigenen, kritischen Umgang mit ihnen zu vermitteln, weshalb die Theorie durch die Anwendung von Analysemethoden in diesem Seminar vertieft wird.

051 703	Vorlesung: Medientheorie und Kommunikationstheorie	Balke
051 704	Übung zur Vorlesung: Medientheorie und Kommunikationstheorie	Hoffmann
051 705	Übung zur Vorlesung: Medientheorie und Kommunikationstheorie	Hoffmann
051 706	Übung zur Vorlesung: Medientheorie und Kommunikationstheorie	Richter
051 706a	Übung zur Vorlesung: Medientheorie und Kommunikationstheorie	Richter

Die Einführung in wesentliche Grundlagen der Medien- und Kommunikationstheorie wird in dieser Vorlesung anhand von ausgewählten Beispielen - Medien und wissenschaftlicher Kontexte - erfolgen. Während in der begleitenden Übung die Diskussion und Anwendung anhand ausgewählter Texte erfolgt, wird die Vorlesung Zusammenhänge, Fragestellungen und - wo notwendig - wissenschaftsgeschichtliche Erläuterungen in den Vordergrund rücken.

Die Lernziele lauten:

- a) Grundlegende Kenntnis medienwissenschaftlicher Theorien und ihrer zentralen Begriffe („Was ist ein Medium? Was ist Kommunikation?“)
- b) Kenntnis der Unterschiede und Potenziale unterschiedlicher Paradigmen und Theorien hinsichtlich ihrer Fragestellungen, Erkenntnisinteressen, Vorannahmen etc. („Welche Medien- und Kommunikationstheorien gibt es? Wozu braucht man sie? Was leisten sie?“)
- c) Einblick in die historische Entwicklung der Medien- und der Kommunikationstheorie sowie des Fachs Medienwissenschaft („Wie und weshalb lösen theoretische Ansätze einander ab?“)

Um dieses propädeutische Modul erfolgreich abzuschließen, ist der Besuch der Vorlesung und einer der Übungen notwendig. Für einen benoteten Schein wird eine mündliche Prüfung absolviert.

Pflichtveranstaltung für Studienanfänger; eine verbindliche Anmeldung – durch Teilnahme am Zuteilungsverfahren in eCampus im Zeitraum 01.03. (12 Uhr) bis 31.03. (9 Uhr) – ist erforderlich.

Die Ergebnisse des Zuteilungsverfahrens werden am 01.04. bekanntgegeben.

051 707 Plattformvermittelte Sorgearbeit

Denecke

Digitale Plattformen verändern Arbeitsverhältnisse, wie prominent das Beispiel Uber zeigt. Privatpersonen melden sich per App bei der Plattform an, nehmen algorithmisch vermittelte Aufträge entgegen und befördern in der Regel in ihren eigenen Wägen Fahrgäste. Die Versprechen, keine Vorgesetzten zu haben und Arbeitszeiten flexibel einteilen zu können, haben allerdings Kehrseiten. Beispielsweise bietet die Soloselbstständigkeit keine soziale Absicherung, das algorithmische Management hält zu immer mehr Arbeit an und Fahrer:innen sind davon abhängig, dass Fahrgäste sehr gute Bewertungen geben. Anstelle das jedoch pauschal auf andere plattformvermittelte Tätigkeiten zu übertragen und als Uberisierung von Servicearbeit zu verstehen, gehen wir den jeweiligen Verschiebungen nach, unter welchen Bedingungen und wie konkret gearbeitet wird. Das Seminar nimmt die Arbeit derjenigen in den Blick, die Privatwohnungen reinigen (Helpling), Hunde ausführen (betreut.de), auf Kinder aufpassen (Careship), pflegebedürftige Menschen versorgen (CareLinx) oder Pakete (Amazon) und Essen ausliefern (Wolt). Neben theoretischen Lektüren zum Plattformkapitalismus fragen wir anhand konkreter Fallbeispiele, was mit unsichtbarer Arbeit und algorithmischem Management gemeint ist und inwiefern Technik nicht nur dazu dient, Arbeiter:innen zu kontrollieren, sondern auch Möglichkeiten für die Arbeiter:innenschaft birgt, sich zu organisieren. Nicht zuletzt behalten wir immer auch im Blick, wie sich insbesondere urbane Umgebungen durch On-Demand Arbeit verändern. Zu den Texten zählen „Uberised Care“ (Glaser 2022), „Outsourcing Domestic Work in the Crisis of Social Reproduction: Platform-Mediated Cleaning and the Role of Clients“ (Gruszka et al. 2025), „Platforms don’t care – qualified and experienced women do“ (Baum 2024), „Trusted strangers. Carework platforms’ cultural entrepreneurship in the on-demand economy (Ticona/Mateescu 2018).

051 708 Videographic Film Studies: Close Reading (Online)

Rothöhler

Das über Zoom-Sitzungen organisierte Seminar beschäftigt sich mit neueren videografischen Methoden der Filmanalyse. Den erweiterten Kontext bildet die interdisziplinäre Diskussion um Reichweite, Zuschnitt und Innovationspotenzial genuin digitaler Methoden, die sich hinsichtlich des analytischen Umgangs mit ästhetischen Phänomenen nicht auf datenbasierte Ansätze des »Distant Viewing« und großmaßstäbliche Mustererkennung reduzieren lassen. Uns werden deshalb in erster Linie digitale Werkzeuge und Verfahren des Close Reading filmästhetischer Gegenstände interessieren. Gemeinsam mit einem Gastdozenten aus dem Bereich der audiovisuellen Medienpraxis – Michael Baute, Deutsche Film- und Fernsehakademie Berlin (DFFB) – soll es dann in einer Reihe praktischer Übungen um genaue Lektüren beispielhafter Filmsequenzen und die Entwicklung studentischer »Video-Essays« gehen.

051 709 Silicon Valley – eine Mediengeschichte

Rothöhler

Das Seminar wird sich mit geschichtswissenschaftlichen und populärkulturellen Historiografien der kalifornischen Techbranche beschäftigen. Studien wie Christophe Lécuyers *Making Silicon Valley. Innovation and the Growth of High Tech, 1930-1970* und Margaret O’Maras *The Code: Silicon Valley and the Remaking of America* sollen in Auszügen ebenso gelesen und diskutiert werden wie ideengeschichtlich-ideologiekritische Analysen zur »Californian Ideology« (Richard Barbrook & Andy Cameron). Sitzungen zur »toxischen« Umweltgeschichte des Valleys (Nathan Ensmenger), zum Nachfolgeprojekt einer »texanischen Ideologie« (Fred Turner)

und zur sich schon länger abzeichnenden geopolitischen Umdeutung des »Silicon Valley Consensus« (Nick Srnicek) sind ebenfalls vorgesehen. Daneben werden uns filmische und serien-ästhetische Arbeiten interessieren – nicht nur als Quellen, denen sich dominante Selbsterzählungen, Klischees, Stereotype und Ideologeme entnehmen lassen, sondern insbesondere auch mit Blick auf deren mediale Operationen einer Geschichtsschreibung der Gegenwart. Das Spektrum wird von Dokumentarfilmen wie *The Inventor: Out for Blood in Silicon Valley* (Alex Gibney), ideengeschichtlich ausgreifenden Essays (*All Watched Over by Machines of Loving Grace* – Adam Curtis), den besonders populären Biopics (*Pirates of Silicon Valley* – Martyn Burke; *The Social Network* – David Fincher) und dystopischen Entwürfen (*Devs* – Alex Garland), bis zu offensiv parodistisch angelegten Serien über Start-up-Milieus und Tech Bros (*Silicon Valley* – Mike Judge; *The Audacity* – Jonathan Glatzer) und einem in die »Silicon Prairie« der 1980er Jahre zurückgehenden Epochenpanorama (*Halt and Catch Fire* – Christopher Cantwell & Christopher C. Rogers) reichen.

051 710 Die Erde wegprompten – Extraktivismus und KI

Bee

Bitte nehmen Sie auch an der Spring School zu Medien:Extraktivismus vom 17.-19.4. in der Quartiershalle teil.

Mehr Infos unter: <https://mediacclimatejustice.org>

Unter dem etwas provokanten Titel „wegprompten“ wollen wir uns Medien hinsichtlich ihres ökologischen Impacts, vor allem ihres Ressourcenverbrauchs, anschauen. Denn KI und andere Datenpraktiken sind extrem energieintensiv und verbrauchen zudem Wasser und seltene Erden für Chips und Batterien. Dadurch entstehen weltweit geopolitische und Landnutzungskonflikte. Algorithmische Medien schauen wir uns also aus extraktivismuskritischer Perspektive an. Mit Extraktivismus ist die Entnahme von Erden, Mineralien und Energierohstoffen gemeint. Häufig sind damit weitreichende soziale und ökologische Folgen verbunden. Extraktivismus ist mehr als die Entnahme von Rohstoffen - wer über die Erde und Erden verfügt ist eine Frage von Macht. Wir schauen uns im Seminar daher kritisch Zugänge zur Ausbeutung der Erde an und lesen neben Übersichtstexten Texte aus den Postkolonial Studies, feministische und klimagerechte Ansätze. Auch historische Perspektiven sind dabei wichtig. Wir analysieren, wie Extraktivismus in Film, TV und Sozialen Medien dargestellt wird. Außerdem machen wir eine Recherche zu lokalen Extraktionsschauplätzen in NRW.

051 711 Spring School Media Climate Justice

Bee

Für dieses Seminar wird ein Block (Spring School) und 14 tägige Sitzungen kombiniert. Der Block ist vom 17.-19.4.26 in der Quartiershalle. Die Spring School ist Teil des Seminars und daher verpflichtend.

Spring School 2026

Medien : Extraktivismus

17.-19. April 2026

Sonne, Wasser, Wind und Boden tragen Bedeutungen und reichen weit über ihre materielle und ökonomische Macht hinaus. Ebenso verhält es sich mit seltenen Erden und Mineralien

wie Gold, Kohle, Öl, Lithium und Kobalt. In ihnen offenbaren sich historisierte und materiell-diskursive Formen der Verbundenheit genauso wie Entflechtung, Rassifizierung und Entfremdung. Kolonialismus und Extraktivismus gehen Hand in Hand mit der ökologischen Beherrschung der Erde. Zugleich kann die gesellschaftliche Aushandlung der mit Extraktivismus verbundenen Klimakatastrophe Perspektiven auf Widerstand, Regeneration, Fürsorge, Vielfalt und Kreativität eröffnen. Sogenannte ‚Rohstoffe‘ erzählen von Grenzziehungen, Ausbeutung und Konflikten, aber auch von Sorge, Verbundenheit und neuen Formen des Zusammen(über)lebens. Angesichts von Ressourcen drängt sich die Frage auf, wie wir das Vorhandene in der Klimakatastrophe verteilen und nutzen wollen und wie wir Risiken gerecht verteilen. Fragen der Ressourcengerechtigkeit und Macht, der Repräsentation und gesellschaftlichen Teilhabe sind folglich untrennbar mit Prozessen medialer Vermittlung, sozialer und politischer Aushandlung und Symbolisierung verbunden. Angesichts der aktuellen technofaschistischen Regime müssen wir auch Extraktion als Gewaltform lokal und global mit proprietären technischen Infrastrukturen verbinden – im Ruhrgebiet und anderswo. Es ergeben sich dadurch neue soziale Perspektiven und Möglichkeiten intersektionaler Bündnisse, die einen anderen Blick auf postextraktive Landschaften erlauben. Erneuerbare Energietechnologien und Geoengineering stehen für Alternativen zu einer fossilen Welt, begleitet von medialen Bildern technischer, ‚grüner‘ Innovation. Aber auch sie perpetuieren extraktive Regime, oft verbunden mit Auslagerungen von Risiken, Verletzbarkeiten und Konflikten, wie sie etwa am Beispiel Wasserstoff auszumachen sind.

Die Spring School MEDIEN EXTRAKTIVISMUS setzt sich im Spannungsfeld von Medienkulturwissenschaft und Aktivismus damit auseinander, wie ‚Rohstoffe‘ gewonnen, genutzt, konstruiert, imaginiert und diskursiv verhandelt werden. Dabei wird die komplexe Verwobenheit von Materialität, medialer Inszenierung, Imagination und gesellschaftlicher Bedeutungszuweisung reflektiert.

Welche Bilder, Narrative und Frames prägen öffentliche Vorstellungen von Rohstoffen, Energiequellen oder nachhaltigen Alternativen? Wie wird in journalistischen, sozialen und künstlerischen Formaten die Fragilität und Dringlichkeit von Ressourcen, aber auch ihre schöpferische Kraft der Heilung und der Sorge inszeniert?

Welche extraktiven Regime erzeugen algorithmische und cloudbasierte Systeme oder setzen sie fort? Wie erzählen wir die mit KI und Cloud Computing verbundenen Wasser, Landnutzungs- und Energiekonflikte?

Wo können wir auch im Alltag Widerstand gegen extraktive Gewalt mobilisieren und praktizieren?

Die Spring School lädt Wissenschaftler:innen, Aktive und Journalist:innen ein, theoretische und empirische Zugänge zu Ressourcen als medienkulturelle Phänomene zu erproben. Im Rahmen der Spring School wollen wir nicht nur Diskurse und Repräsentationen analysieren, sondern auch neue performative und partizipative Kommunikationsformate denken. Ziel ist es, wissenschaftliche Perspektiven mit klimapolitischem Handeln zu verbinden und damit neue Impulse für eine kritische Analyse von medienbedingter Extraktion zu setzen, die das öffentliche Verständnis von Nachhaltigkeit kritisch erweitert und angesichts der Dringlichkeit zu handeln, Umgänge mit der Klimakatastrophe finde. Wir freuen uns auf Vorträge von und Workshops mit Migration Audio Archiv, Jakob Claus, Gerko Egert, Azadeh Ganjeh.

In den 14 tägigen Sitzungen werden zunächst Texte gelesen und dann eigene kleine Forschungsarbeit- und Rechercheprojekte zum Thema angeleitet.

051 712 Einführung in feministische Datenpraktiken

Bee

In diesem Seminar beschäftigen wir uns mit der digitalen Datenanalyse und Datenpraktiken mit Fokus auf Soziale Medien. Dabei folgen wir feministischen und situierten Ansätzen sowie datenkritischen und postkolonialen Zugängen. Diese verstehen Datenanalyse nicht als neutrales Verfahren, sondern als sozial situierte Praktiken, die kein universelles Ergebnis proklamieren. Feministische Datenpraktiken folgen gemeinwohlorientierten Forschungsfragen und problematisieren ganz allgemein Daten als neutral. Nachdem wir uns mit dem Begriff Daten beschäftigt haben, sowie wichtige Positionen zu Datenpraktiken u.a. von Elena Pilipets, Carolin Gerlitz und Catherine D'Ignazio kennengelernt haben, probieren wir im letzten Teil des Seminars selber tentativ in kleinen Versuchen Datenanalysen aus - etwa durch die Analyse von Kommentarspalten auf TikTok. Kreative Zugänge sind hier sehr willkommen, etwa in der Datenvisualisierung.

051 713 Marx and the Machine I: Theorien zur Maschine und Mechanisierung im 19. Jahrhundert

Schwerzmann

Ziel des Seminars ist es, durch die Lektüre von Texten des 19. Jahrhunderts zur Mechanisierung die techno-ökonomische Lage der industriellen Revolution zu untersuchen, um zu verstehen, welche strukturellen Dynamiken sich heute in der digitalen Revolution wiederholen oder intensivieren. Im Zentrum steht die Relation zwischen Körper, Arbeit und Maschine: Wie verändert Technologie nicht nur die Produktivität, sondern auch die Kontrolle über den Körper des Arbeitenden und den Arbeitsprozess? Wir werden zentrale Passagen aus dem *Kapital Band I* und den *Grundrissen* lesen sowie Texte von Ricardo zur Maschinenfrage, Babbage zur Arbeitsorganisation in *On the Economy of Machinery and Manufactures* und Dokumente der Ludditen-Bewegung. Dabei interessiert uns, wie Marx und seine Zeitgenossen die Mechanisierung der Produktion analysieren und welche analytischen Werkzeuge sich daraus für das Verständnis gegenwärtiger Automatisierung, insbesondere durch KI, gewinnen lassen.

051 714 Marx and the Machine II: Post-Marxist Perspectives on Labor and Automation in the Digital Age (In English)

Schwerzmann

Marx demonstrated that mechanization never aimed to make human life easier or reduce the labor time necessary for social reproduction. Rather, mechanization served as the precondition for increasing labor productivity to the benefit of capital holders. From the perspective of the labor theory of value, mechanization and automation, when pushed to their logical extreme, lead to the paradox of capital's self-abolition. If all living labor is automated, no source of surplus value remains. Thus far, capitalists have found multiple pathways for capital accumulation through processes of extraction and secondary appropriation, the latter consisting in fostering an exteriority to capital that can then be appropriated. Additionally, care labor, given its multifaceted and complex nature, may remain cheaper when performed by poorly paid humans than by robots. Finally, the inferential logic of generative AI requires specific computation for each prompt, resulting in a mode of production that, unlike industrial production, does not scale but becomes more costly with increased use. In response to these challenges, a strand of theory argues that capital has entered a new phase called techno-feudalism to solve the problem of capital accumulation. In this seminar, our guiding question will be whether techno-capitalism is a viable option for capital accumulation, whether what is

emerging should be understood as techno-feudalism, or whether capital's tendency toward self-abolition through automation opens possibilities for social transformation.

Participation in this seminar requires familiarity with fundamental Marxian concepts such as the labor theory of value. These fundamental concepts will be discussed in *Marx and the Machine I*.

051 716 Technik im Haushalt. Von der Mikrowelle zur Sprachassistentz Denecke

Wie verändert sich die Arbeit am Haushalt, wenn das Zuhause smart wird? Um dieser Frage nachzugehen, stellen wir das Cowan-Paradox (1983) an den Anfang: Haushaltstechnik wie Waschmaschinen, Mikrowellen und Staubsauger stellen in Aussicht, uns Hausarbeit abzunehmen, nur wird die Arbeit nicht weniger, sondern verschiebt sich. Anhand aktueller Beispiele, etwa Sprachassistenten, gehen wir der oft als selbstverständlich betrachteten Arbeit nach, um Technik überhaupt erst in Gang zu bringen und in den Wohnalltag zu integrieren. Geräte müssen eingerichtet, gegebenenfalls mit anderen Systemen verschaltet und schließlich personalisiert werden, um von den jeweiligen Bewohner:innen im Haushalt auch wie vorgesehen verwendet werden zu können. Hinzu kommt die Einrichtungs- und Wartungsarbeit, um Plattformen wie beispielsweise Google und Amazon zu ermöglichen, in das Zuhause vorzudringen und innerhalb von Privaträumen durchgehend Daten generieren zu können. Diese veränderten Formen von Hausarbeit diskutieren wir nicht nur auf der Grundlage jüngster Lektüren zum Smart Home, sondern binden sie auch an die Geschichte von Haushaltstechnologien zurück. Das Seminar versteht den Haushalt dabei grundsätzlich als einen politischen Ort, in dem sich geschlechterspezifische Arbeitsteilungen durch Technik verändern, und zwar gerade dort, wo es um die Zuschreibung technischer Kompetenzen geht. Zu unseren Lektüren zählen neben anderen „Der Ärger mit dem Haushalt: Digitalisierung und Kommodifizierung von Hausarbeit“ (Huws 2021), „Die Algorithmen des Wohnens. Home Computing, Hausarbeit und die mediale Logik des Programmierens“ (Miggelbrink 2026), „Feeling at home“ (Gotby 2025), „Mrs Modern Woman. Zur Sozial- und Kulturgeschichte der Haushaltstechnisierung“ (Heßler 2001), oder „The smart wife: Why Siri, Alexa, and other smart home devices need a feminist reboot“ (Strengers/Kennedy 2020).

051 717 Critical Interface Studies Kaerlein

Interfaces relationieren: Die digitalen Gegenwartskulturen basieren auf einem Komplex von Interfaces, die dafür sorgen, dass menschliche und mehr-als-menschliche Operationen fluide ineinandergreifen und zunehmend integrale Bestandteile der Lebenswirklichkeit werden. Interfaces stiften Verbindungen auf allen (präsenten und verborgenen) Ebenen in, zwischen und zu Computern, die heute für das Funktionieren digitaler Technologie in ihren diversen Formen, Einbettungen und Vernetzungen nötig sind. Interface-Prozesse lassen sich auf unterschiedlichen Ebenen beschreiben: Sie regeln die Beziehungen zwischen Software, Hardware, User*innen und der Welt außerhalb von Computern u.a. als User Interfaces, Application Programming Interfaces (APIs), Kabel- bzw. Funkverbindungen und Sensoren. Seit Anfang der 2010er-Jahre ist der Begriff „Interface“ international zu einem zentralen medienwissenschaftlichen Referenzbegriff avanciert, mit Hilfe dessen sich nicht primär technische, sondern soziokulturelle und politisch-ökonomische Dimensionen von Digitalität erschließen lassen.

Im Rahmen des Seminars sollen diese neueren Ansätze der Interfaceforschung kennengelernt und mit materialbasierten Auseinandersetzungen in einen Dialog gebracht werden. Dazu werden theoretische und historisch ausgerichtete Texte der medienwissenschaftlichen Interfaceforschung gelesen und exemplarische Fallstudien diskutiert. Ziel des Seminars ist die Erarbeitung eines Überblicks zu Positionen und Forschungstendenzen der emergenten Critical Interface Studies. Ausgangspunkt der Seminare Diskussion ist die im April 2026 erscheinende Ausgabe der Zeitschrift für Medienwissenschaft zum Thema „Interfaces | Plattformen“, die vom Lehrenden des Seminars mit herausgegeben wird. Der ZfM-Schwerpunkt versammelt medienwissenschaftliche Beiträge, die Interfaces als relationale, prozessuale und machtvolle Bedingungen der digitalen Gegenwart und ihrer Plattformen analysieren. In Auseinandersetzung mit den in diesem Heft versammelten Positionen soll das Forschungsfeld schrittweise erschlossen werden.

Die Bereitschaft zur Auseinandersetzung mit englischsprachiger Literatur wird vorausgesetzt.

**051 718 Speaking Nearby: Autoethnography and Media
(English friendly)**

Sander

How are our biographies shaped by media and mediated relations? How do toys, pop songs, photographs, films, digital platforms, and fashion shape our sense of self and belonging? And how can we critically reflect on our own positionality as researchers of media cultures? The seminar introduces autoethnography as a methodological framework for analyzing media practices and media histories on the basis of personal experience and interaction. Inspired by Trinh T. Minh-ha's concept of "Speaking Nearby", we will not approach media from a detached theoretical position, but rather examine how we are entangled with the media worlds we study. Minh-ha proposes a reflexive, situated, and accountable mode of knowledge production. The seminar adopts this approach both as an analytical framework and as a practical method. Through discussions of classical autoethnographical texts such as Walter Benjamin's *Berliner Kindheit um 1900*, Annie Ernaux's *Les Années*, and Didier Eribon's *Retour à Reims*, we will analyze how media, memory, class, and gender intersect. Building on these close readings and theoretical reflections, you will then develop your own analytical autoethnographies, reflecting on the media-political and gendered conditions of your upbringing and everyday media practices. The seminar therefore requires a willingness to engage critically with theoretical and autoethnographical texts as well as to write and reflect on your own analytical autoethnographies. Active participation, peer reviews and regular readings are expected.

051 719 Dystopien des Rechts

**Sander /
Goekenjan**

Das Seminar ist eine Kollaboration zwischen Rechts- und Medienwissenschaft. Ausgehend von filmischen Perspektiven auf die Gefährdungen des Rechtsstaats gehen wir den Fragen nach: Was geschieht, wenn das Strafrecht zum unkontrollierten Herrschaftsinstrument wird? Was bedeutet der Verlust von Rechtsschutz und Verfahrenssicherheit für die Einzelnen? Wie sieht ein totalitärer Staat aus? Welche Medien der Überwachung und Kontrolle kommen hier zum Einsatz? Und welche Rolle kann Film zur Reflexion von Rechtsdystopien unserer Gegenwart spielen? Im Zentrum der Filmreihe, die als Ausgangspunkt der Seminare Diskussion dient,

stehen Filme, die dystopische Entwicklungen des Strafrechts verhandeln – von Orson Welles Gerichtssatire *Der Prozeß* (USA 1962) über Dystopien technologischer Kriminalitätsprävention und biopolitischer Kontrolle wie *Minority Report* (USA 2002) und *Code 46* (UK 2003) bis zu Bong Joon-hos postapokalyptischer Gesellschaftsdystopie *Snowpiercer* (RK/US/FR/CZ 2013). Die Filme machen sichtbar, was juristische Abhandlungen nur schwer vermitteln können: die Auswirkungen der Allgegenwart von Kontrolle, die Fragilität von Freiheit und die Ohnmacht des Individuums. Das Seminar will ausgehend von den Filmbesprechungen juristische Debatten, strafrechtliche Grundsätze mit medienwissenschaftlichen Analysen zusammenbringen. Ziel ist es die filmischen Perspektiven auf die Entgleisungen des Rechts zu analysieren, um in Arbeitsgruppen von Rechts- und Medienwissenschaftsstudierenden Bezüge zu realen Entwicklungen herstellen und zu diskutieren, welche ästhetischen Formen das Kino findet, um den Verlust der Freiheit spürbar zu machen.

051 720 Medien des Heiligen

Merkle

«The Medium is the Mass-Age», das Medium ist das Zeitalter der Messe. So ließe sich das bewusst vieldeutige Diktum Marshall McLuhans verstehen. Was aber könnte damit gemeint sein? Über die enge Beziehung von Medien und Religion haben sich Medienwissenschaftler:innen ebenso wie Historiker:innen immer wieder Gedanken gemacht. Der Zusammenhang mit der metaphysischen Kategorie des Heiligen geht einen Schritt weiter. Religionen können als Ansammlung von Praktiken und Gesetzen begriffen werden, die die Relation mit dem, was als Heilig erfahren wird, organisiert. Medien existieren als Objekte, Praktiken, Körpertechniken und Riten an der Schwelle zwischen Heiligem und Profanem. Bringen Medien die Schwellen zum Heiligen also selbst hervor? Und bringen sie sie auch dort hervor, wo Sie nicht im Kontext einer etablierten Religion operieren? Das Archiv für Mediengeschichte (Balke/Siegert/Vogl, 2015) widmete diesem Thema eine eigene Ausgabe. Im Vorwort kommen die Herausgeber zu folgendem Befund: "Wer den Sinn mit der Sache, Information mit Materie, Licht mit Leitung verwechselt, begibt sich auf die Wege der Medientheorie, aber auch auf die des Heiligen." (S. 8) Hat Medientheorie, in ihrer Verwirrung von Botschaft und Boten und im Auslesen des scheinbar Sinnlosen etwas Religiöses an sich? Die Hinwendung zur Kategorie des Heiligen soll in diesem Seminar genutzt werden, um zu grundlegenden Fragen der Medientheorie vorzudringen. Diese lassen sich entlang ganz unterschiedlicher Texte erörtern - dazu gehört neben dem Film auch die Kunst. Vom 21. Juni bis 4. Oktober 2026 findet die Manifesta 16 Ruhr, eine Biennale für zeitgenössische Kunst in zwölf leerstehenden Nachkriegskirchen statt und wird den Ort des Sakralen auf vielfältige Weise zum Inhalt künstlerischer Auseinandersetzungen machen. Das Seminar wird ausgewählte Arbeiten gemeinsam sichten und Fragen nach den Medien des Heiligen und der Heiligkeit der Medien an sie herantragen.

**051 722 Evidenz und Fälschung in der postfaktischen Gesellschaft:
Der Mockumentary (English friendly)**

Fahle /

Dokumentarfilme zielen auf Wahrheit. Das unterscheidet sie von Spielfilmen, die nicht in gleicher Weise wie jene einen „truth claim“ (Bill Nichols) voraussetzen. Mockumentary ist eine filmische Form, die zwischen den beiden Gattungen angesiedelt ist, handelt es sich bei ihr in der Regel doch um einen Spielfilm, der sich als Dokumentarfilm ausgibt, was auch als „hostile appropriation“ (Roscoe/Hight) beschrieben worden ist. Damit fordert der Mockumentary die

ohnehin schwierige Unterscheidung zwischen Dokumentarischem und Fiktionalem, die Dokumentar- und Spielfilme wiederum auf je eigene Weise prägen, heraus. Mockumentaries treten darüber hinaus nicht zufällig in den letzten 30 Jahren vermehrt auf, sind sie doch Symptom und Gestaltung einer Krise der Wahrheit, da sie mit ihrem „Undoing Truth“ (Juhász/Lerner) auf die gegenwärtige postfaktische Gesellschaft verweisen und die Fragen nach Evidenz und Fälschung epistemisch, gesellschaftlich und ästhetisch herausfordern und ggf. neu zu ordnen vermögen. Im Seminar wollen wir die Analyse und Diskussion mit Mockumentaries als filmischer Form zwischen Dokumentieren und Fingieren führen und die Problemzonen und Paradoxien der Post-Truth-Gesellschaft ausloten. Das Seminar enthält obligatorisch die Sichtung eines Films.

Die LV richtet sich an BA-Studierende, ist aber offen für eine kleine Zahl interessierter MA-Studierender.

051 723 Medialisierte Körper – Sport und Männlichkeit Römer

Sport ist soziale Institution, kulturelles Symbolsystem und körperliche Praxis, in der Geschlechterordnungen hergestellt, stabilisiert und herausgefordert werden. Insbesondere Männlichkeit(en) werden in sportlichen Praktiken, Institutionen und medialen Repräsentationen verhandelt. Ausgehend von sportsoziologischen und gender-theoretischen Perspektiven fragt dieses Seminar nach den vielfältigen Verbindungen von Sport, Körper, Männlichkeit(en) und/in Medien.

Nach einer Einführung in zentrale Ansätze der Sportsoziologie sowie in Konzepte der Männlichkeitsforschung untersuchen wir anhand ausgewählter Sportarten und Körperpraktiken unterschiedliche Formen und Medialitäten von Männlichkeit. Neben hegemonialen Männlichkeiten stehen auch marginalisierte und nicht-normative, queere, rassifizierte und dis/abled Perspektiven auf sportliche Körper und Performanzen im Fokus. Dabei wird Sport auch als Medium verstanden, in dem Geschlecht, Macht und soziale Ungleichheit sichtbar und verhandelbar werden.

Darüber hinaus richtet das Seminar den Blick auf aktuelle Entwicklungen im Spannungsfeld von Körper, Technologie und Ökonomie. Wir diskutieren die zunehmende Verdatung und damit einhergehende Überwachung und Disziplinierung des Körpers, Fragen der Leistungsoptimierung sowie die Rolle kapitalistischer Logiken im professionellen Sport. Auch räumliche Dimensionen – etwa die Architektur und Infrastruktur von Sportstätten – werden als Teil medialer und vergeschlechtlicher Ordnungen analysiert.

Methodisch verbindet das Seminar die Analyse medialer Repräsentationen von Sport mit der Medialisierung von Körpern und der Diskussion medien-/kulturwissenschaftlicher Studien.

Ziel ist es, Sport als komplexes Feld zu verstehen, in dem Gender, Körper, Medien und gesellschaftliche Machtverhältnisse ineinandergreifen.

051 724 Discovering (Local) Film Histories. Peuker
Exploring the Düsseldorf Film Archive (In English)

The seminar introduces students to the theory and practice of film archival research, with a focus on local film histories in North Rhine-Westphalia (NRW). It combines conceptual discussions on archival studies and film historiography with hands-on experience. A key component of the course are three project days at the Düsseldorf Film Archive, where we will receive an

introduction to archival materials and research practices. Building on this experience, students will conduct independent research projects on filmmakers who have lived or worked in NRW. These range from internationally renowned figures such as Wim Wenders and Christoph Schlingensiefel to lesser-known regional filmmakers. Through collaborative archival research, students will critically explore how film histories are preserved and constructed. Participation is limited to 15 students. Applicants are required to submit a brief statement of motivation outlining their interest in the seminar.

051 725 Medien und Überwachung

NN

Überwachung prägt gegenwärtige Gesellschaften in vielfältiger und oftmals unsichtbarer Weise. Das Seminar untersucht historische Entwicklungen, theoretische Grundlagen sowie Ausprägungen von Überwachung in unterschiedlichen Medien, Technologien und Kontexten. Ausgehend von theoretischen Überlegungen zu Überwachung und Ihrer Verschränkung mit Konzepten von Sicherheit, Risiko und Krise untersuchen wir konkrete Felder und Infrastrukturen der Überwachung, darunter Grenzen, Polizei, Algorithmen, Plattformen und Arbeit. Anhand dieser Beispiele diskutieren wir grundlegende Fragen der Überwachungsforschung: ihre kolonialen Genealogien, rassistische und geschlechtsspezifische Machtverhältnisse sowie ihre fortschreitende gesellschaftliche Ausweitung. Darüber hinaus führt das Seminar in unterschiedliche Formen von Überwachungsmedien ein, beispielsweise dokumentarische, biometrische, visuelle, akustische und datenbasierte Formen der Überwachung. Die Analyse verbindet alltägliche Erfahrungen mit Überwachungstechnologien mit den Ideologien des Kapitalismus, Kolonialismus und staatlicher Macht. Außerdem werden Strategien des Widerstands gegen Überwachung diskutiert, die eine gerechtere Gesellschaft anstreben.

Das Seminar umfasst neben gemeinsamer theoretischer sowie empirischer Lektüre aus den Feldern der Medienwissenschaft, Surveillance Studies, Science and Technology Studies, Critical Race Studies und Queer and Gender Studies praxisbasierte Aktivitäten, durch die wir Überwachungspolitiken in der Stadt sowie im virtuellen Raum erkunden. Die Prüfungsleistung beinhaltet eine kurze Präsentation eines Lektüretextes, sowie die Abgabe einer Hausarbeit bzw. einer praxisbasierten Arbeit.

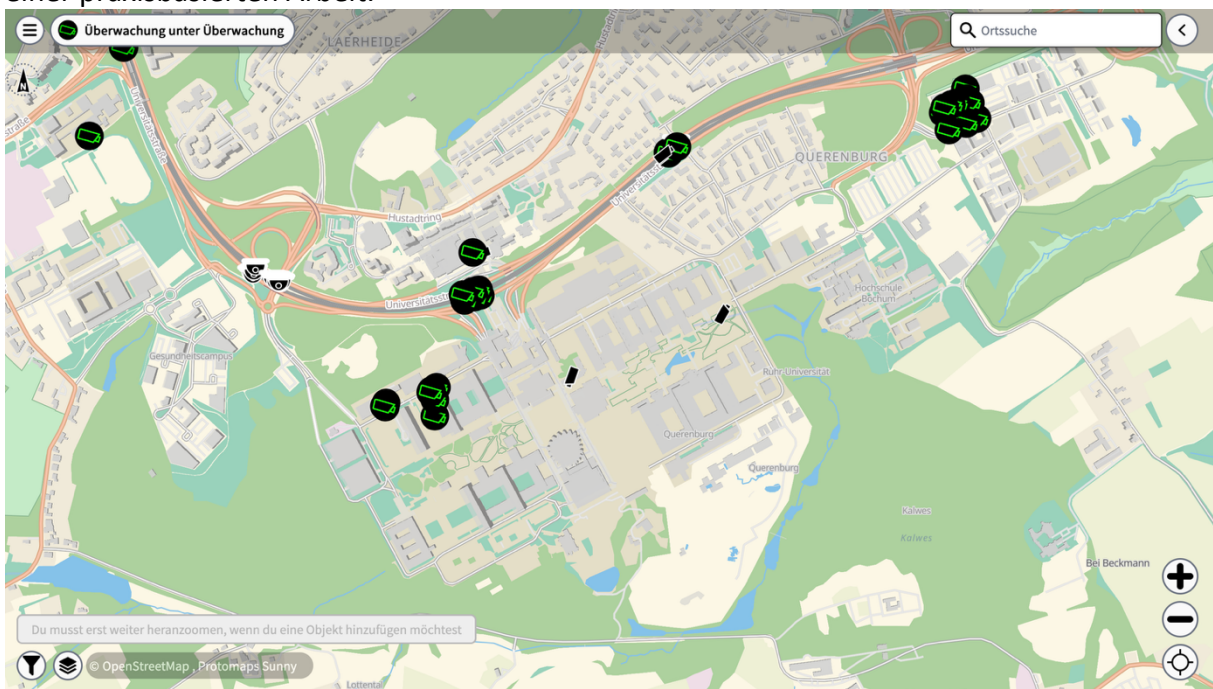

051 726 Einführung in die Kulturanalyse: Totem und Tabu

Tuschling

Dieses Seminar führt anhand des klassischen Werkes "Totem und Tabu" in textnaher, kritischer Arbeit an Grundfragen der medienwissenschaftlichen Kulturanalyse heran. Sigmund Freud rekonstruiert in "Totem und Tabu" Kernannahmen zur Entstehung früher Kulturen, die insbesondere das Aufkommen der Exogamie bzw. des Inzestverbots als kulturell geteilte Praxis und Norm beinhalten. Wir werden unter anderem folgenden Fragen nachgehen: Wie sollen laut der Kulturanalyse im Rahmen des Totemismus Zeichen in der gemeinsamen gelebten Praxis generiert werden, um Verwandtschaften und Gruppen (Clans) zu benennen? Wie rekonstruiert der Text die vermutete gewaltsame Entstehung der Exogamie/des Inzesttabus als Grundlage früher Kulturen? Welche Rolle spielt der Animismus? Aber auch: Wie sind Perspektivierungen früher Kulturen als Vorstufen heutiger Gemeinschaften neu zu adressieren und zu problematisieren? Warum fokussiert die Kulturanalyse fast ausschließlich patriarchal organisierte Gruppen und welchen Nutzen hat sie für die Rekonstruktion der patriarchalen Grundlagen moderner Gesellschaft? Voraussetzung für die Teilnahme an diesem Seminar sind Lust und Fähigkeit, sich auf die Textgrundlage und intensive Präsenzdiskussion einzulassen. Es wird darum gebeten, die Nutzung digitaler Geräte (Tablets oder Laptops, nur in Ausnahmefällen Mobiltelefone) AUSSCHLIEßLICH für die gemeinsame Textlektüre zu nutzen und jede

Parallelrecherche und Kommunikation zu unterlassen. Idealerweise nutzen Sie eine Druckversion des Textes. Auf Moodle werden weiterführende Texte zu Beginn der Vorlesungszeit bereitgestellt. Zugang zum Originaltext bietet die folgende URL des Projektes Gutenberg:

<https://projekt-gutenberg.org/authors/sigmund-freud/books/sigmund-freud-totem-und-tabu/>

051 727 Susan Sontags Medientheorie

Tuschling

Das Seminar behandelt ausgewählte Arbeiten aus Susan Sontags vielseitigem Werk. Dabei sollte unter Vorbehalt im Singular von Susan Sontags Medientheorie und ihrer Wirkung gesprochen werden, hat sie doch sowohl in der Breite ihrer Themen als auch ihrer aktiven politischen Arbeit soviel abgedeckt, angestoßen und erreicht. Ihr Werk deckt unter anderem Themen wie Ästhetik und Populärkultur, Photographie, Krankheitsmetaphern, Techniken der Interpretation und vor allem politische Befreiung ab. Darum ist es umso erstaunlicher, dass Sontag zwar in den Medien- und Kulturwissenschaften immer wieder rezipiert wird, aber nicht als Teil des Kanons anerkannt ist. Zu Beginn des Seminars stimmen wir ab, auf welche Werke der Sontag wir den Schwerpunkt der gemeinsamen Arbeit legen. Vorschlag ist, sich auf die Medien und Techniken der politischen Repräsentation von Krankheit, Sensibilität, Sexualität und Krieg zu konzentrieren. Hierzu wären die berühmten „Notes on Camp“, „On Photography“ und

„Illness as Metaphor“ einschlägig (Sontag 1964, 1977, 1978). Hauptarbeitsweise des Seminars ist die vorbereitete wissenschaftliche Diskussion in Präsenz. Die Textgrundlage wird zu Anfang der Vorlesungszeit über Moodle bereitgestellt, kann aber auch sehr gerne in Druckform angeschafft werden.

Dieses Seminar bietet einen Überblick über die emergierenden Critical AI Studies. Critical AI Studies etablieren sich gerade als ein internationales Forschungsfeld, das sich der genauen und techniknahen geisteswissenschaftlichen Beobachtung von Entwicklungen und Implementierungen Künstlicher Intelligenz widmet. Fragen der Critical AI Studies sind: Wie und mit welchen Methoden lassen sich die probabilistischen Modelle adäquat kritisieren, ohne den sensationalistischen Rhetoriken zuzuarbeiten, die wahlweise das sofortige Ende oder die Rettung der Menschheit durch KI behaupten? Wir erarbeiten uns die aktuellen Positionen zu definierten Fragen der Critical AI Studies wie den folgenden: Dürfen die großen KI-Modelle privatwirtschaftlichen Verwertungszwecken dienen? Welche Normen im Bereich Disability und Gender tradieren oder verstärken die KI-Modelle? Wie steht es um den für die frühen Versionen vieler großer KI-Modelle dokumentierten Racial Bias? Wie verhalten wir uns aus den Medienwissenschaften heraus zur exzessiven Nutzung von Chatbots (Stichwort: KI-Psychose)? Welche Informationen haben wir zum exzessiven Ressourcenverbrauch der KI? Wir werden uns in einem ersten Schritt einen gemeinsamen Begriff der Künstlichen Intelligenz erarbeiten, um die eigene Anwendung der Bezeichnung in unserer Diskussion steuern zu können. KI als Zauberwort wird derzeit sowohl zu eng als auch zu breit angewandt. Zu eng ist die implizite Gleichsetzung mit einzelnen Anwendungsformen wie der Text- oder der Bildsynthese. Zu weit ist die Bezeichnung KI für alle Formen des leistungsfähigen Computings oder sogar der Digitalisierung an sich. Wir streben die intensive, textbasierte Präsenzdiskussion an.

Es wird darum gebeten, die Nutzung digitaler Geräte (Tablets oder Laptops, nur in Ausnahmefällen Mobiltelefone) AUSSCHLIEßLICH für die gemeinsame Textlektüre zu nutzen und jede Parallelrecherche und Kommunikation im Seminar zu unterlassen. Auf Moodle werden zu Beginn des Semesters die diskutierten Texte bereitgestellt.

Zum Hereinschnuppern, sei auf folgende Texte und Informationen verwiesen:

Offert, Fabian und Ranjodh Singh Dhaliwal (2024): „The Method of Critical AI Studies, A Pro-paedeutic“: <https://arxiv.org/abs/2411.18833> Raley, Rita und Jennifer Rhee (2023): Critical AI: A Field in Formation, Journal Issue: American Literature, Durham (N.C.): Duke University, <https://dukeupress.edu/critical-ai-a-field-in-formation> Durt, Christoph und Sybille Krämer (2025): „LLMs and the Patterns of Human Language Use“, Philosophy & Digitality 2/2.: <https://journals.ub.uni-koeln.de/index.php/phidi/issue/view/622> Critical AI Seminar Series (2025-2026) an der Universität Amsterdam: <https://asca.uva.nl/programme/seminars/critical-ai/critical-ai.html>

Das Seminar führt mit Harold A. Innis' „Empire and Communications“ (Innis 1950) in eines der frühesten Werke der kanadischen Medientheorie ein. Im Vergleich zu Marshall McLuhans programmatischem Werk „Understanding Media“ (McLuhan 1964) wurde „Empire and Communications“ in den letzten Jahren zu wenig rezipiert. In „Empire and Communications“ entwickelt Innis erstmals die grundlegende Bedeutung verschiedener Kommunikationsmedien für den Aufbau, die logistische Aufrechterhaltung und die Wissenstradierung in antiken Großreichen wie Babylon, Ägypten, Griechenland und Rom. Innis kann deshalb als Vorläufer der

gegenwärtigen Infrastrukturforschung angesehen werden, der Medientheorie mit Kultur-, Wirtschafts- und Sozialgeschichte verbindet. Wir erarbeiten uns ein textnahes Verständnis dieser klassischen Medientheorie und betrachten die tragende Rolle von Harold A. Innis als Kriegsversehrtem, Religionskritiker und First Generation Academic innerhalb der Entstehung der Medienwissenschaft der kanadischen Schule. Im Rahmen der Seminararbeit können wir ausgewählte antike Kontexte und ihre Bedeutung für die Schrift- und Mediengeschichte anhand weiterer Texte und Materialien gesondert fokussieren.

Das Seminar ist als Präsenzveranstaltung mit intensiver gemeinsamer Text-, Material- und Diskussionsarbeit geplant.

Auf Moodle werden Sekundärtexte zu Beginn der Vorlesungszeit bereitgestellt. Es ist ratsam, sich eine Druckversion des Textes anzuschaffen. Den Originaltext finden Sie über die folgende URL des Projektes Gutenberg:

<https://gutenberg.ca/ebooks/innis-empire/innis-empire-00-h.html>

051 730 Listening Underground. Pielok
Vögel, Umgebung und Politiken des Hörens

Das Seminar widmet sich dem Hören als Sinnespraxis und perspektivischer Form der Weltbegegnung, die stets in Relation zu ihrer Umgebung steht. Ob mit einem *Feminist Ear* (Ahmed), mit *Deep Listening* (Oliveros) oder *Modernity's Ear* (Kheshti 2015): Wir fragen, inwiefern sich Hörperspektiven situieren, sich in Aufnahmen einschreiben und als Ausdruck spezifischer Auralitäten Rückschlüsse auf Begehren, Machtverhältnisse oder extraktive Wissensregime zulassen

"Listening Underground" – ein Hören unter Grund – verweist dabei auf unterschiedliche Dimensionen auditiver Perspektivierung: wörtlich auf das Hören unter Tage, etwa im historischen Einsatz von Kanarienvögeln im Bergbau oder in Kristina Kubischs elektroakustischer Arbeit *Unter Grund*, ebenso wie metaphorisch auf Fragen von Vorder- und Hintergrund, Signal und Rauschen, Sichtbarkeit und Unsichtbarkeit in auditiven Medien. Extraktivismus erscheint nicht nur als ökonomischer und ökologischer Prozess, sondern auch als epistemische Ordnung, die Wahrnehmung, Sensibilität und mediale Praktiken strukturiert. Hörpraktiken können hier als Frühwarnsysteme, als Formen relationalen Wissens und als Mittel zur Detektion unsichtbarer Gefahren fungieren, von toxischen Gasen bis hin zu langfristigen ökologischen Transformationen.

Ausgehend von Umgebungsaufnahmen, Field Recordings und klangkünstlerischen Arbeiten (inklusive einer Exkursion zum Festival *Blaues Rauschen 2026*) werden sowohl akustische

Ökologien medientheoretisch befragt als auch weitere Spannungsfelder des Auditiven und Politiken des Hörens diskutiert: Relationen zwischen Stille und Lärm (Cage, Attali, Thompson, LaBelle), zwischen Umgebung und Aufnahme (Haffke, Wright), Feld und Studio (Akiyama), Stimme und *voice-as-skin* (Bulut), *Listening to Images* (Camp) sowie *Listening to Machines* (Bijsterveld).

051 731 Technik, Kultur, Materialität: Einführung und Überblick Paßmann

Wie wirken Dinge? Haben technische Objekte eine eigene Handlungsmacht? Und wie lassen sich Kultur und Technik überhaupt noch voneinander trennen? Um diese Fragen zu beantworten, hat sich in den letzten Jahrzehnten ein interdisziplinäres Forschungsfeld etabliert, an dem man heute kaum noch vorbeikommt: die Science and Technology Studies (STS) sowie klassische Positionen der Kultur- und Techniktheorie.

Ähnlich wie im „Schlüsselwerke“-Format geht es in diesem Seminar darum, sich einen Überblick über zentrale Positionen zu verschaffen. Wir orientieren uns dabei unter anderem am Band „Schlüsselwerke der Science & Technology Studies“ und lesen (teils auszugsweise) klassische Texte, die unser Verständnis von Materialität und Technik nachhaltig geprägt haben. Das Seminar dient als Einführung und Überblick: Sie sollen am Ende des Semesters in der Lage sein, technische und materielle Phänomene nicht nur zu beschreiben, sondern theoretisch fundiert einzuordnen – eine Fähigkeit, die für jede weitere Haus- oder Abschlussarbeit in diesem Feld unerlässlich ist.

051 732 Medien(-) und Sozialtheorie Paßmann

Dieser Kurs geht von der These aus, dass man Medien nicht verstehen kann, ohne das Soziale zu begreifen – und umgekehrt das Soziale nicht ohne seine mediale Vermittlung existiert. Während Gesellschaftstheorien oft versuchen, den aktuellen Zustand einer Epoche zu beschreiben (z.B. „die Moderne“, „die Netzwerkgesellschaft“), fragt die Sozialtheorie grundsätzlich: Wie ist soziale Ordnung überhaupt möglich? Wie entsteht Kommunikation? Wie bilden sich Strukturen?

Unsere Antwort im Seminar wird sein: Nicht ohne Medien. Wir werden gemeinsam grundlegende Arbeiten der Sozialtheorie (und Medientheorie) lesen und dabei die Medien an die zentrale Stelle rücken. Ziel ist es, den „Theoriekanon“ nicht als trockenes Pflichtprogramm abzarbeiten, sondern als Werkzeugkasten zu verstehen, um das Verhältnis von Technik, Medium und Gesellschaft präzise beschreiben zu können. Wir lesen Texte, die 'man' kennen sollte – oder von denen es zu wissen gilt, dass man sie nicht kennt.

051 733 Methoden der Filmanalyse/interpretation Fahle

Dieses Seminar richtet sich an Studierende ab dem dritten Semester, die vertiefende Kenntnisse der Filmanalyse und Filminterpretation erwerben möchten. Wir werden uns zunächst zwei Filme im Seminar ansehen (Citizen Kane, Orson Welles, USA 1941 und Blow up, Michelangelo Antonioni, GB 1966), zwei Klassiker, anhand derer wir verschiedene Interpretationsansätze erproben. Es geht dabei nur am Rande um Sequenzprotokolle, vielmehr stehen Fragen filmischer Ästhetik im Zentrum, also nach Körpern, Raum, Zeit, Gender, Medien, Gesellschaft,

Psychoanalyse, Technik. Natürlich werden auch Stile, Narrationen, Genres und Repräsentationsformen des Films besprochen. Am Ende sollen die Ergebnisse an einem dritten Film erprobt werden.

Das Seminar beginnt am 20.4., aber für diese erste Sitzung gibt es bereits eine Aufgabe, denn sie sollen die beiden Filme bis dahin bereits gesichtet haben. Nähere Informationen dazu erhalten Sie Anfang April über eCampus. Maximale Teilnehmerzahl ist 40.

051 734 Welfare Queen und Jewish American Princess – Artmann
Mediale Konstruktion von Race und Gender in der US-amerikanischen Pop-
kultur

Jezebel, Sapphire, Yiddische Mamma – rassifizierte Zuschreibungen sind immer auch geschlechtlich codiert. So erfahren Schwarze und jüdische Frauen durch „controlling images“ (Collins 2009, 77) intersektional verflochtene Exotisierung und Abwertung, da sie als „Projektionsfläche nicht nur des Weiblichen, sondern auch des Anderen, des (vermeintlich) Fremden“ (Ludewig 2022, 5) fungieren. Damit werden fremdbestimmte mediale Bilder Schwarzer und jüdischer Frauen zum Spiegel sowohl historischer als auch soziokultureller Entwicklungen. Da sie als „Gegenentwürfe“ zu hegemonialer Weiblichkeit fungieren, auf welche unerwünschte Eigenschaften projiziert werden (Stichwort: Othering), werden in ihrer Stereotypisierung gesellschaftliche Ängste aufgegriffen, und hierdurch bestehende Machtstrukturen naturalisiert. Gleichzeitig lässt sich hier erkennen, wie Geschlechterkonstruktionen, die in gesellschaftlichen und politischen Konstellationen der Vergangenheit entstanden sind, ihr „Echo“ in der Gegenwart finden (Schäfer-Wünsche & Schröder 2013, 110). Umgekehrt werden anhand dieser vergeschlechtlichten „controlling images“ ebenfalls Vorstellungen von Race und normativer Whiteness festgeschrieben. Gemeinsam werden wir uns im Seminar daher anschauen, wo die Ursprünge weiblicher Schwarzer und jüdischer Stereotypisierung liegen und wie sich diese in der medialen Repräsentation vor allem in der US-amerikanischen Popkultur heute noch einschreiben. Dabei werden wir die Grundlagen einer intersektionalen Analyse medialer Darstellungen erarbeiten und diese anhand ausgewählter Medienbeispiele aus Film, Fernsehen, Musikvideos und Internetphänomenen einüben.

051 735 From “Beatlemania” to “Gaylors”: Examining Identity, Jamet-Lange
Community, and Political Potential in (Digital) Fandom Spaces
(In English)

From 19th century “Janeites,” to 1960s “Beatlemania,” to today’s “Swifties”: Fans have long played an integral role in popular culture and media reception. Despite stereotypical depictions of “screaming fangirls” suggesting otherwise, fans are not just passive consumers, but actively contribute to and shape popular culture. This seminar critically engages with fandom, fan practices, discourses, and communities. Paying particular attention to queer-feminist perspectives, we look at a variety of fandoms and practices. We examine how fandom is linked to identity and may contribute to identity constructions, particularly in relation to gender and sexuality, but also how it may enable parasocial relationships and toxic identification. We investigate how social media platforms both facilitate and limit the formation of communities and the circulation of discourses. Further, we explore the potentials of fandom representing a starting point for (political) education, consciousness-raising, and activism, while possibly

simultaneously providing breeding ground for conspiracy theories. This seminar provides students with an overview of fan studies as an interdisciplinary research field, surveying its key theories and concepts, and some of its methodological approaches.

Von den „Janeites“ im 19. Jahrhundert, über die „Beatlemania“ der 1960er, bis zu heutigen „Swifties“: Fans sind schon lange ein integraler Bestandteil der Medienrezeption und Popkultur. Ihre Auseinandersetzung mit dem Fanobjekt ist nicht nur passiver Konsum, sondern von aktiver Mitgestaltung geprägt. Ziel dieses Seminars ist eine kritische Auseinandersetzung mit Fandom, Fan-Praktiken, Diskursen und Gemeinschaften, die z. B. Klischees wie das des ‚Fan-girls‘ unter besonderer Berücksichtigung queer-feministischer Perspektiven hinterfragt. Am Beispiel verschiedener Fandoms und Praktiken (z. B., *fanfiction*, *edits*, *fanzines*, *stan twitter*) bereitet es einen Überblick zu Theorien und Konzepten der Fan Studies (z. B., *participatory culture*, *vernacular creativity*, *relational labour*, *textual poachers*, *intimate and networked publics*), und über eine Auswahl an methodischen Ansätzen zur Erforschung von Fandom. In der Auseinandersetzung mit Fandom als Teil von Medienrezeption und Popkultur, insbesondere im digitalen Kontext von (kommerziellen) sozialen Medien und Plattformen, liegen die Schwerpunkte der Analyse auf den Aspekten Identität, Community und politisches Potenzial, unter Berücksichtigung der Rolle von Emotionen und Affekten innerhalb dieser drei Schwerpunkte.

Das Seminar untersucht, wie Fandom mit Identität verbunden ist, wie es zu Identitätskonstruktionen beitragen kann, insbesondere in Bezug auf Gender und Sexualität, aber befasst sich auch mit Aspekten wie parasozialen Beziehungen und toxische Identifizierungen mit dem Fanobjekt. Es erforscht die Bildung von Fan-Communities in verschiedenen Kontexten, wie Diskurse kursieren und wie Fan-Praktiken in den sozialen Medien diese Gemeinschaftsbildungen fördern oder limitieren können. Ferner widmet sich das Seminar der Frage, ob und in welcher Weise Fandom einen potenziellen Ausgangspunkt für (politische) Bildung, *consciousness-raising* und Aktivismus darstellt, aber auch nahrhaften Boden für Verschwörungstheorien bereiten kann.

051 737 Art and Democracy (In English)

Esmailzade

This seminar examines the historical, theoretical, and political intersections between art and democracy, focusing on how artistic expression, media, cultural institutions, and public aesthetics support democratic values and civic participation. Using key works like *Democracy and the Arts* by Steven C. Rockefeller and Jerome A. Stone and Piotr Piotrowski’s *Art and Democracy in Post-Communist Europe*, the course explores the role of art—especially contemporary art practices—in shaping public space, negotiating power, challenging censorship, and encouraging collective agency. Instead of viewing art simply as a reflection of political conditions, the seminar presents it as an active medium through which democratic practices—dialogue, plurality, critique, and dissent—are expressed and practiced, often through interdisciplinary collaborations between art and media technologies.

Building on this foundation, the seminar explores contemporary practices at the intersection of culture, media, technology, and activism, including digital protests, online mobilization,

socially engaged art, and art activism (artivism). Using sources like *Women, Art, Freedom*, students will analyze how gender, embodiment, media representation, and cultural resistance function within democratic and anti-democratic settings. Through case studies of political art, digital interventions, media activism, and community-based socially engaged artistic practices, students will gain a nuanced understanding of how art—especially in the realm of contemporary art—serves as both a tool for political struggle and a space for imagining democratic futures. The seminar concludes with a final creative or analytical project that combines critical theory with artistic inquiry.

If the lecturer is unable to attend in person, the seminar will be held online. You will be informed accordingly.

051 738 Film und Frauenrechte in Indien und Pakistan

Gholami

Ausgehend von dem Seminar im Sommersemester 2025, das sich mit Film und Frauenrechten im Iran und in Afghanistan beschäftigte, habe ich mich bewusst dazu entschieden, diese Perspektive im aktuellen Seminar auf weitere regionale Kontexte auszuweiten. Ziel ist es, gemeinsame Strukturen patriarchaler Machtverhältnisse ebenso wie unterschiedliche gesellschaftliche, religiöse und politische Rahmenbedingungen vergleichend zu analysieren.

Pakistan und Indien bieten hierfür einen besonders aufschlussreichen Untersuchungsrahmen. In beiden Ländern sind Frauenrechte stark umkämpft und stehen im Spannungsfeld von Tradition, Religion, staatlicher Gesetzgebung und zivilgesellschaftlichem Widerstand. Filme aus diesen Kontexten thematisieren unter anderem geschlechtsspezifische Gewalt, Zwangsheirat, Einschränkungen von Bildung und Mobilität, religiös legitimierte Diskriminierung, Klassenzugehörigkeit sowie koloniale und postkoloniale Machtstrukturen.

Zugleich zeigt sich in den Filmen aus Pakistan und Indien eine große Vielfalt ästhetischer und narrativer Strategien, mit denen weibliche Erfahrungen sichtbar gemacht werden: von dokumentarischen Formen über sozialrealistische Erzählweisen bis hin zu fiktionalen und hybriden Formaten. Das Seminar untersucht, wie diese filmischen Mittel eingesetzt werden, um Empathie, Solidarität und politische Aufmerksamkeit zu erzeugen, und wie Frauen dabei nicht nur als Opfer, sondern als handelnde und widerständige Subjekte dargestellt werden.

Die vergleichende Perspektive zwischen Iran, Afghanistan, Pakistan und Indien macht sichtbar, wie Film als transnationales Medium zur Vernetzung feministischer Kämpfe beiträgt und welche Rolle audiovisuelle Bilder in der globalen Auseinandersetzung um Frauen- und Menschenrechte spielen. Leitende Fragestellungen des Seminars sind unter anderem: Mit welchen Strategien kämpfen Filme für die Rechte von Frauen? Welche Problematiken stehen im Vordergrund? Wie werden Empathie und Solidarität erzeugt? Welche Figurenkonstellationen dominieren die filmischen Erzählungen?

Das Seminar findet achtmal jeweils vierstündig im endstation Kino statt. Die Seminarsitzungen beginnen um 16:15 Uhr, ab 18:00 Uhr folgt die Filmvorführung mit anschließendem Filmgespräch. Hierzu werden Expertinnen und Vertreterinnen von Amnesty International eingeladen, die Einblicke in die aktuelle Lage der jeweiligen Frauen- und Menschenrechte geben. Zu ausgewählten Filmen werden zudem die Regisseur*innen anwesend sein.

Teilnahmebedingungen: regelmäßige Anwesenheit, Vorbereitung der Filme und Texte sowie Teilnahme an einer Gruppenarbeit.

Das Seminar findet in Kooperation mit Amnesty International Bochum und dem endstation Kino statt.

**051 739 Kuratierung und Konzeption thematischer
Web-Archiv-Kollektionen**

**Gerzen/
Holzmann**

Das *Internet Archive* bietet mit über einer Milliarde archivierter Websites großes Potenzial für medienwissenschaftliche Forschung. Die größte Herausforderung stellt dabei der Einstiegs- punkt dar: Was machen die archivierten Snapshots sichtbar und welche medienwissenschaft- lichen Fragen können mit ihnen beantwortet werden? Wie identifiziert man relevante Web- sites? Unter welchen URLs findet man die gesuchten archivierten Snapshots? Wie navigiert man das große Archiv und bereitet es übersichtlich für die eigene Forschung auf?

Kern der Arbeit und auch Form der Leistungserbringung ist der Aufbau einer von den Studie- renden kuratierten Web-Archiv-Sammlung zu einem selbst gewählten Thema, die den Einstieg in die Wayback Machine des *Internet Archive* aus einer medienwissenschaftlichen Perspek- tive ermöglichen soll. Das Seminar wird gemeinsam mit einem langjährigen Mitarbeiter des *In- ternet Archive* durchgeführt, der die Studierenden in ihrer Arbeit unterstützt. Die Sammlungen werden von den Studierenden als eigene Websites gebaut und veröffentlicht, die mit archivierten Snapshots aus Web-Archiven verknüpft und mit verschiedenen Features versehen werden können. So entstehen für das Institut langfristig nutzbare medienwissen- schaftliche Archive.

Bitte wählen Sie je nach Zuordnungswunsch entweder die Veranstaltung 051739 oder die kor- respondierende Veranstaltung 051747.

**051 740 CT das radio: Kommentar und Glosse – journalistische
Meinungsbildung**

Dinsing

In einer Zeit, in der alle zum allem eine Meinung haben und Meinungen als Fakten verkauft werden, sollten gerade Medien-Menschen genau wissen, wie sie diese formulieren und ver- öffentlichen. Kommentare und Glossen zielen auf die Meinungsbildung beim Rezipienten ab. Das bedeutet aber nicht, dass die Rezipienten die Meinung der Journalisten vertreten soll, vielmehr trägt guter Journalismus dazu an, sich selbst eine Meinung zu bilden.

Und darum geht es in diesem Seminar. Die Teilnehmenden lernen die Radioformate Kommen- tar und Glosse kennen, formulieren eigene zu aktuellen Themen und zeichnen diese anschlie- ßend zur Analyse auf.

Ziel ist, neben der praktischen Arbeit, mehr Sensibilität für journalistische Verantwortung als Meinungsmacher zu entwickeln.

Das erste Wochenende konzentriert sich auf das Thema Kommentar, das zweite auf das For- mat Glosse.

051 741 **CT das radio:** **Gremm**
Teil 1: Fit für den Audio-Schnitt,
Teil 2: Mein Podcast, Meine Interessen

Teil 1: Fit für den Audio-Schnitt

Ob für das YouTube-Video, dem Hörspiel, das Hörbuch oder dem eigenen Podcast – vielleicht auch für den zukünftigen Job beim Radio oder beim Film - Audio begegnet uns überall. In diesem Seminar werden alle wichtigen Stationen der Audio-Bearbeitung behandelt und praktisch aufgearbeitet, um für das zweite Seminar gut vorbereitet zu sein.

Teil 2:

Mein Podcast, meine Interessen

In dem zweiten Teil der Seminarreihe steht der Podcast im Mittelpunkt. Ein Podcast kann so unterschiedliche Inhalte haben, wie es Interessen gibt. Zum einen wird vorgestellt, wie sich Podcasts präsentieren lassen, welche Überlegungen im Vorfeld vorgenommen werden sollten und letztendlich natürlich, wie ein Podcast erstellt wird.

051 742 **Grimme Online Award – Grundlagen der Juryarbeit** **Gapski**
und Expert:innen

Mit dem Grimme Online Award werden seit dem Jahr 2001 vom Grimme-Institut qualitativ hochwertige publizistische Online-Angebote ausgezeichnet. In vier Kategorien werden insgesamt maximal acht Preise vergeben, und zwar in den Kategorien *Information, Wissen und Bildung, Kultur und Unterhaltung* sowie *Spezial*. Eine unabhängige Nominierungskommission und Jury– Journalist*innen, Medienwissenschaftler*innen, Internet-Expert*innen und Fachleute aus Kultur und Bildung – bewerten sowohl inhaltliche, funktionale als auch gestalterische Aspekte. Sie orientieren sich bei der Beurteilung an onlinespezifischen Bewertungsmaßstäben. Zudem spielen auch journalistische Qualität, soziale Verantwortung und gesellschaftliche Relevanz eine Rolle.

Zum ersten Mal wird im kommenden Jahr der Preis der Studierenden beim Grimme Online Award vergeben. In der der Juryteilnahme vorausgehenden Medienübung erarbeiteten sich alle Studierenden gemeinsam eine theoretische Basis zu Fragen der Qualität und Wertung, zu Usability, Barrierefreiheit, Netzspezifik und -ästhetik, bevor sie sich der konkreten Bewertung von Angeboten zuwenden, diese recherchieren, sichten und bewerten. Es werden sowohl die Verfahren der Nominierungskommission als auch der Jury gemeinsam eingeübt.

Im Rahmen des Seminars wird die Studierendenjury aus den Teilnehmenden ausgewählt, diese wird im August parallel zur Hauptjury des GOA tagen. Dort diskutieren und bewerten die Mitglieder der Studierendenjury gemeinsam die durch die Nominierungskommission nominierten Angebote und vergeben an eines davon einen eigenen Preis. Im Grimme-Verfahren bildet diese Jury damit das Pendant zur Studierendenjury des Grimme-Preises an der Universität zu Köln, die seit 2021 jährlich einen Studierendenpreis für eine nominierte Fernseh- bzw. Bewegtbildproduktion vergibt. Mit einer Studierendenjury beim Grimme Online Award wird neben der klassischen Jury eine wichtige neue Säule beim Qualitätsdiskurs und der Preisfindung geschaffen.

051 743 Videopodcast: Von der Idee zum Stream

Koenning

Videopodcasts haben sich als fester Bestandteil digitaler Kommunikations- und Webformate etabliert und verbinden journalistische Inhalte mit audiovisueller Gestaltung.

In diesem praxisorientierten Seminar lernen die Studierenden, einen Videopodcast eigenständig zu entwickeln, zu produzieren und zu gestalten. In Einzel- oder Gruppenarbeit wählen sie ein Thema, das sie journalistisch und kreativ aufbereiten. Der Produktionsprozess umfasst die Ideenfindung, Recherche, Konzeption, Aufnahme und den Schnitt.

Dabei kommen das technische Equipment sowie der Podcasting Room des Media Lab der Ruhr-Universität Bochum zum Einsatz.

Ziel des Seminars ist es, ein fundiertes Verständnis für das Zusammenspiel von Inhalt, Ton und Bild zu entwickeln und die erzählerischen Möglichkeiten des Videopodcasts als hybrides Medienformat auszuloten. Neben der inhaltlichen Qualität stehen die gestalterischen und technischen Aspekte im Vordergrund, die zur professionellen Umsetzung eines eigenen Videopodcast-Beitrags führen.

Des Weiteren erhalten Studierende während des Seminars praxisverbundene Tipps zum Einstieg in die Medienbranche.

051 744 All shall be unicorns.

Busch

Commoning und Gemeingüter in der Gegenwartskunst

Anlässlich des 150-jährigen Jubiläums des Bochumer Stadtparks entwickelt das Kunstmuseum Bochum eine Ausstellung, die ab April 2026 im öffentlichen Raum und im Museum stattfindet. Das Seminar erkundet die Ausstellung und die in ihr angelegten Themen und bietet Studierenden die Möglichkeit, Einblicke in kuratorische Prozesse und künstlerische Recherchen zu gewinnen.

Im Mittelpunkt steht die historische Transformation des Stadtparks: Bis in die 1870er Jahre befand sich auf dem heutigen Gelände die städtische Allmende – ein gemeinschaftlich genutztes Weideland. Dieses Beispiel eines Gemeinguts bildet den Ausgangspunkt für eine kritische Auseinandersetzung mit zeitgenössischen künstlerischen Praktiken, die sich auf Commons und Formen des Commoning beziehen.

Das Seminar führt in aktuelle theoretische Debatten zu Gemeingütern in Kunst und Gesellschaft ein und diskutiert ausgewählte Positionen der Gegenwartskunst, die sich mit gemeinschaftlichem Eigentum, kollektiven Prozessen und nachhaltigen Ressourcen auseinandersetzen. Ein besonderer Fokus liegt auf den Werken und Konzepten, die Teil der kommenden Ausstellung werden

Literatur: Hofmann, Vera; Euler, Johannes; Zurmühlen, Linus; Helfrich, Silke (2022): *Commoning Art – Die transformativen Potenziale von Commons in der Kunst*, transcript Verlag, Bielefeld

051 745 Das Dokumentarische Portrait

Schädle

Innerhalb des analytischen wie praxisnahen Seminars „Das dokumentarische Porträt“, sammeln wir über die filmische Disziplin des Porträts Erfahrungen in den Bereichen *Recherche, Inszenierung, Kamera, Ton, und Schnitt*. Dabei lernen wir die Abläufe von Vorproduktion,

Produktion und Postproduktion kennen. Neben einer technischen Einführung, verschaffen wir uns im ersten Block einen Überblick über die Bandbreite von Porträts anhand einer Reihe ausgewählter Beispiele mit einem besonderen Schwerpunkt auf der Filmszene im Ruhrgebiet. Menschen, Orte oder auch gesellschaftliche Phänomene stehen im Zentrum und werden abstrakt oder konkret porträtiert. In gemeinsamen Analysen versuchen wir die spezifischen Merkmale der Filme festzuhalten, die die Atmosphäre des Films ausmachen: Wie wirkt der Film und durch welche Bilder und welchen Sound wird das erreicht? Auch Fragen nach dem Ziel eines filmischen Porträts und dem Anlass der Veröffentlichung werden wir im Seminar miteinbeziehen. Dabei sollen auch die zeitgenössischen Aufmerksamkeitsökonomien in den sozialen Medien in ihrer Wirkung auf die Disziplin des Porträts befragt werden. Nach dem technischen und analytischen Teil des Seminars, sind mehrere Wochen der freien Arbeitszeit für eigene dokumentarische Miniaturen vorgesehen, die alleine oder in kleinen Gruppen erarbeitet werden. Im abschließenden Block präsentieren und analysieren wir alle kurzen Porträtfilme ausführlich.

Es geht innerhalb des Seminars nicht um ästhetische oder technische Perfektion, sondern um einen Einblick in die verschiedenen Departments und die Lust am dokumentarischen Arbeiten. Vorerfahrungen im Bereich Film, Kamera oder eigenes Equipment sind nicht notwendig.

Die Studierenden entscheiden selbst, ob eine kleine Instituts-Öffentlichkeit zum Screening der Porträts eingeladen wird und welchen Rahmen die Abschlussveranstaltung haben soll.

051 746 Urbane Handlungsspielräume - Praxis für Experimente Lisecki

In dem Praxisseminar wird die Entwicklung medienbasierter Konzepte für den öffentlichen Raum vermittelt. Ausgangspunkt ist der Brutalismusbau der Volkshochschule Bochum, dessen geplanter Abriss Fragen zu den Themen Nachhaltigkeit, kulturelle Nutzung und Öffentlichkeit aufwirft. Die Studierenden entwickeln experimentelle Nutzungsideen für den Ort als Begegnungsraum und übersetzen diese in mediale Formate. Der Arbeitsprozess umfasst Ideenfindung, Konzeption und die Produktion von Texten, Podcasts, Aktionen und Kommunikationsmitteln. Ziel ist die medienwissenschaftlich reflektierte Erarbeitung von zukunftsfähigen Raumstrategien.

**051 747 Kuratierung und Konzeption thematischer Gerzen/
Web-Archiv-Kollektionen Holzmann**

Das *Internet Archive* bietet mit über einer Milliarde archivierter Websites großes Potenzial für medienwissenschaftliche Forschung. Die größte Herausforderung stellt dabei der Einstiegspunkt dar: Was machen die archivierten Snapshots sichtbar und welche medienwissenschaftlichen Fragen können mit ihnen beantwortet werden? Wie identifiziert man relevante Websites? Unter welchen URLs findet man die gesuchten archivierten Snapshots? Wie navigiert man das große Archiv und bereitet es übersichtlich für die eigene Forschung auf?

Kern der Arbeit und auch Form der Leistungserbringung ist der Aufbau einer von den Studierenden kuratierten Web-Archiv-Sammlung zu einem selbst gewählten Thema, die den Einstieg in die Wayback Machine des *Internet Archive* aus einer medienwissenschaftlichen Perspektive ermöglichen soll. Das Seminar wird gemeinsam mit einem langjährigen Mitarbeiter des *Internet Archive* durchgeführt, der die Studierenden in ihrer Arbeit unterstützt. Die

Sammlungen werden von den Studierenden als eigene Websites gebaut und veröffentlicht, die mit archivierten Snapshots aus Web-Archiven verknüpft und mit verschiedenen Features versehen werden können. So entstehen für das Institut langfristig nutzbare medienwissenschaftliche Archive.

Bitte wählen Sie je nach Zuordnungswunsch entweder die Veranstaltung 051739 oder die korrespondierende Veranstaltung 051747.

051 748 72nd International Short Film Festival Oberhausen Hoffmann
meet artists/programmers/festival crowd

Wo, wie und zu welchem Zweck finden Filmfestivals heute statt? Welche Rolle spielen Festivals für einen Film „nach“ dem Kino, für seine Ausbreitung in unterschiedliche Veranstaltungs- und Präsentationsformen? Welche Funktionen übernehmen Festivals in einer globalen Filmkultur, für kulturelle Bildung, für die Entstehung eines kulturellen Gedächtnis' und für eine gemeinsam geteilte Öffentlichkeit?

Neben diesen Fragen, die Filmfestivals als Arbeitsfeld interessant machen, stehen im Zentrum des Seminars konkrete Arbeitsprozesse eines Festivals: Filmauswahl und Programmgestaltung, Formatentwicklung vom Wettbewerb bis zum Rahmenprogramm, Akquise von Filmen, Publikum und Geldgebern sowie Vernetzung mit weiteren Akteuren der Kultur und Kunst. Nach der kurzen Einführung zu Geschichte und Aufgabenfeld von Filmfestivals, werden wir die 72. Internationalen Kurzfilmtagen Oberhausen besuchen und Gespräche mit Praktiker:innen aus dem Festivalbetrieb führen.

Verpflichtend sind der Besuch von mindestens 6 unterschiedlichen Programmen und 1-2 organisierten Gesprächen mit Praktiker:innen vor Ort.

051 749 BA-Kolloquium für Abschlusskandidat:innen Tuschling

Die Teilnehmer:innen des Kolloquiums stellen sich gegenseitig die Themen, Methoden und Gliederungen ihrer Bachelorarbeiten im Rahmen einer konstruktiven Atmosphäre vor, um Hilfen und produktive Rückmeldungen zur Umsetzung der schriftlichen Abschlussleistungen zu erhalten. In einem Eingangsteil der Veranstaltung wird auf die fachüblichen Arbeitstechniken und Formalia für Abschlussarbeiten eingegangen. Es werden Hinweise zur Themenfokussierung, Ausarbeitung einer medienwissenschaftlichen Fragestellung, fachspezifischen Quellenrecherche und Literaturverwaltung gegeben.

(Pflichtveranstaltung ab der gemeinsamen Prüfungsordnung von 2025)

051 750 Finding One's Voice – Die eigene Stimme finden: Schwerzmann
Projektmodul zur Erstellung eines Newsletters (English friendly)

The world is increasingly hostile to young people. From mounting wealth disparities, an uncertain future due to climate catastrophe, the rise of authoritarian techno-politics, calls to remilitarize society to “defend democracy,” to generative AI imperiling the existence of meaningful, creative jobs, it may feel difficult to muster the energy to stay engaged with the present—the essential condition for shaping it. The goal of this praxis seminar is to develop the

dimension of the self that is irreplaceable and inexpressible: one's own voice, or to cite Roland Barthes, the specific way in which one's singular body shapes meaning in a manner that is always in surplus of semantics, nowadays determined by the statistical normativity of large language models. Finding one's voice, here, means getting on solid footing: a place from which to gain strength, encounter others and form meaningful collectives.

To do so, the praxis module unfolds each week in two parts: the first part is dedicated to reading queer, feminist theorizing from the self (e.g. Judith Butler, Eve Sedgwick, Audre Lorde, Christina Sharpe, Maggie Nelson). In the second part, the students take to task the practice of writing and reading each other. The output consists of creating a newsletter in German or English on a platform such as Substack, to be updated at regular intervals. Such platforms are used by independent journalists but also philosophers and writers (e.g. Sara Ahmed, Slavoj Žižek, Margaret Atwood). Students are free to choose the topic of their newsletter: from personal reflections, anecdotes, stories, to media analysis, film, or book reviews. The focus is placed on developing a specific perspective and writing style and getting feedback from other participants, as a collectivizing alternative to seeking it in normative generative machines (aka LLMs). The collaboration at the heart of this praxis seminar necessitates a level of mutual trust, respect, and openness, which are the essential condition for participation.

Die Veranstaltung zählt als vollständiges Projektmodul – Teil I und II.

051 751 Schreibszenen (II)

Rieger

Allen kulturkritischen Abgesängen bedrohter Kulturtechniken zum Trotz verzeichnet das Schreiben eine nachgerade beispiellose Konjunktur: Dabei haben sich die Szenen, die Gepflogenheiten und nicht zuletzt die Autorisierungsgesten gegenüber dem Schreiben grundlegend gewandelt. Es gibt eine Vielzahl von Anlässen, die Menschen und/oder Maschinen zum

Schreiben und zum Schreibenlassen (Hannes Bajohr) animieren. Unter den Bedingungen von ChatGPT wird es einfach, mittels eingegebener Wörter und Sätze Bilder zu generieren. Auf diese Weise wird Literatur anders verhandelbar. Die Kunst der Eingabe, also das Prompt-Engineering, ist dabei zum Königsweg einer auf Massenbetrieb abgestellten Schreiberfahrung geworden, bei der die menschliche Fertigkeit, Wörter und Wortfolgen zu verschränken und damit eine sonderbare literarische Kompetenz ins Spiel kommt. Das Prompt-Engineering wird zur Kunst und geriert sich als eine solche – oftmals versehen mit einem Narrativ, das im Prompt die Kreativität der Maschine verdichtet und den Menschen scheinbar überflüssig macht. Das Schreiben, das in vergangenen Aufschreibesystemen so sehr im Register der Einmaligkeit, der Unverwechselbar und des persönlichen Stils eingetragen war, folgt Veränderungen in der Epistemologie, die einerseits auf das Selbstverständnis der Schreibenden durchschlagen und die andererseits mit grundlegenden Veränderungen hinsichtlich konventioneller Vorstellungen von Kreativität verbunden sind.

Dem breiten Spektrum möglicher Schreibszenen will das auf zwei Semester angelegte Projektmodul nachspüren. Besonders hinzuweisen ist dabei auf die spezifische Form der zu erbringenden Leistungen, die etwa in einer Publikation, in einer Ausstellung oder einer Präsentation im Internet bestehen können. Es ist wie bei den Projektmodulen der letzten Semester geplant, die Ergebnisse im Rahmen einer kleinen Tagung zu präsentieren.

Materialien werden über Moodle zur Verfügung gestellt.

Neueinstieg in das laufende Projekt nicht möglich.

051 752 *Race, Grenzen und Technologie*

NN

Race, Grenzen und Technologie vermitteln Unterscheidungen zwischen Innen und Außen, globale Ungleichheiten und Hierarchien menschlichen Lebens. Dieser Kurs führt Teilnehmende in grundlegende Konzepte und Themen der Grenzforschung ein. Die Studierenden lernen, die Wechselwirkungen zwischen *race*, Grenzen und Technologie zu verstehen, und gewinnen Einblicke darin, wie bestimmte Technologien dazu dienen, Menschen und Räume zu identifizieren, zu kontrollieren, und zu überwachen. Wir konzentrieren uns auf bestimmte Technologien, darunter biometrische, visuelle, akustische und algorithmische Technologien. Zu unseren Kursmaterialien gehören Texte aus den Medienwissenschaften, der Science and Technology Studies, Geografie, Anthropologie, Politikwissenschaft sowie die Arbeiten von Künstler*innen, Schriftsteller*innen und Aktivist*innen. Die Materialien decken eine Vielzahl von geografischen Regionen ab. Anhand unserer Lektüre und konkreten Fallbeispielen werden wir uns Grenzen sowohl als territoriale Abgrenzungen als auch als interne Grenzen in Form von Asylverfahren, Abschiebungshaft, und Arbeitsmigration widmen. Ausgehend von einem umfassenden Verständnis von Technologie lernen wir, Technologien nicht nur als Werkzeuge zu betrachten, sondern als eingebettete soziale und politische Phänomene, und damit die vermeintliche Neutralität von Technologien hinterfragen. Dabei werden wir nicht nur darauf achten, wie Grenzen kontrolliert werden, sondern auch untersuchen, wie Grenzen durch Kämpfe um Bewegungsfreiheit in Frage gestellt werden und wie diese Kämpfe hegemoniale und rassifizierte Hierarchien ins Wanken bringen können. Die Prüfungsleistung beinhaltet die Moderation der Diskussion eines Lektüretextes, sowie die Abgabe einer Hausarbeit bzw. einer praxisbasierten Arbeit.

051 753 *Biomedialität*

Rieger

Das Verhältnis von technischen Artefakten und gewachsenen Organismen, zwischen Leben und Kultur ist nicht zuletzt durch zahlreiche Beiträge aus unterschiedlichen Wissensfeldern brüchig geworden. Forderungen aus dem Bereich der kritischen Theoriebildung, die wie Donna Haraway in ihrer Monographie *Staying with the Trouble. Making Kin in the Chthulucene* das Sich-Verwandtmachen und die Durchlässigkeit der Arten auf die Agenda setzen und damit Welten beschreibbar machen, die in ihrem Selbstverständnis more than human sind, haben solche Reflexionsprozesse befördert. Damit wurde ein Blick möglich, der auch Medien anders situiert. In älteren Konstellationen stellten diese am Beispiel der tierlichen Bewegung (animal locomotion) und des Pflanzenwachstums besondere Herausforderungen für die Medientechnik dar. Vorrichtungen waren die Folge, mit denen das Optisch-Unbewusste besonders schneller oder besonders langsamer Bewegungen verhandelbar wurden. Gegenwärtige Konstellationen haben sich von solchen Funktionalisierungen gelöst, handeln sie doch von einer grundlegenden Ko-Konstitution von Leben und Technik.

Das Seminar möchte dieser Verschränkung von Biologie und Technik, von der Naturalisierung des Technischen und der Technisierung des Natürlichen an ausgewählten Konstellationen nachspüren.

Texte werden in MOODLE zur Verfügung gestellt.

051 757 Testimonale Praktiken. Mediengeschichte der Zeugenschaft Balke

Lange Zeit wurde die Praxis des Bezeugens am Beispiel gerichtlicher Verfahren und der Produktion wissenschaftlichen Wissens verhandelt. In den letzten Jahrzehnten lässt sich im Zuge einschneidender medientechnischer Veränderungen der Prozess einer enormen Ausweitung von Bezeugungsakten und die Entstehung neuer testimonialer Praktiken beobachten. Fragen der Beglaubigung des Bezeugten lassen sich nicht mehr ausschließlich als Zweifel an der Zuverlässigkeit menschlicher Wahrnehmungs- und Erinnerungsfähigkeit behandeln. Maschinelle Formen des Bezeugens ebenso wie die Loslösung der Zeugenschaft von der Person des Zeugen (material witness) rufen eine Medienwissenschaft auf den Plan, die sich für die sensorische Durchdringung der Welt und ihre Verwandlung in einen Spurenraum interessiert.

Im Seminar werden wir ausgehend von aktuellen Formen eines sogenannten „media witnessing“ (Paul Frosh, Amit Pinchevski), das auf die forensische Erschießungskraft digitaler Medien und die plattformgesteuerte Zirkulationsdynamik digitaler Zeugnisse angewiesen ist, die vielfältigen Formen und Funktionen des Bezeugens, die institutionellen Hindernisse, die das Recht des Bezeugens einschränken sowie die damit verbundenen politischen Implikationen diskutieren. Bezeugungsakte stiften Wahrheitsgemeinschaften, die regelmäßig auf „states of denial“ (Stanley Cohen) treffen: Politiken der Leugnung, die Inanspruchnahme von Interpretationsspielräumen sowie die Behauptung alternativer ‚Fakten‘ durch hegemoniale institutionelle Akteure konstituieren die konfliktreiche Szene, in die das Bezeugen verwickelt ist.

Literatur, Bild- und Videomaterial werden auf Moodle zur Verfügung gestellt. Ablauf, Arbeits- und Prüfungsformen des Seminars werden in der ersten Semesterwoche besprochen.

051 760 Szenen der Infrastrukturen des Films (English friendly) Fahle

Infrastrukturen lassen sich als Transport- und Versorgungssysteme der modernen Welt beschreiben. Alles, was materiell und technisch betrieben ist, wird von Infrastrukturen unterstützt, wobei diese eben nicht nur eine einzelne technische Gerätschaft oder einen Vorgang darstellen. Infrastrukturen bilden vielmehr vernetzte Zusammenstellungen technischer, humaner und Anders-als-humaner Dinge und Lebewesen. »Infrastrukturen ist es auf diese Weise möglich, komplexe Informations- und Materialflüsse zu koordinieren, d.h. Energie, Personen, Güter oder Nachrichten zu bewegen und zu bearbeiten, also zu übertragen, zu speichern und zu prozessieren. Damit zeichnen sich Infrastrukturen durch eine vermittelnde Operativität aus, was sie zu Medien par excellence macht« (Gabriele Schabacher). In Filmen spielen Infrastrukturen eine konstante Rolle, teilweise als Hintergrundphänome. Autos, Bahnen, Flugzeuge, Versorgungseinrichtungen, moderne Gebäude, Brücken und urbane Landschaften spielen ebenso eine Rolle wie Kommunikations- und -Überwachungsmedien. Dabei entwickeln Filme vom Slapstick und den modernen Großstadtfilmen der 1920er Jahre über das moderne Kino der 1960/70er Jahre bis zum aktuellen Actionfilm, aber ebenso in zahlreiche Dokumentationen, ganz eigene ästhetische Perspektiven auf Infrastrukturen, die dort oftmals als Gefüge und Zusammenspiel mit lebendigen Wesen (Menschen, Tiere, Ökosysteme) und ihren Körpern dargestellt werden. Das Seminar möchte diese filmästhetische Perspektive unter der Frage Körper/Infrastruktur im Film unter der Maßgabe der filmischen Szene erarbeiten. Wie werden Infrastruktur und ihre Wechselwirkungen mit Körpern in Szene gesetzt?

Das Seminar weist zwei Besonderheiten auf: Erstens findet es im Rahmen des am IfM angesiedelten DFG-Forschungsprojekts „Infrastrukturszenen des Films“ statt und wird in Kooperation der Projektteilnehmer durchgeführt. Das sind Oliver Fahle, Felix Hasebrink und Jennifer Wermuth. Zweitens ist eine Filmreihe im Kino Endstation geplant, die einen Teil des Seminars in das Kino verlegen wird. Vorwiegend auswärtige Experten werden dort einen Film vorstellen, den wir gemeinsam ansehen, und laden dann zur Diskussion mit den Teilnehmer/innen des Seminars ein. Dies stellt eine Herausforderung für den Terminplan dar, der deshalb hier bereits vorgestellt wird. Nur wenn Sie an diesen Terminen teilnehmen können, kann das Seminar besucht werden. Screenings plus Vortrag/Diskussion im Kino Endstation Langendreer finden statt am 19.5., 26.5., 9.6., 16.6., 23.6., 30.6. Entsprechend verringern sich die Seminartermine am Montag ein wenig. Diese finden statt am 20.4., 27.4., 4.5., 11.5., 18.5., 6.7. und 13.7.

Zunächst erarbeiten wir im Seminar einige Grundlagen der (filmischen) Infrastrukturforschung, dann folgen wir vor allem der Filmreihe und treffen uns am Ende zu zwei Abschlussbesprechungen.

051 770	Kolloquium für Abschluss- und Doktorarbeiten	Rothöhler
051 771	BA-Mentoring für Abschlusskandidat:innen	Sander
051 772	Kolloquium für Abschluss- und Doktorarbeiten	Bee
	Im Kolloquium werden Masterarbeiten als Work in Progress vorgestellt und im Peer Feedback-verfahren diskutiert. Bitte melden Sie sich für eine kurze Präsentation für den 15.4. per E-Mail an. Alle Teilnehmenden sollten an einem der Termine präsentiert haben (15-20 Minuten work in progress). Weitere Planung erfolgt in der ersten Sitzung.	
051 773	Kolloquium für Abschluss- und Doktorarbeiten	Fahle
051 774	Kolloquium für Abschluss- und Doktorarbeiten	Balke
051 775	Kolloquium für Abschluss- und Doktorarbeiten	Schwerzmann
051 776	Kolloquium für Abschluss- und Doktorarbeiten	Sprenger
051 777	Kolloquium für Abschluss- und Doktorarbeiten	Gunkel/ Nyanzi
051 778	Kolloquium für Abschluss- und Doktorarbeiten	Rieger
051 779	Kolloquium für Abschluss- und Doktorarbeiten	Paßmann

Das Kolloquium dient der Vorbereitung und Begleitung der eigenen Abschlussarbeit und zugleich der kritischen Begleitung anderer, auch ‚fremder‘ Projekte. Im Mittelpunkt stehen Fragen der wissenschaftlichen Forschungstätigkeit, der Thesenpräsentation, der Verschriftlichung sowie die Anleitung einer kritischen Diskussion laufender Arbeiten.

Vermittelt wird auch die kurzfristige Einarbeitung und Auseinandersetzung mit wenig vertrauten Themen.

Die Performance Studies sind nicht mit der Theaterwissenschaft gleichzusetzen, sowohl hinsichtlich der Geschichte des Faches als auch bezüglich der Forschungsgegenstände. Im Gegensatz zur Disziplin, die sich am Anfang des 20. Jahrhunderts in Europa in der Abgrenzung von der Dominanz der Literaturwissenschaft formierte, entstanden die Performance Studies in den 1980er Jahren im nordamerikanischen Kontext als ein genuin interdisziplinäres Feld, wenn nicht gar als Post-Disziplin. Aufgrund der Breite von Untersuchungsmethoden und der Definitionsunschärfe der Kategorie „Performance“ verweigern sie sich einer Eingrenzung und jeglicher Kategorisierung. Die Performance Studies können eher als Vernetzung von unterschiedlichen Methoden, Bereichen und Disziplinen beschrieben werden, wie Anthropologie, Psychoanalyse, Soziologie, Sprachphilosophie, Literatur-, Theater-, Film- und Medienwissenschaft, Gender Studies, Queer Theory, Black and Brown Studies.

Die Vorlesung versucht, vor dem Hintergrund der Entstehungsgeschichte der amerikanischen Performance Studies eine kritische und nicht zuletzt subjektive Auseinandersetzung mit den Methoden, Konzepten, Auffassungen und Gegenständen der Performance- und Performativitätsforschung anzubieten. Performance wird als Handlung, Prozess und Praxis, aber auch als Vermittlungsmodus und epistemisches Modell verstanden. Es handelt sich dabei sowohl um ästhetische Ausdrucksformen und Produktionen als auch um Alltagspraktiken und Selbsterfahrungen, Performativität der Geschlechter sowie um Materialisierungen von Gemeinschaftlichkeit und politische Interventionen. Neben theoretischen Texten, die sich mit der Verschränkung von ästhetischer, sozialer, politischer und kultureller Performance und Performativität auseinandersetzen (Richard Schechner, Peggy Phelan, José Esteban Muñoz, Rebecca Schneider, Diana Taylor, Judith Butler, Fred Moten), werden auch Schriften diskutiert, die performative Theorien etablieren, ohne sich auf performative Künste und menschliche Handlungskonzepte zu beziehen (Bruno Latour, Donna Haraway, Paul B. Preciado, Anna L. Tsing, Elisabeth Povinelli).

Schließlich werden wir uns in den einzelnen Sitzungen auch Zeit nehmen, um gemeinsam Beispiele von Performances zu betrachten und uns mit den Aporien unseres Forschungsgegenstandes auseinanderzusetzen. Dabei werden wir mit immer wiederkehrenden Fragen konfrontiert: Was ist Performance? Wie lassen sich ihre Grenzen bestimmen? Wie beschreibt man Performance, wenn sie selbst als Methode angesehen werden kann? Wie wird das Schreiben über Performance selbst zum performativen Akt? Kann die Performance archiviert werden? Welche Position kommt dem Körper als Träger der Erfahrung zu? Was ist Performativität? In welchem Verhältnis steht Performativität zu verwandten Kategorien wie Effizienz und Wirksamkeit, Handlungsmacht und Handlungsfähigkeit, Relationalität und Beziehunghaftigkeit? Wie performativ sind Theorien des Performativen? Und nicht zuletzt: Wie politisch sollen die Performance-Theorien sein?

Räume werden verwandelt und verwandeln diejenigen, die sie bewohnen. Sie sind nicht gegeben, sondern werden durch eine Vielzahl von Beziehungen zwischen menschlichen und nichtmenschlichen Aktanten erzeugt. In Räumen bewegen und gruppieren sich Körper: Soziale Differenzierungen und Gemeinschaften entstehen, stratifiziert nach race, class und gender. Das Zusammenleben in Räumen wird dabei durch den Zugang zu den in ihnen vorhandenen

und umkämpften Ressourcen ermöglicht und geprägt: Mit deren Ausbeutung und Nutzung gingen und gehen Versklavung, Arbeitsmigration und Kriege einher; es entstanden komplexe Verflechtungsgeschichten, die sich in der Gegenwart fortschreiben. Die materiellen Praktiken

der Nutzung und Veränderung von Welt sind mit Imaginationen des Zusammenlebens, mit Konzepten und Diskursen verschränkt.

Der neu gegründete „Humanities Hub“ Transitorische Räume – Ressourcen, Verflechtungsgeschichten, materielle Praktiken bringt Wissenschaftler:innen verschiedener Fakultäten zusammen, um gemeinsam über die Politiken und Ästhetiken des Raums in Zeiten einer Renaissance geopolitischer Konzepte nachzudenken. Mit der Ringvorlesung und dem Begleitseminar sollen Studierende gleich bei der Gründung des Hubs in die Überlegungen einbezogen und transfakultäre Vernetzungen ermöglicht werden. Vortragenden aus der Theaterwissenschaft Tomaz Amorim, Gerko Egert, Leon Gabriel, Dorota Sajewska und Jörn Etzold, sowie Tina Asmussen und Thomas Stöllner (Archäologie), Julia Bee (Medienwissenschaft), Christine Beese und Anne Söll/Fiona McGovern (Kunstgeschichte), Stefan Berger (Sozialgeschichte), Laura Bieger (Amerikanistik) und Tahani Nadim (Soziologie).

051 619 Begleitseminar RVL Transitorische Räume – Spaces of Transition Etzold

Im Begleitseminar werden die Vorlesungen und von den Vortragenden vorgeschlagene weiterführende Texte diskutiert – falls zeitlich und organisatorisch möglich, gemeinsam mit ihnen. Es gibt Raum für Rückfragen und Diskussionen, um die Themen der Vorlesungen zu verknüpfen.