

Ruhr-Universität Bochum

Institut für

Medienwissenschaft

Kommentiertes Vorlesungsverzeichnis  
Wintersemester 23/24

RUHR-UNIVERSITÄT BOCHUM  
Institut für Medienwissenschaft  
Universitätsstrasse 150  
Gebäude GB 1/44  
44780 Bochum

Tel.: 0234 / 32-25057  
Fax: 0234 / 32-14268

[http:// www.ruhr-uni-bochum.de/ifm/](http://www.ruhr-uni-bochum.de/ifm/)

## Inhaltsverzeichnis

### Wer, was, wo und wann

I.	Zur Organisation des Vorlesungsverzeichnisses.....	2
II.	Termine .....	3
III.	Raum- und Telefonübersicht / Sprechstunden .....	4
IV.	Räume .....	6

### Lehrangebot

V.	Medienwissenschaft B.A. ....	9
	Medienwissenschaft M.A. ....	24
	Internationaler Master „Film und Audiovisuelle Medien“ .....	34
VI.	Kommentare zu allen Veranstaltungen (geordnet nach Veranstaltungsnummern).....	37
VII.	Nutzungsordnung der Mediathek.....	63
VIII.	Nutzungsordnung für das Medienlabor.....	65

### I. Zur Organisation des Vorlesungsverzeichnisses

Das Vorlesungsverzeichnis informiert Sie über das Lehrangebot des Instituts für Medienwissenschaft (IfM). Es enthält eine **Übersicht des Lehrangebots** und eine ausführliche Vorstellung der Einzelveranstaltungen im Teil **Kommentare**.

- Unter V finden Sie die Veranstaltungen entsprechend des B.A. / M.A.–Studiengangs **Medienwissenschaft (MW)** und **Internationaler Master „Film und Audiovisuelle Medien“** nach Modulen geordnet.
- Unter VI finden Sie die **Kommentare** zu den Veranstaltungen, sortiert nach **Veranstaltungsnummern**.

## II. Termine

### **Für alle Studierenden:**

Semesterbeginn: 01.10.2023  
Semesterende: 31.03.2024

Vorlesungsbeginn: 09.10.2023  
Vorlesungsende: 02.02.2024

Weihnachtsferien: 21.12.2023 - 05.01.2024

Einführungsveranstaltung für Erstsemester: 11.10.2023, 12-14, HGB 30

**Beginn der Lehrveranstaltungen, wenn nicht anders angegeben: 16.10.2023**

**Anmeldung zu allen Lehrveranstaltungen: ab 01.09.2023 über VSPL**

### **!!ACHTUNG!!**

#### **Zu den Teilveranstaltungen für Praxismodule gilt folgendes:**

Wenn Sie einen Platz erhalten und dennoch nicht teilnehmen, werden Sie im kommenden Semester von der Vergabe ausgeschlossen.

Sollten Praxisveranstaltungen (Blockseminare) aus dringenden Gründen ausfallen, so finden die Ersatzveranstaltungen in den ersten Wochen der Semesterferien statt.

**Leistungsnachweise, welche Bachelor-Studierende vor dem 01.04.2012 in Masterveranstaltungen erworben haben, werden anerkannt.**

**Seit dem Sommersemester 2012 gilt jedoch die Regelung nur eines Übergangsemesters.**

## III. Raum- und Telefonübersicht / Sprechstunden

Institutsmitglieder	Sprechstunden	Raum	Telefon
<b>Professoren</b>			
Balke, Prof. Dr. Friedrich	Di 16.30-17.30	GB 1/58	32-27415
Fahle, Prof. Dr. Oliver	Di 14-15	GB 1/136	32-25070
Gunkel, Prof. Dr. Henriette	Mo 13.30 – 15.30	GB 1/134	32-25073
König, Dr. Christiane (Vertr.-Professur)	Fr 14-16	GB 1/43	32-25071
Paßmann, Dr. Johannes, Junior-Prof.	n.V. per Mail	GB 1/49	32-24761
Rieger, Prof. Dr. Stefan	n.V. per Mail	GB 1/54	32-24764
Rothöhler, Prof. Dr. Simon	Do 12-13	GB 1/42	32-25089
Sprenger, Prof. Dr. Florian	Mo 14-15	GB 1/48	32-26947
Tuschling, Prof. Dr. Anna	Mi 12-13 n.V. bei Petra Köhne	Unistr. 104 Raum 228 GB 1/138	32-27964
<b>Wissenschaftliche Mitarbeiter</b>			
Denecke, Dr. Mathias	n.V. per Mail	GB 1/139	32-26729
Dörre, Dr. Robert	n.V. per Mail	Uni 104 Raum2.29	-
Frankenberg, Dr. Natascha	Do 12-13, GB 1/141 oder per Zoom	GB 1/141	32-19276
Hasebrink, Felix, MA	Mi 10-11	GB 1/137	32-25068
Heilmann, Dr. Till	Mo 12.30 – 14.00	GB 1/59	32-27820
Hoffmann, Dr. Hilde (Studienberaterin)	Mi 10-12	GB 1/40	32-27812
Kaerlein, Dr. Timo, (Kustos)	Do 11-12	GB 1/41	32-27698
Kronberger, Alisa	n.V. per Mail	GB 1/54	32-20659
Richter, Tilmann	Di 16-18	GB 1/60	32-35353
Sander, Dr. Sarah	n.V. per Mail	GB 1/142	32-25183

Schade, Julia, Dr. des	Di 15-17	GB 1/60	32-25353
Vignold, Peter, Dr. des	n.V. per Mail (Zoom)	GB 1/140	32-26721
Wippich, Dr. Uwe	n.V. per Mail, GB 1/46	Unistr.204 Raum 233 GB 1/46	32-29299
<b>Sekretariate</b>			
Geschäftszimmer: Susanne von der Heyden Ines Kordt-Lutfur	s. Homepage IfM	GB 1/44	32-25057
Dagny Körber: Sekretariate: Prof. Drs. Balke, Rieger, Rothöhler	s. Homepage IfM	GB 1/57	32-27414
Susanne von der Heyden: Sekretariat: Prof. Dr. Astrid Deuber-Mankowsky	zu den Öffnungszeiten des Geschäftszimmers	GB 1/45	32-26784
Petra Köhne: Sekretariate: Prof. Drs. Fahle, Tuschling, Gunkel, Köppert	s. Homepage IfM	GB 1/135	32-28072
Kordt-Lutfur: Sekretariat: Jun.-Prof. Dr. Paßmann	s. Homepage IfM	GB 1/45	32-29358
Rissel, Felix: Sekretariat SFB und Grako	s. Homepage IfM	GB 8/32	32-20641

<b>Sonstige</b>			
Medienlabor / Technik Schimkat, Michael Krauss, Tim	s. Homepage IfM	GB 1/50 GB 1/149	32-25278 32-23332
Mediathek / Videoausleihe Heinke, Christian	s. Homepage IfM	GB 1/51	32-25770
Bibliothekszimmer Brommauer	s. Homepage IfM	GB 4/33	32-25082

#### IV. Räume

Die Räume des Instituts für Medienwissenschaft sind auf die Gebäude GA und GB verteilt.

##### **Geschäftszimmer:**

für Anfragen aller Studierenden: GB 1/44

Öffnungszeiten: siehe Aushang & Homepage

##### **Schwarzes Brett:**

vor dem Geschäftszimmer GB 1/44 (allgemeine Aushänge, Termine);

weitere Schwarze Bretter vor den Räumen der Professoren und der Fachschaft

##### **Bibliotheken:**

**GB:** Etagen 2-8, Eingänge auf der Etage 4 und 6 Nord

(Bibliothek Medienwissenschaft auf Etage 1)

**GA:** Etage 2, Eingang auf der Etage 1 Nord

(Bücher aus dem Bestand der Publizistik und Kommunikationswissenschaft)

##### **Mediathek:**

GB 1/79: Film- und Fernsehaufzeichnungen

Öffnungszeiten: s. homepage: <http://www.ruhr-uni-bochum.de/ifm>

**Fachchaftsverbund Medienwissenschaft:**

GA 2/39, Tel. 32-24719

Email: [fr-medien@rub.de](mailto:fr-medien@rub.de); WWW: <http://www.ruhr-uni-bochum.de/fr-medien/>**Veranstaltungsräume:**

Hörsäle: HGB 10 / 20 / 30, HGC 10 / 40

Seminarräume: GA 1/153 (Süd)

GABF 04/611,

GB 03/42

GB 1/144

GB 03/139 (IT-Pool)

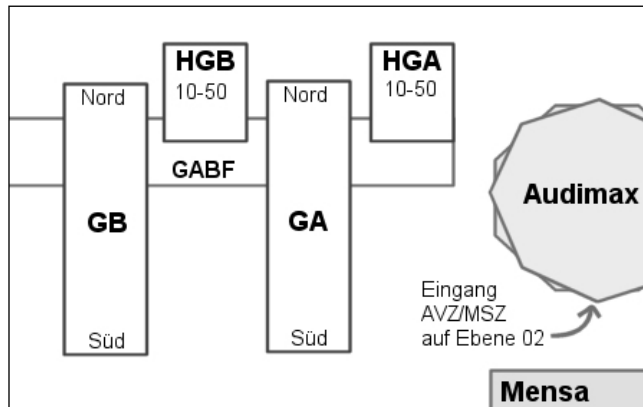

Lehrangebot – Medienwissenschaft WS

**V. Veranstaltungen der B.A.-PHASE**

**PROPÄDEUTISCHES MODUL – MEDIEN 1**

*(vormals Propädeutisches Modul Medien 1 – Mediengeschichte und Medienästhetik)*

bestehend aus einer der nachfolgenden Einzelveranstaltungen

<b>051 700</b>	<b>Mediengeschichte und Medienästhetik</b> 4st., Mo 8-12, GABF 04/611	<b>Hoffmann</b>
<b>051 701</b>	<b>Mediengeschichte und Medienästhetik</b> 4st., Fr 10-14, GABF 04/611	<b>Kaerlein</b>
<b>051 702</b>	<b>Mediengeschichte und Medienästhetik</b> 4st., Do 10-14, GABF 04/611	<b>Kronberger</b>

**PROPÄDEUTISCHES MODUL – MEDIEN 2**

*(vormals: Propädeutisches Modul Medien 2 – Mediensysteme)*

bestehend aus Vorlesung und einer der nachfolgenden Übungen

<b>051 703</b>	<b>Vorlesung: Medientechnik und Medienpolitik</b> 2st., Di 12-14, HGB 20	<b>Tuschling / Sprenger</b>
<b>051 704</b>	<b>Übung zur Vorlesung: Medientechnik und Medienpolitik</b> 2st., Di 16-18, GABF 04/611	<b>Sander</b>
<b>051 705</b>	<b>Übung zur Vorlesung: Medientechnik und Medienpolitik</b> 2st., Do 14-16, GABF 04/611	<b>Sander</b>
<b>051 706</b>	<b>Übung zur Vorlesung: Medientechnik und Medienpolitik</b> 2st., Mi 10-12, HGB 50	<b>Sander</b>



**TEILVERANSTALTUNGEN FÜR GEGENSTANDSMODULE**

Ein Gegenstandsmodul setzt sich aus zwei Teilveranstaltungen des gleichen Schwerpunktthemas zusammen

**Digitale Transformationsprozesse**  
*(vormals: Rundfunk und Digitale Medien)*

<b>051 707</b>	<b>Einführung in die Game Studies</b> 2st., Do 14-16, GB 1/144 Gegenstandsmodul: Film und audiovisuelle Medien / Digitale Transformationsprozesse Systematisches Modul: Medienästhetik und Medientechnik	<b>Kaerlein</b>
<b>051 711</b>	<b>Plattformkapitalismus</b> 2st., Mi 10-12, GABF 04/611 Gegenstandsmodul: Digitale Transformationsprozesse / Soziale Medien und Plattformen Systematisches Modul: Medienästhetik und Medientechnik / Mediengeschichte und Medientheorie / Mediensysteme und Medienpolitik max. 30 Studierende	<b>Rothöhler</b>
<b>051 717</b>	<b>Geschichte der Personal Computer</b> 2st., Mo 8-10, GB 1/144 Gegenstandsmodul: Digitale Transformationsprozesse Systematisches Modul: Mediengeschichte und Medientheorie	<b>Heilmann</b>
<b>051 718</b>	<b>Theorien nutzen</b> 2st., Di 10-12, GABF 04/611 Gegenstandsmodul: Digitale Transformationsprozesse / Soziale Medien und Plattformen Systematisches Modul: Mediengeschichte und Medientheorie	<b>Paßmann</b>
<b>051 722</b>	<b>Verbinden, Verweisen, Vernetzen: Medien des Referenzierens</b> 2st., Mo 16-18, GB 1/144 Gegenstandsmodul: Text/Ton/Bild / Digitale Transformationsprozesse Systematisches Modul: Medienästhetik und Medientechnik / Mediengeschichte und Medientheorie	<b>Richter</b>
<b>051 713</b>	<b>Computer als Medien</b> 2st., Mo 12-14, GA 1/153 Gegenstandsmodul: Digitale Transformationsprozesse Systematisches Modul: Mediengeschichte und Medientheorie	<b>Tuschling</b>

- 051 727**      **Woman, Life, Freedom: Iconography, Iconology, and Mediality of a Social Movement** (in englischer Sprache)      **Garivani**  
 2st., Mo 14-16, GABF 04/611  
 Gegenstandsmodul: Film und Audiovisuelle Medien /  
 Digitale Transformationsprozesse  
 Systematisches Modul: Mediensysteme und Medienpolitik
- 051 728**      **Ludology and Ludomusicology (in englischer Sprache)**      **Kancans**  
 2st., Di 12-14, GB 1/144  
 Gegenstandsmodul: Text/Ton/Bild /  
 Digitale Transformationsprozesse  
 Systematisches Modul: Medienästhetik und Medientechnik
- 051 775**      **Ringvorlesung**      **Balke /  
Schrade**  
 Termine:  
 02.11.23, 23.11.23, 07.12.23, 14.12.23,  
 11.01.24, 18.01.24, 01.02.24, 10-12, UNI105 EG014  
 Gegenstandsmodul: Text/Ton/Bild /  
 Film und Audiovisuelle Medien / Digitale Transformationsprozesse  
 Vertiefendes Modul: Medienästhetik und Medienpolitik /  
 Digitale Medien  
 Unbegrenzte Teilnehmer\_innenzahl

**Film und Audiovisuelle Medien**  
*(vormals: Rundfunk und Film/Kino)*

- 051 710**      **Must See Filmclub - Through the Lense - Filme übers Filmemachen**      **Hasebrink /  
Heinke /  
Vignold**  
 4st., Mi 14-18, GABF 04/611  
 Gegenstandsmodul: Film und audiovisuelle Medien  
 Systematisches Modul: Mediengeschichte und Medientheorie
- 051 707**      **Einführung in die Game Studies**      **Kaerlein**  
 2st., Do 14-16, GB 1/144  
 Gegenstandsmodul: Film und audiovisuelle Medien /  
 Digitale Transformationsprozesse  
 Systematisches Modul: Medienästhetik und Medientechnik

<b>051 714</b>	<b>Black Science Fiction / Afrofuturism</b> 2st., Mi 10-12, GB 1/144 Gegenstandsmodul: Film und Audiovisuelle Medien / Text/Ton/Bild Systematisches Modul: Medienästhetik und Medientechnik / Medien, Gender und Queer	<b>Gunkel</b>
<b>051 712</b>	<b>Streaming   Serienästhetik</b> 2st., Do 10-12, GB 1/144 Gegenstandsmodul: Film und Audiovisuelle Medien / Soziale Medien und Plattformen / Text/Ton/Bild Systematisches Modul: Medienästhetik und Medientechnik / Mediengeschichte und Medientheorie max. 30 Studierende	<b>Rothöhler</b>
<b>051 719</b>	<b>Empathie – Ein Filmanalyse Seminar</b> 4st., (inkl. 2st. Sichtung), Do 14-18, GA 1/153 Gegenstandsmodul: Film und Audiovisuelle Medien Systematisches Modul: Medien, Gender und Queer	<b>Frankenberg</b>
<b>051 720</b>	<b>Sockelwissen Film (Geschichte/Theorie/Analyse)</b> 2st., Mo 12-14, GB 1/144 Gegenstandsmodul: Film und Audiovisuelle Medien Systematisches Modul: Mediengeschichte und Medientheorie	<b>Fahle</b>
<b>051 721</b>	<b>Raubdrucke und Brutalismus: '68, die Medien und die Universität</b> 2st., Di 14-16, GB 1/144 Gegenstandsmodul: Film und Audiovisuelle Medien / Text/Ton/Bild Systematisches Modul: Medienästhetik und Medientechnik / Mediengeschichte und Medientheorie	<b>Richter</b>
<b>051 726</b>	<b>Medien und Postmigration (online)</b> 4st., 14-tägig, Fr 8-12, <i>online</i> Gegenstandsmodul: Film und Audiovisuelle Medien / Soziale Medien und Plattformen Systematisches Modul: Mediensysteme und Medienpolitik	<b>Hoffmann / Degeling</b>
<b>051 724</b>	<b>Was vom Film(en) übrigbleibt. Bewegte Bilder, Abfall, Reste und Elektroschrott</b> 2st., Mo 14-16, GB 1/144 Gegenstandsmodul: Film und Audiovisuelle Medien Systematisches Modul: Medienästhetik und Medientechnik / Mediensysteme und Medienpolitik	<b>Hasebrink</b>

- 051 727**      **Woman, Life, Freedom: Iconography, Iconology, and Mediality of a Social Movement** (in englischer Sprache)      **Garivani**  
 2st., Mo 14-16, GABF 04/611  
 Gegenstandsmodul: Film und Audiovisuelle Medien /  
 Digitale Transformationsprozesse  
 Systematisches Modul: Mediensysteme und Medienpolitik
- 051 751**      **Frauen - Film - Festival** (mit Exkursion)      **König**  
 2st., Fr 12-14, GA 1/153  
 Vertiefendes Modul: Medien, Gender und Queer /  
 Mediengeschichte und Medientheorie  
 Gegenstandsmodul: Film und Audiovisuelle Medien  
 Systematisches Modul: Medien, Gender und Queer
- 051 775**      **Ringvorlesung**      **Balke /  
Schrade**  
 Termine:  
 02.11.23, 23.11.23, 07.12.23, 14.12.23,  
 11.01.24, 18.01.24, 01.02.24, 10-12, UNI105 EG014  
 Gegenstandsmodul: Text/Ton/Bild /  
 Film und Audiovisuelle Medien / Digitale Transformationsprozesse  
 Vertiefendes Modul: Medienästhetik und Medienpolitik /  
 Digitale Medien  
 Unbegrenzte Teilnehmer\_innenzahl

**Soziale Medien und Plattformen**  
*(vormals: Digitale Medien)*

- 051 709**      **Künstliche Intelligenz und menschliche Arbeit**      **Denecke**  
 2st., Mi 16-18, GB 03/46  
 Gegenstandsmodul: Soziale Medien und Plattformen  
 Systematisches Modul: Medien, Gender und Queer
- 051 711**      **Plattformkapitalismus**      **Rothöhler**  
 2st., Mi 10-12, GABF 04/611  
 Gegenstandsmodul: Digitale Transformationsprozesse /  
 Soziale Medien und Plattformen  
 Systematisches Modul: Medienästhetik und Medientechnik /  
 Mediengeschichte und Medientheorie /  
 Mediensysteme und Medienpolitik  
 max. 30 Studierende

- 051 712**      **Streaming | Serienästhetik**      **Rothöhler**  
 2st., Do 10-12, GB 1/144  
 Gegenstandsmodul: Film und Audiovisuelle Medien /  
 Soziale Medien und Plattformen / Text/Ton/Bild  
 Systematisches Modul: Medienästhetik und Medientechnik /  
 Mediengeschichte und Medientheorie  
 max. 30 Studierende
- 051 718**      **Theorien nutzen**      **Paßmann**  
 2st., Di 10-12, GABF 04/611  
 Gegenstandsmodul: Digitale Transformationsprozesse /  
 Soziale Medien und Plattformen  
 Systematisches Modul: Mediengeschichte und Medientheorie
- 051 726**      **Medien und Postmigration (*online*)**      **Hoffmann /  
 Degeling**  
 4st., 14-tägig, Fr 8-12, *online*  
 Gegenstandsmodul: Film und Audiovisuelle Medien /  
 Soziale Medien und Plattformen  
 Systematisches Modul: Mediensysteme und Medienpolitik
- 051 730**      **Haters Gonna Hate – Antagonistische Praktiken in sozialen  
 Medien**      **Dörre**  
 15.12.23, 12-14, konstituierende Sitzung (Zoom)  
 12.01.24, 10-16, Uni 104, Raum 2.01-2.02  
 19.01.24, 10-16, Uni 104, Raum 2.01-2.02  
 26.01.24, 10-16, Uni 104, Raum 2.01-2.02  
 02.02.24, 10-16, Uni 104, Raum 2.01-2.02  
 Gegenstandsmodul: Soziale Medien und Plattformen  
 Systematisches Modul: Mediensysteme und Medienpolitik  
 max. 20 Personen

**Text/Ton/Bild**  
**(vormals: Print)**

- 051 712**      **Streaming | Serienästhetik**      **Rothöhler**  
 2st., Do 10-12, GB 1/144  
 Gegenstandsmodul: Film und Audiovisuelle Medien /  
 Soziale Medien und Plattformen / Text/Ton/Bild  
 Systematisches Modul: Medienästhetik und Medientechnik /  
 Mediengeschichte und Medientheorie

- |                |  |                 |
|----------------|--|-----------------|
| <b>051 722</b> | <b>Verbinden, Verweisen, Vernetzen: Medien des Referenzierens</b><br>2st., Mo 16-18, GB 1/144<br>Gegenstandsmodul: Text/Ton/Bild /<br>Digitale Transformationsprozesse<br>Systematisches Modul: Medienästhetik und Medientechnik /<br>Mediengeschichte und Medientheorie   | <b>Richter</b>  |
| <b>051 725</b> | <b>Widerständige Praktiken und Medien des Protests (II)</b><br>2st., Do 12-14, GB 1/144<br>Gegenstandsmodul: Text/Ton/Bild<br>Systematisches Modul: Mediensysteme und Medienpolitik<br>Vertiefendes Modul: Medien, Gender und Queer  | <b>Sander</b>   |
| <b>051 715</b> | <b>Tags im Museum.</b><br><b>Von Museen, Ausstellungen und dem Begriff der Medialität</b><br>Vorbesprechung: 20.10., 10-12, Uni 104<br>10./11.11., 24./25.11., 15./16.12: Fr 10-12, Uni 104; Sa ab 11 Museumsbesuch<br>19./20.01., Fr 10-12, GB 1/144; Sa ab 11 Museumsbesuch<br>Nachbesprechung: 02.02., 10-12, GB 1/144<br>Ort: Uni 104, GB 1/144 sowie verschiedene Museen und Ausstellungen.<br>Gegenstandsmodul: Text/Ton/Bild<br>Systematisches Modul: Medienästhetik und Medientechnik /<br>Mediengeschichte und Medientheorie<br>max. 20 TeilnehmerInnen | <b>Wippich</b>  |
| <b>051 716</b> | <b>Ästhetik digital verarbeiteter Bilder</b><br>2st., Mo 10-12, GA 1/153<br>Gegenstandsmodul: Text/Ton/Bild<br>Systematisches Modul: Medienästhetik und Medientechnik  | <b>Heilmann</b> |
| <b>051 714</b> | <b>Black Science Fiction / Afrofuturism</b><br>2st., Mi 10-12, GB 1/144<br>Gegenstandsmodul: Film und Audiovisuelle Medien /<br>Text/Ton/Bild<br>Systematisches Modul: Medienästhetik und Medientechnik /<br>Medien, Gender und Queer  | <b>Gunkel</b>   |
| <b>051 721</b> | <b>Raubdrucke und Brutalismus: '68, die Medien und die Universität</b><br>2st., Di 14-16, GB 1/144<br>Gegenstandsmodul: Film und Audiovisuelle Medien /<br>Text/Ton/Bild<br>Systematisches Modul: Medienästhetik und Medientechnik /<br>Mediengeschichte und Medientheorie   | <b>Richter</b>  |

- |                |  |                            |
|----------------|--|----------------------------|
| <b>051 728</b> | <b>Ludology and Ludomusicology (in englischer Sprache)</b><br>2st., Di 12-14, GB 1/144<br>Gegenstandsmodul: Text/Ton/Bild /<br>Digitale Transformationsprozesse<br>Systematisches Modul: Medienästhetik und Medientechnik  | <b>Kancans</b>             |
| <b>051 729</b> | <b>Be Real! Authentizität als Paradigma in Kultur, Kunst und Medien</b><br>2st., Do 8-10, GABF 04/611<br>Gegenstandsmodul: Text/Ton/Bild<br>Systematisches Modul: Mediengeschichte und Medientheorie<br>max. 30 Studierende  | <b>Dörre</b>               |
| <b>051 775</b> | <b>Ringvorlesung</b><br>Termine:<br>02.11.23, 23.11.23, 07.12.23, 14.12.23,<br>11.01.24, 18.01.24, 01.02.24, 10-12, UNI105 EG014<br>Gegenstandsmodul: Text/Ton/Bild /<br>Film und Audiovisuelle Medien / Digitale Transformationsprozesse<br>Vertiefendes Modul: Medienästhetik und Medienpolitik /<br>Digitale Medien<br>Unbegrenzte Teilnehmer_innenzahl | <b>Balke /<br/>Schrade</b> |

**TEILVERANSTALTUNGEN FÜR SYSTEMATISCHE MODULE**

Ein Gegenstandsmodul setzt sich aus zwei Teilveranstaltungen des gleichen Schwerpunktthemas zusammen

**Medienästhetik und Medientechnik**  
*(vormals: Ästhetik und Technik)*

<b>051 707</b>	<p><b>Einführung in die Game Studies</b>          2st., Do 14-16, GB 1/144          Gegenstandsmodul: Film und audiovisuelle Medien /          Digitale Transformationsprozesse          Systematisches Modul: Medienästhetik und Medientechnik</p>	<b>Kaerlein</b>
<b>051 711</b>	<p><b>Plattformkapitalismus</b>          2st., Mi 10-12, GABF 04/611          Gegenstandsmodul: Digitale Transformationsprozesse /          Soziale Medien und Plattformen          Systematisches Modul: Medienästhetik und Medientechnik /          Mediengeschichte und Medientheorie /          Mediensysteme und Medienpolitik          max. 30 Studierende</p>	<b>Rothöhler</b>
<b>051 712</b>	<p><b>Streaming   Serienästhetik</b>          2st., Do 10-12, GB 1/144          Gegenstandsmodul: Film und Audiovisuelle Medien /          Soziale Medien und Plattformen / Text/Ton/Bild          Systematisches Modul: Medienästhetik und Medientechnik /          Mediengeschichte und Medientheorie          max. 30 Studierende</p>	<b>Rothöhler</b>
<b>051 715</b>	<p><b>Tags im Museum.</b>  <b>Von Museen, Ausstellungen und dem Begriff der Medialität</b>          Vorbesprechung: 20.10., 10-12, Uni 104          10./11.11., 24./25.11., 15./16.12: Fr 10-12, Uni 104; Sa ab 11 Museumsbesuch          19./20.01., Fr 10-12, GB 1/144; Sa ab 11 Museumsbesuch          Nachbesprechung: 02.02., 10-12, GB 1/144          Ort: Uni 104, GB 1/144 sowie verschiedene Museen und Ausstellungen.          Gegenstandsmodul: Text/Ton/Bild          Systematisches Modul: Medienästhetik und Medientechnik /          Mediengeschichte und Medientheorie          max. 20 TeilnehmerInnen</p>	<b>Wippich</b>
<b>051 716</b>	<p><b>Ästhetik digital verarbeiteter Bilder</b>          2st., Mo 10-12, GA 1/153          Gegenstandsmodul: Text/Ton/Bild          Systematisches Modul: Medienästhetik und Medientechnik</p>	<b>Heilmann</b>



<b>051 714</b>	<b>Black Science Fiction / Afrofuturism</b> 2st., Mi 10-12, GB 1/144 Gegenstandsmodul: Film und Audiovisuelle Medien / Text/Ton/Bild Systematisches Modul: Medienästhetik und Medientechnik / Medien, Gender und Queer	<b>Gunkel</b>
<b>051 721</b>	<b>Raubdrucke und Brutalismus: '68, die Medien und die Universität</b> 2st., Di 14-16, GB 1/144 Gegenstandsmodul: Film und Audiovisuelle Medien / Text/Ton/Bild Systematisches Modul: Medienästhetik und Medientechnik / Mediengeschichte und Medientheorie	<b>Richter</b>
<b>051 722</b>	<b>Verbinden, Verweisen, Vernetzen: Medien des Referenzierens</b> 2st., Mo 16-18, GB 1/144 Gegenstandsmodul: Text/Ton/Bild / Digitale Transformationsprozesse Systematisches Modul: Medienästhetik und Medientechnik / Mediengeschichte und Medientheorie	<b>Richter</b>
<b>051 724</b>	<b>Was vom Film(en) übrigbleibt. Bewegte Bilder, Abfall, Reste und Elektroschrott</b> 2st., Mo 14-16, GB 1/144 Gegenstandsmodul: Film und Audiovisuelle Medien Systematisches Modul: Medienästhetik und Medientechnik / Mediensysteme und Medienpolitik	<b>Hasebrink</b>
<b>051 728</b>	<b>Ludology and Ludomusicology (in englischer Sprache)</b> 2st., Di 12-14, GB 1/144 Gegenstandsmodul: Text/Ton/Bild / Digitale Transformationsprozesse Systematisches Modul: Medienästhetik und Medientechnik	<b>Kancans</b>

**Mediengeschichte und Medientheorie**  
*(vormals: Mediengeschichte und Theorien und Methoden)*

<b>051 710</b>	<p><b>Must See Filmclub - Through the Lense - Filme übers Filmemachen</b>          4st., Mi 14-18, GABF 04/611          Gegenstandsmodul: Film und audiovisuelle Medien          Systematisches Modul: Mediengeschichte und Medientheorie</p>	<p><b>Hasebrink /          Heinke /          Vignold</b></p>
<b>051 711</b>	<p><b>Plattformkapitalismus</b>          2st., Mi 10-12, GABF 04/611          Gegenstandsmodul: Digitale Transformationsprozesse /          Soziale Medien und Plattformen          Systematisches Modul: Medienästhetik und Medientechnik /          Mediengeschichte und Medientheorie /          Mediensysteme und Medienpolitik          max. 30 Studierende</p>	<p><b>Rothöhler</b></p>
<b>051 712</b>	<p><b>Streaming   Serienästhetik</b>          2st., Do 12-14, GB 1/144          Gegenstandsmodul: Film und Audiovisuelle Medien /          Soziale Medien und Plattformen / Text/Ton/Bild          Systematisches Modul: Medienästhetik und Medientechnik /          Mediengeschichte und Medientheorie          max. 30 Studierende</p>	<p><b>Rothöhler</b></p>
<b>051 715</b>	<p><b>Tags im Museum.</b>  <b>Von Museen, Ausstellungen und dem Begriff der Medialität</b>          Blockseminar: Orte (wie Bergbaumuseum, DASA, Phoenix des Lumières, Kunstmuseum, Uni 104...) und Zeiten werden noch bekannt gegeben          Gegenstandsmodul: Text/Ton/Bild          Systematisches Modul: Medienästhetik und Medientechnik /          Mediengeschichte und Medientheorie          max. 20 TeilnehmerInnen</p>	<p><b>Uwe Wippich</b></p>
<b>051 717</b>	<p><b>Geschichte der Personal Computer</b>          2st., Mo 8-10, GB 1/144          Gegenstandsmodul: Digitale Transformationsprozesse          Systematisches Modul: Mediengeschichte und Medientheorie</p>	<p><b>Heilmann</b></p>
<b>051 718</b>	<p><b>Theorien nutzen</b>          2st., Di 10-12, GABF 04/611          Gegenstandsmodul: Digitale Transformationsprozesse /          Soziale Medien und Plattformen          Systematisches Modul: Mediengeschichte und Medientheorie</p>	<p><b>Paßmann</b></p>

<b>051 720</b>	<b>Sockelwissen Film (Geschichte/Theorie/Analyse)</b> 2st., Mo 12-14, GB 1/144 Gegenstandsmodul: Film und Audiovisuelle Medien Systematisches Modul: Mediengeschichte und Medientheorie	<b>Fahle</b>
<b>051 721</b>	<b>Raubdrucke und Brutalismus: '68, die Medien und die Universität</b> 2st., Di 14-16, GB 1/144 Gegenstandsmodul: Film und Audiovisuelle Medien / Text/Ton/Bild Systematisches Modul: Medienästhetik und Medientechnik / Mediengeschichte und Medientheorie	<b>Richter</b>
<b>051 722</b>	<b>Verbinden, Verweisen, Vernetzen: Medien des Referenzierens</b> 2st., Mo 16-18, GB 1/144 Gegenstandsmodul: Text/Ton/Bild / Digitale Transformationsprozesse Systematisches Modul: Medienästhetik und Medientechnik / Mediengeschichte und Medientheorie	<b>Richter</b>
<b>051 713</b>	<b>Computer als Medien</b> 2st., Mo 12-14, GA 1/153 Gegenstandsmodul: Digitale Transformationsprozesse Systematisches Modul: Mediengeschichte und Medientheorie	<b>Tuschling</b>
<b>051 729</b>	<b>Be Real! Authentizität als Paradigma in Kultur, Kunst und Medien</b> 2st., Do 8-10, GABF 04/611 Gegenstandsmodul: Text/Ton/Bild Systematisches Modul: Mediengeschichte und Medientheorie max. 30 Studierende	<b>Dörre</b>

**Mediensysteme und Medienpolitik**  
*(vormals: Mediensysteme)*

<b>051 708</b>	<b>Memory Studies. Film als Erinnerungspraxis</b> 2st., Mo 16-18, GABF 04/611 Systematisches Modul: Mediensysteme und Medienpolitik Projektmodul	<b>Hoffmann</b>
----------------	---	-----------------

<b>051 711</b>	<b>Plattformkapitalismus</b> 2st., Mi 10-12, GABF 04/611 Gegenstandsmodul: Digitale Transformationsprozesse / Soziale Medien und Plattformen Systematisches Modul: Medienästhetik und Medientechnik / Mediengeschichte und Medientheorie / Mediensysteme und Medienpolitik max. 30 Studierende	<b>Rothöhler</b>
<b>051 726</b>	<b>Medien und Postmigration (<i>online</i>)</b> 4st., 14-tägig, Fr 8-12, <i>online</i> Gegenstandsmodul: Film und Audiovisuelle Medien / Soziale Medien und Plattformen Systematisches Modul: Mediensysteme und Medienpolitik	<b>Hoffmann / Degeling</b>
<b>051 724</b>	<b>Was vom Film(en) übrigbleibt. Bewegte Bilder, Abfall, Reste und Elektroschrott</b> 2st., Mo 14-16, GB 1/144 Gegenstandsmodul: Film und Audiovisuelle Medien Systematisches Modul: Medienästhetik und Medientechnik / Mediensysteme und Medienpolitik	<b>Hasebrink</b>
<b>051 725</b>	<b>Widerständige Praktiken und Medien des Protests (II)</b> 2st., Do 12-14, GB 1/144 Gegenstandsmodul: Text/Ton/Bild Systematisches Modul: Mediensysteme und Medienpolitik Vertiefendes Modul: Medien, Gender und Queer	<b>Sander</b>
<b>051 727</b>	<b>Woman, Life, Freedom: Iconography, Iconology, and Mediality of a Social Movement</b> (in englischer Sprache) 2st., Mo 14-16, GABF 04/611 Gegenstandsmodul: Film und Audiovisuelle Medien / Digitale Transformationsprozesse Systematisches Modul: Mediensysteme und Medienpolitik	<b>Garivani</b>
<b>051 730</b>	<b>Haters Gonna Hate – Antagonistische Praktiken in sozialen Medien</b> 15.12.23, 12-14, konstituierende Sitzung (Zoom) 12.01.24, 10-16, Uni 104, Raum 2.01-2.02 19.01.24, 10-16, Uni 104, Raum 2.01-2.02 26.01.24, 10-16, Uni 104, Raum 2.01-2.02 02.02.24, 10-16, Uni 104, Raum 2.01-2.02 Gegenstandsmodul: Soziale Medien und Plattformen Systematisches Modul: Mediensysteme und Medienpolitik max. 20 Personen	<b>Dörre</b>

**Medien, Gender und Queer**  
*(vormals: Gender)*

<b>051 709</b>	<b>Künstliche Intelligenz und menschliche Arbeit</b> 2st., Mi 16-18, GB 03/46 Gegenstandsmodul: Soziale Medien und Plattformen Systematisches Modul: Medien, Gender und Queer	<b>Denecke</b>
<b>051 714</b>	<b>Black Science Fiction / Afrofuturism</b> 2st., Mi 10-12, GB 1/144 Gegenstandsmodul: Film und Audiovisuelle Medien / Text/Ton/Bild Systematisches Modul: Medienästhetik und Medientechnik / Medien, Gender und Queer	<b>Gunkel</b>
<b>051 719</b>	<b>Empathie – Ein Filmanalyse Seminar</b> 4st., (inkl. 2st. Sichtung), Do 14-18, GA 1/153 Gegenstandsmodul: Film und Audiovisuelle Medien Systematisches Modul: Medien, Gender und Queer	<b>Frankenberg</b>
<b>051 723</b>	<b>Dekolonisieren?! Zum medialen Nachleben des Kolonialismus</b> 2st., Di 12-14, GA 1/153 Gegenstandsmodul: Systematisches Modul: Medien, Gender und Queer	<b>Schade</b>
<b>051 751</b>	<b>Frauen - Film - Festival (mit Exkursion)</b> 2st., Fr 12-14, GA 1/153 Vertiefendes Modul: Medien, Gender und Queer / Mediengeschichte und Medientheorie Gegenstandsmodul: Film und Audiovisuelle Medien Systematisches Modul: Medien, Gender und Queer	<b>König</b>

**TEILVERANSTALTUNGEN FÜR MEDIENPRAXISMODULE**

Ein Medienpraxismodul besteht aus zwei frei wählbaren Veranstaltungen.  
Zu allen Veranstaltungen besteht eine Teilnehmerbegrenzung.

<b>051 740</b>	<b>CT das Radio</b> Teil 1: <b>Fit für den Audio-Schnitt</b> 14. und 15.10.2023, 11-19, Radio CT Teil 2: <b>Mein Podcast, meine Interessen</b> 04. und 05.11.2023, 11-19, Radio CT max. 10 Studierende (nur bei Mitnahme eines eigenen Laptops)	<b>Gremm</b>
<b>051 741</b>	<b>CT das Radio. Kommentar &amp; Glosse – journalistische Meinungsbildung (Zoom)</b> 11./12.11.2023 und 18./19.11.2023, 9.30-16.30 Einladung erfolgt per E-Mail durch Casy Dinsing	<b>Dinsing</b>
<b>051 742</b>	<b>Digitaler Filmschnitt anhand von DaVinci Resolve</b> 27./28.10.23, 10-15, GB 1/144 24./25.11.23, 10-15, GB 1/144 12./13.01.24,10-13, GB 1/144	<b>Michael Wippich</b>
<b>051 743</b>	<b>Trotz aller Daten visualisieren</b> <i>Konstituierende Sitzung:</i> 20.10.,10-14, Zoom 10.11.23 – 13-18, GB 1/144 11.11.23 – 10-15, GB 1/144 01.12.23 – 13-18, GB 1/144 02.12.23 – 10-15, GB 1/144	<b>Heinicker</b>
<b>051 744</b>	<b>User Experience Design</b> 03.11., 11-15, GB 1/144 04.11., 10-14 ,GB 1/144 08.12., 11-15, GB 1/144 09.12., 10-14, GB 1/144 26.01., 11-15, GB 1/144	<b>Paprotny</b>
<b>050 325</b>	<b>Digitale Analyse großer Textkorpora</b> 14-tägig, Fr 14-17, GB 03/149 CIP-Raum. Beginn: 20.20.23 18.09.23 – 22.09.23, 10-16, GB 03/149 CIP-Raum 25.09.23 – 29.09.23, 10-16, GB 03/149 CIP-Raum	<b>Heimgartner / Deck</b>

Wenn Sie einen Platz erhalten und dennoch nicht teilnehmen, werden Sie im kommenden Semester von der Vergabe ausgeschlossen.

Im Medienpraxismodul können über die angebotenen Kurse des Instituts hinaus externe Praktika, Berufstätigkeiten, Ausbildungen oder andere medienrelevante Kurse, etwa des Boskop, angerechnet werden. Bitte wenden Sie sich hierzu vorab an die Studienfachberatung.

## V. Veranstaltungen der MASTER-PHASE

### BASISMODUL I: WISSENSCHAFTSSYSTEMATIK UND AKTUELLE FORSCHUNGSTHEMEN DER MEDIENWISSENSCHAFT

Pflichtveranstaltung im ersten Semester der M.A.-Phase Medienwissenschaft

<b>051 754</b>	<b>Aktuelle Forschungsthemen der Medienwissenschaft</b> 4st., = Vorlesung + Übung, Di 12-16, GABF 04/611	<b>Gunkel / Paßmann / Rothöhler / König</b>
----------------	---	---

### BASISMODUL II: GRUNDLAGENTEXTE UND METHODEN DER MEDIENWISSENSCHAFT

Das Basismodul II besteht aus zwei Teilveranstaltungen:

1. 'Grundlagentexte der Medienwissenschaft' und
2. 'Methoden der Medienwissenschaft'

#### Grundlagentexte der Medienwissenschaft

<b>051 758</b>	<b>Grundlagentexte der Medientheorie: Kanon und Anti-Kanon</b> 2st., Di 16-18, GABF 04/255 Grundlagentexte der Medienwissenschaft	<b>Sprenger</b>
<b>051 753</b>	<b>The Uncomputable</b> Grundlagentexte der Medienwissenschaft 2st., Mi 10-12, GABF 05/608	<b>Tuschling</b>

### Methoden der Medienwissenschaft

- |                |  |                |
|----------------|--|----------------|
| <b>051 764</b> | <b>Akteur-Netzwerk-Theorie und ihre Kritik</b><br>2st., Mi 10-12, GABF 04/257<br>Methoden der Medienwissenschaft<br>Vertiefendes Modul: Mediengeschichte und Medientheorie   | <b>Paßmann</b> |
| <b>051 767</b> | <b>Praktiken &amp; Ökologien des Lebens_Sterbens in mehr-als-menschlichen Welten – aktuelle Ansätze zu mehr-als menschlichen Welten/Chthuluzan aus queerfeministischer/dekolonialer Perspektive</b><br>2st., Mi 14-16, GA 1/153<br>Methoden der Medienwissenschaft<br>Vertiefendes Modul: Medien, Gender und Queer | <b>König</b>   |

### PROJEKTMODULE

Das Projektmodul besteht aus zwei zusammengehörigen (also nicht frei kombinierbaren) Teilveranstaltungen, die sich i.d.R. über zwei Semester erstrecken.

- |                |   |                  |
|----------------|---|------------------|
| <b>051 708</b> | <b>Memory Studies. Film als Erinnerungspraxis II</b><br>2st., Mo 16-18, GABF 04/611<br>Systematisches Modul: Mediensysteme und Medienpolitik<br>Projektmodul  | <b>Hoffmann</b>  |
| <b>051 762</b> | <b>Immersion und Imagination (I)</b><br>2st., Mi 8-10, GB 1/144<br>Projektmodul   | <b>Rieger</b>    |
| <b>051 752</b> | <b>OSINT – Open Source Intelligence (I)</b><br>2st., Di 16-18, GB 1/144<br>Projektmodul<br>Vertiefendes Modul: Mediengeschichte und Medientheorie /<br>Medienästhetik und Medienpolitik / Digitale Medien | <b>Rothöhler</b> |



**TEILVERANSTALTUNGEN FÜR VERTIEFENDE MODULE**

Ein Vertiefendes Modul setzt sich i.d.R. aus zwei frei wählbaren  
Teilveranstaltungen des gleichen Schwerpunktthemas zusammen.

**Digitale Medien**

<b>051 750</b>	<b>Sorgearbeit</b> 2st., Do 8-10, GA 1/153 Vertiefendes Modul: Digitale Medien / Medienästhetik und Medienpolitik	<b>Denecke</b>
<b>051 752</b>	<b>OSINT – Open Source Intelligence</b> 2st., Di 16-18, GB 1/144 Vertiefendes Modul: Mediengeschichte und Medientheorie / Medienästhetik und Medienpolitik / Digitale Medien Projektmodul	<b>Rothöhler</b>
<b>051 757</b>	<b>Lektüreseminar: Tung-Hui Hu – Digital Lethargy. Dispatches from an Age of Disconnection</b> 2st., Do 10-12, GA 1/153 Vertiefendes Modul: Medienästhetik und Medienpolitik / Digitale Medien max. 18 TeilnehmerInnen	<b>Sprenger</b>
<b>051 763</b>	<b>Künstliche Intelligenz</b> 2st., Mi 10-12, GABF 04/255 Vertiefendes Modul: Digitale Medien / Mediengeschichte und Medientheorie	<b>Rieger</b>
<b>051 775</b>	<b>Ringvorlesung</b> Termine: 02.11.23, 23.11.23, 07.12.23, 14.12.23, 11.01.24, 18.01.24, 01.02.24, 10-12, UNI105 EG014 Gegenstandsmodul: Text/Ton/Bild / Film und Audiovisuelle Medien / Digitale Transformationsprozesse Vertiefendes Modul: Medienästhetik und Medienpolitik / Digitale Medien Unbegrenzte Teilnehmer_innenzahl	<b>Balke / Schrade</b>

## Mediengeschichte und Medientheorie

<b>051 752</b>	<b>OSINT – Open Source Intelligence</b> 2st., Di 16-18, GB 1/144 Vertiefendes Modul: Mediengeschichte und Medientheorie / Medienästhetik und Medienpolitik / Digitale Medien Projektmodul	<b>Rothöhler</b>
<b>051 761</b>	<b>Medien und Infrastrukturen</b> 2st., Di 14-16, GA 1/153 Vertiefendes Modul: Mediengeschichte und Medientheorie max. 25 TeilnehmerInnen	<b>Balke</b>
<b>051 763</b>	<b>Künstliche Intelligenz</b> 2st., Mi 10-12, GABF 04/255 Vertiefendes Modul: Digitale Medien / Mediengeschichte und Medientheorie	<b>Rieger</b>
<b>051 764</b>	<b>Akteur-Netzwerk-Theorie und ihre Kritik</b> 2st., Mi 10-12, GABF 04/257 Methoden der Medienwissenschaft Vertiefendes Modul: Mediengeschichte und Medientheorie	<b>Paßmann</b>
<b>051 765</b>	<b>Tiere. Und Film.</b> 2st., Di 10-12, GB 1/144 Vertiefendes Modul: Mediengeschichte und Medientheorie	<b>Fahle</b>
<b>051 755</b>	<b>Grundlagen der Medienkulturpsychologie I: Theorien des Begehrens</b> 2st., Di 14-16, GABF 04/255 Vertiefendes Modul: Medien, Gender und Queer / Mediengeschichte und Medientheorie	<b>Tuschling</b>
<b>051 768</b>	<b>Feministische Filmgeschichte(n): frühes Kino</b> 2st., Mi 14-16, GA 1/153 Vertiefendes Modul: Medien, Gender und Queer / Mediengeschichte und Medientheorie	<b>König</b>
<b>051 751</b>	<b>Frauen - Film - Festival (mit Exkursion)</b> 2st., Fr 12-14, GA 1/153 Vertiefendes Modul: Medien, Gender und Queer / Mediengeschichte und Medientheorie Gegenstandsmodul: Film und Audiovisuelle Medien Systematisches Modul: Medien, Gender und Queer	<b>König</b>

### Medienästhetik und Medienpolitik

<b>051 750</b>	<b>Sorgearbeit</b> 2st., Do 8-10, GA 1/153 Vertiefendes Modul: Digitale Medien / Medienästhetik und Medienpolitik	<b>Denecke</b>
<b>051 752</b>	<b>OSINT – Open Source Intelligence</b> 2st., Di 16-18, GB 1/144 Vertiefendes Modul: Mediengeschichte und Medientheorie / Medienästhetik und Medienpolitik / Digitale Medien Projektmodul	<b>Rothöhler</b>
<b>051 756</b>	<b>Situertheit</b> 2st., Mi 10-12, GA 1/153 Vertiefendes Modul: Medien, Gender und Queer / Medienästhetik und Medienpolitik	<b>Sprenger</b>
<b>051 757</b>	<b>Lektüreseminar: Tung-Hui Hu – Digital Lethargy.          Dispatches from an Age of Disconnection</b> 2st., Do 10-12, GA 1/153 Vertiefendes Modul: Medienästhetik und Medienpolitik / Digitale Medien max. 18 TeilnehmerInnen	<b>Sprenger</b>
<b>050 722</b>	<b>The Art of the Essay: From Theory to Media Practice</b> 19.10., 26.10., 09.11., 23.11. und 07.12.: 12-16, GABF 04/252 Symposium: 19.01., 9-17, GA 1/153 Vertiefendes Modul: Medienästhetik und Medienpolitik / Medien, Gender und Queer	<b>Gunkel / Bieger</b>
<b>051 760</b>	<b>Bodies of Water: Infrastructure, Mythology, Memorialisation</b> (in englischer Sprache) Mit Anbindung an eine gleichnamige Vortragsreihe, die Diensttags- Abends im Kontext von Medien/Denken stattfinden wird 2st., Mo 10-12, GB 1/144 Vertiefendes Modul: Medienästhetik und Medienpolitik / Medien, Gender und Queer	<b>Gunkel</b>
<b>051 775</b>	<b>Ringvorlesung</b> Termine: 02.11.23, 23.11.23, 07.12.23, 14.12.23, 11.01.24, 18.01.24, 01.02.24, 10-12, UNI105 EG014 Gegenstandsmodul: Text/Ton/Bild / Film und Audiovisuelle Medien / Digitale Transformationsprozesse Vertiefendes Modul: Medienästhetik und Medienpolitik / Digitale Medien Unbegrenzte Teilnehmer_innenzahl	<b>Balke / Schrade</b>

## Medien, Gender und Queer

- |                |   |                            |
|----------------|---|----------------------------|
| <b>051 756</b> | <b>Situiertheit</b><br>2st., Mi 10-12, GA 1/153<br>Vertiefendes Modul: Medien, Gender und Queer /<br>Medienästhetik und Medienpolitik   | <b>Sprenger</b>            |
| <b>050 722</b> | <b>The Art of the Essay: From Theory to Media Practice</b><br>19.10., 26.10., 09.11., 23.11. und 07.12.: 12-16, GABF 04/252<br>Symposium: 19.01., 9-17, GA 1/153<br>Vertiefendes Modul: Medienästhetik und Medienpolitik /<br>Medien, Gender und Queer  | <b>Gunkel /<br/>Bieger</b> |
| <b>051 760</b> | <b>Bodies of Water: Infrastructure, Mythology, Memorialisation</b><br>(in englischer Sprache)<br>Mit Anbindung an eine gleichnamige Vortragsreihe, die Dienstags-<br>Abends im Kontext von Medien/Denken stattfinden wird<br>2st., Mo 10-12, GB 1/144<br>Vertiefendes Modul: Medienästhetik und Medienpolitik /<br>Medien, Gender und Queer | <b>Gunkel</b>              |
| <b>051 766</b> | <b>Lektürekurs Schwarzer Feminismus</b><br>2st., Mi 16-18, GA 1/153<br>Vertiefendes Modul: Medien, Gender und Queer   | <b>Schade</b>              |
| <b>051 755</b> | <b>Grundlagen der Medienkulturpsychologie I:<br/>Theorien des Begehrens</b><br>2st., Di 14-16, GABF 04/255<br>Vertiefendes Modul: Medien, Gender und Queer /<br>Mediengeschichte und Medientheorie  | <b>Tuschling</b>           |
| <b>051 767</b> | <b>Praktiken &amp; Ökologien des Lebens_Sterbens in mehr-als-<br/>menschlichen Welten – aktuelle Ansätze zu mehr-als mensch-<br/>lichen Welten/Chthuluzan aus queerfeministischer/dekolonialer<br/>Perspektive</b><br>2st., Mi 12-14, GA 1/153<br>Methoden der Medienwissenschaft<br>Vertiefendes Modul: Medien, Gender und Queer           | <b>König</b>               |
| <b>051 768</b> | <b>Feministische Filmgeschichte(n): frühes Kino</b><br>2st., Mi 14-16, GA 1/153<br>Vertiefendes Modul: Medien, Gender und Queer /<br>Mediengeschichte und Medientheorie   | <b>König</b>               |

<b>051 751</b>	<b>Frauen - Film - Festival</b> (mit Exkursion) 2st., Fr 12-14, GA 1/153 Vertiefendes Modul: Medien, Gender und Queer / Mediengeschichte und Medientheorie Gegenstandsmodul: Film und Audiovisuelle Medien Systematisches Modul: Medien, Gender und Queer	<b>König</b>
<b>051 725</b>	<b>Widerständige Praktiken und Medien des Protests (II)</b> 2st., Do 12-14, GB 1/144 Gegenstandsmodul: Text/Ton/Bild Systematisches Modul: Mediensysteme und Medienpolitik Vertiefendes Modul: Medien, Gender und Queer	<b>Sander</b>

### ERGÄNZUNGSBEREICH

<b>050 325</b>	<b>Digitale Analyse großer Textkorpora</b> 14-tägig, Fr 14-17, GB 03/149 CIP-Raum. Beginn: 20.20.23 18.09.23 – 22.09.23, 10-16, GB 03/149 CIP-Raum 25.09.23 – 29.09.23, 10-16, GB 03/149 CIP-Raum Umfasst 2 Teile (der zweite Teil findet im Sommersemester 2024 statt) (komplettes Modul)	<b>Heimgartner / Deck</b>
----------------	---	-------------------------------

Die digitale Analyse großer Textkorpora zählt zu den wichtigsten Innovationen, die durch Methoden der Digital Humanities möglich werden. Die Korpusanalyse ermöglicht die Untersuchung von unterschiedlichsten Texten und Textsammlungen vor dem Hintergrund verschiedener disziplinärer Ausrichtungen – linguistisch, literaturwissenschaftlich, kulturwissenschaftlich – und bietet darüber hinaus zahlreiche Transfer- und Anwendungsoptionen: forensische Verwendung, soziologische Analyse, Politik- und Sprachberatung u.v.m.

Die angekündigten Blöcke sind Teil eines Moduls, dessen zweite Hälfte im Sommersemester 2024 angeboten werden wird!

Das Modul ist dreischrittig:

1. Erwerb basaler Programmierkenntnisse (Python-Schulung): 18.-22.09.2023, je 10-16 Uhr, GB 03/149

2. Blockveranstaltungen mit Input und Hands-on-Übungsphasen: 14-tägig freitags 14.15-17.15 Uhr; 20.10.23, 03.11.23, 17.11.23, 01.12.23, 15.12.23, 12.01.24, 26.01.24
3. Forschungs- oder Praxisprojektphase (SoSe 2024), in der Sie unter Anleitung eigenständig arbeiten.

## **Ziele**

1. Sie erlernen in diesem Modul die für das eigene Fach relevanten Methoden und digitalen Tools im Umgang mit großen Korpora und erhalten auch Einblick in die Fragestellungen und Verfahrensweisen benachbarter Fächer.
2. Sie verfügen über Anwendungskennntnisse in der Programmiersprache Python mit Fokus auf dem Thema „korporanalytische Verfahren“ und sind vertraut mit der Nutzung von Python-Bibliotheken (Natural Language Tool Kit, Pandas).
3. Sie sind imstande, Textkorpora zusammenzustellen und verfügbar zu machen. Sie sind sensibilisiert für die damit verbundenen urheber- und datenschutzrechtlichen Themen sowie für Fragen des Forschungsdatenmanagements wie die Reproduktion, Zweitnutzung, Archivierung und Aufbereitung von Daten.
4. Sie lernen Bearbeitungsmöglichkeiten für komplexe Korpora kennen (z.B. Transkription oraler oder sprachlich heterogener Korpora, multimodale Korpora, Übersetzung).
5. Sie haben verschiedene Datenerhebungs-, -aufbereitungs- und -analyseverfahren kennengelernt: z.B. Webscraping, Tokenisierung, Annotation, Kookkurrenz-, Frequenzanalyse, netzwerkanalytische Zugänge.

[https://www.dekphil.ruhr-uni-bochum.de/dekphil/praxis/digitale\\_analyse.html.de](https://www.dekphil.ruhr-uni-bochum.de/dekphil/praxis/digitale_analyse.html.de)

## **Voraussetzungen**

Bereitschaft, sich mit Engagement und Eigeninitiative in ein neues, zukunftssträchtiges Thema einzuarbeiten.

**KOLLOQUIUM**

Das Kolloquium ist nur für Studierende im 1-Fach-Studium Pflicht

<b>051 770</b>	<b>Digitale Kultur für Masterstudierende und Promovierende</b> 2st., Do 12-14, GA 1/153	<b>Tuschling</b>
<b>051 771</b>	<b>Kolloquium für Abschluss- und Doktorarbeiten</b> <b>Masterkolloquium</b> Zeit und Ort werden noch bekanntgegeben	<b>Sprenger</b>
<b>051 772</b>	<b>Forschungskolloquium Gender/Queer Media Studies</b> 2st., Mo 16-18, GABF 04/255	<b>Gunkel</b>
<b>051 773</b>	<b>DoktorandInnen-Kolloquium</b> 2st., 14-tägig, Mo 14-16, GA 1/153	<b>Rieger</b>
<b>051 774</b>	<b>Mentoring-Angebot für BA-AbschlusskandidatInnen</b> 1st., Mo 15-16, GB 1/142 oder per Zoom Anmeldung per Mail	<b>Sander</b>
<b>051 776</b>	<b>Kolloquium für Abschluss- und Doktorarbeiten</b> Zeit und Ort werden noch bekannt gegeben, Anmeldung per Mail erforderlich	<b>Rothöhler</b>

**Graduiertenkolleg**

<b>051 779</b>	<b>Forschungskolloquium</b> 4st., 14-tägig, Do 14-18, Uni 105	<b>Balke / Fahle / Rothöhler / Tuschling</b>
<b>051 778</b>	<b>Kolloquium für DoktorandInnen und ExamenskandidatInnen</b> Blockseminar. Zeit und Ort werden noch bekannt gegeben; Anmeldung per Mail erforderlich	<b>Balke</b>
<b>051 775</b>	<b>Ringvorlesung</b> Termine: 02.11.23, 23.11.23, 07.12.23, 14.12.23, 11.01.24, 18.01.24, 01.02.24, 10-12, UNI105 EG014 Gegenstandsmodul: Text/Ton/Bild / Film und Audiovisuelle Medien / Digitale Transformationsprozesse Vertiefendes Modul: Medienästhetik und Medienpolitik / Digitale Medien Unbegrenzte Teilnehmer_innenzahl	<b>Balke / Schrade</b>
<b>051 780</b>	<b>Grundlagenseminar: Infrastrukturen</b> Blockseminar; Termin wird noch bekannt gegeben	<b>Balke / Rothöhler</b>



**MODULE UND VERANSTALTUNGEN INTERNATIONALER MASTER  
„FILM UND AUDIOVISUELLE MEDIEN“**

***MODULE FÜR STUDIERENDE IM ERSTEN SEMESTER***

**GESCHICHTE, THEORIE UND ÄSTHETIK DER KUNST UND DES FILMS**

<b>051 720</b>	<b>Sockelwissen Film (Geschichte/Theorie/Analyse)</b> 2st., Mo 12-14, GB 1/144	<b>Fahle</b>
----------------	---	--------------

**KULTURELLES ERBE, ARCHIV UND GESCHICHTE DES KINOS**

<b>051 765</b>	<b>Tiere. Und Film.</b> 2st., Di 10-12, GB 1/144	<b>Fahle</b>
----------------	---	--------------

**oder**

<b>051 768</b>	<b>Feministische Filmgeschichte(n): frühes Kino</b> 2st., Mi 14-16, GA 1/153	<b>König</b>
----------------	---	--------------

**SOZIOLOGIE, ÖKONOMIE UND TECHNOLOGIE DES FILMS UND DER  
AUDIOVISUELLEN MEDIEN**

<b>051 763</b>	<b>Künstliche Intelligenz</b> 2st., Mi 10-12, GABF 04/255	<b>Rieger</b>
----------------	--	---------------

**oder**

<b>051 752</b>	<b>OSINT – Open Source Intelligence</b> 2st., Di 16-18, GB 1/144	<b>Rothöhler</b>
----------------	---	------------------

## VISUELLE KULTUR UND ANTHROPOLOGIE DES BILDES

**Freie Wahl** aus Veranstaltungen des Masters Medienwissenschaft, Anglistik/Amerikanistik, Kunstgeschichte, Germanistik, etc. (bitte zu Beginn des Semesters mit den Studiengangsverantwortlichen verbindlich absprechen)

## AKTUELLE PRAKTIKEN DES BILDES

<b>051 754</b>	<b>Aktuelle Forschungsthemen der Medienwissenschaft</b> 4st., = Vorlesung + Übung, Di 12-16, GABF 04/611	<b>Gunkel / Paßmann / Rothöhler / König</b>
----------------	---	---

## MODULE FÜR STUDIERENDE IM DRITTEN SEMESTER

### THEORIE DER VISUELLEN UND AKUSTISCHEN FORMEN

<b>050 722</b>	<b>The Art of the Essay: From Theory to Media Practice</b> (in englischer Sprache) 19.10., 26.10., 09.11., 23.11. und 07.12.: 12-16, GABF 04/252 Symposium: 19.01., 9-17, GA 1/153	<b>Gunkel/ Bieger</b>
<b>oder</b>		
<b>051 760</b>	<b>Bodies of Water: Infrastructure, Mythology, Memorialisation</b> (in englischer Sprache) Mit Anbindung an eine gleichnamige Vortragsreihe, die Dienstags- Abends im Kontext von Medien/Denken stattfinden wird 2st., Mo 10-12, GB 1/144	<b>Gunkel</b>

### **GESCHICHTE DER VISUELLEN UND AKUSTISCHEN FORMEN**

**Free Choice:** MA courses in Media Studies, English/American Studies, German Studies, Art History, etc. (please make a definite selection with the degree coordinators at the beginning of the semester)

### **PRAXIS DER NEUEN MEDIEN UND DIE KULTUR DES BILDES**

<b>051 727</b>	<b>Woman, Life, Freedom: Iconography, Iconology, and Mediality of a Social Movement (in englischer Sprache)</b> 2st., Mo 14-16, GABF 04/611	<b>Garivani</b>
<b>oder</b>		
<b>051 728</b>	<b>Ludology and Ludomusicology (in englischer Sprache)</b> 2st., Di 12-14, GB 1/144	<b>Kancans</b>

## VI. KOMMENTARE ZU ALLEN VERANSTALTUNGEN

**PROPÄDEUTISCHES MODUL – MEDIEN 1**

bestehend aus einer der nachfolgenden Einzelveranstaltungen

**051 700      Mediengeschichte und Medienästhetik**

**051 701      Mediengeschichte und Medienästhetik**

**051 702      Mediengeschichte und Medienästhetik**

**Kommentar**Lernziele und Inhalte:

1. Die Veranstaltung liefert einen Überblick wesentlicher Etappen der Medienentwicklung;
2. Markante und folgenreiche Entwicklungsprozesse der Mediengeschichte – von der Alphabetschrift über Fotografie, Film, Rundfunk bis zum Computer und der Internetkommunikation – werden nachgezeichnet und mit zentralen Fragestellungen der Medienwissenschaft verknüpft;
3. Die Studierenden werden mit verschiedenen Formen und Methoden der wissenschaftlichen Arbeit – Recherche, Formulierung von Thesenpapieren, Referaten und schriftlichen Arbeiten – vertraut gemacht und können sie in Einzel- oder Gruppenarbeit einüben.

**Voraussetzungen**

Pflichtveranstaltung für Erstsemester; eine verbindliche Anmeldung – durch Eintragung in VSPL – ist erforderlich.

Kreditierung:

Studierende des B.A.-Medienstudiengangs können in dieser Veranstaltung entweder 5 oder 7 CP erwerben.

- Einen unbenoteten Leistungsnachweis (5 CP) können Studierende durch aktive Teilnahme – in Form von Referaten oder Gruppenarbeiten, etc. - erwerben.
- Für einen benoteten Leistungsnachweis (7CP) ist zusätzlich eine kurze schriftliche Hausarbeit – 8 - 10 Seiten – anzufertigen, die vor Beginn des Sommersemesters 2024 abzugeben ist.

Literatur: Die Arbeitsmaterialien werden zu Beginn des Semesters über Moodle bereitgestellt

- 051 703      Vorlesung: Medientechnik und Medienpolitik**
- 051 704      Übung zur Vorlesung: Medientechnik und Medienpolitik**
- 051 705      Übung zur Vorlesung: Medientechnik und Medienpolitik**
- 051 706      Übung zur Vorlesung: Medientechnik und Medienpolitik**

### **Kommentar**

Lernziele und Inhalte:

1. Die Veranstaltung liefert einen Überblick wesentlicher Etappen der Medienentwicklung;
2. Markante und folgenreiche Entwicklungsprozesse der Mediengeschichte – von der Alphabetschrift über Fotografie, Film, Rundfunk bis zum Computer und der Internetkommunikation – werden nachgezeichnet und mit zentralen Fragestellungen der Medienwissenschaft verknüpft;
3. Die Studierenden werden mit verschiedenen Formen und Methoden der wissenschaftlichen Arbeit – Recherche, Formulierung von Thesenpapieren, Referaten und schriftlichen Arbeiten – vertraut gemacht und können sie in Einzel- oder Gruppenarbeit einüben.

Voraussetzungen

Pflichtveranstaltung für Erstsemester; eine verbindliche Anmeldung – durch Eintragung in VSPL – ist erforderlich.

Kreditierung:

Studierende des B.A.-Medienstudiengangs können in dieser Veranstaltung entweder 5 oder 7 CP erwerben.

- Einen unbenoteten Leistungsnachweis (5 CP) können Studierende durch aktive Teilnahme in Form von Referaten oder Gruppenarbeiten, etc. erwerben.
- Für einen benoteten Leistungsnachweis (7CP) ist zusätzlich eine kurze schriftliche Hausarbeit – 10 Seiten – anzufertigen, die vor Beginn des Sommersemesters 2024 abzugeben ist.

Literatur: Die Arbeitsmaterialien werden zu Beginn des Semesters über Moodle bereitgestellt

**Kommentar**

Die digitale Analyse großer Textkorpora zählt zu den wichtigsten Innovationen, die durch Methoden der Digital Humanities möglich werden. Die Korpusanalyse ermöglicht die Untersuchung von unterschiedlichsten Texten und Textsammlungen vor dem Hintergrund verschiedener disziplinärer Ausrichtungen – linguistisch, literaturwissenschaftlich, kulturwissenschaftlich – und bietet darüber hinaus zahlreiche Transfer- und Anwendungsoptionen: forensische Verwendung, soziologische Analyse, Politik- und Sprachberatung u.v.m.

Die angekündigten Blöcke sind Teil eines Moduls, dessen zweite Hälfte im Sommersemester 2024 angeboten werden wird!

Das Modul ist dreischrittig:

1. Erwerb basaler Programmierkenntnisse (Python-Schulung): 18.-22.09.2023, je 10-16 Uhr, GB 03/149
2. Blockveranstaltungen mit Input und Hands-on-Übungsphasen: 14-tägig freitags 14.15-17.15 Uhr; 20.10.23, 03.11.23, 17.11.23, 01.12.23, 15.12.23, 12.01.24, 26.01.24
3. Forschungs- oder Praxisprojektphase (SoSe 2024), in der Sie unter Anleitung eigenständig arbeiten.

**Ziele**

1. Sie erlernen in diesem Modul die für das eigene Fach relevanten Methoden und digitalen Tools im Umgang mit großen Korpora und erhalten auch Einblick in die Fragestellungen und Verfahrensweisen benachbarter Fächer.
2. Sie verfügen über Anwendungskenntnisse in der Programmiersprache Python mit Fokus auf dem Thema „korporanalytische Verfahren“ und sind vertraut mit der Nutzung von Python-Bibliotheken (Natural Language Tool Kit, Pandas).
3. Sie sind imstande, Textkorpora zusammenzustellen und verfügbar zu machen. Sie sind sensibilisiert für die damit verbundenen urheber- und datenschutzrechtlichen Themen sowie für Fragen des Forschungsdatenmanagements wie die Reproduktion, Zweitnutzung, Archivierung und Aufbereitung von Daten.
4. Sie lernen Bearbeitungsmöglichkeiten für komplexe Korpora kennen (z.B. Transkription oraler oder sprachlich heterogener Korpora, multimodale Korpora, Übersetzung).
5. Sie haben verschiedene Datenerhebungs-, -aufbereitungs- und -analyseverfahren kennengelernt: z.B. Webscraping, Tokenisierung, Annotation, Kookkurrenz-, Frequenzanalyse, netzwerkanalytische Zugänge.

[https://www.dekphil.ruhr-uni-bochum.de/dekphil/praxis/digitale\\_analyse.html.de](https://www.dekphil.ruhr-uni-bochum.de/dekphil/praxis/digitale_analyse.html.de)

## Voraussetzungen

Bereitschaft, sich mit Engagement und Eigeninitiative in ein neues, zukunftssträchtiges Thema einzuarbeiten.

**050 722      The Art of the Essay: From Theory to Media Practise**

**Gunkel /  
Bieger**

### Kommentar

This course explores the essay in theory, (media) history, and practice as a form and practice of political art. We will discuss the essay's alleged artfulness (based on theorizations by George Lukács, Theodor Adorno, Max Bense, and Haroun Farocki) side by side with its distinctive politicalness (based on essays by Black/queer/feminist writers such as James Baldwin, Audre Lorde, Ta-Nehisi-Coates, The Otolith Group, and Imani Perry) to grasp how aesthetics and politics mutually shape its form. But the essay does not only exist in writing, which is why we'll also trace its proliferation across different media, including photo essays, video essays, and the essay film.

Here are some of our guiding questions: Why does Adorno think of the essay as "the critical form *par excellence*" and how has this form changed over time? Why does essayistic writing have the reputation of being non-academic or the essay film the reputation of not being a proper documentary film? What makes the essay such a powerful tool of public engagement? Since when do so many essayists draw on the personal and why might this be problematic? How does the mixing of word, sound and image expand the essay's reach? What does it take to write or produce a good essay today?

The course has three parts. In the first part, we'll establish an understanding of the essay as a driving force of political art. In the second part, students will work individually or in groups on their projects. These projects can be critical reflections of the essay, or they can combine critical reflection with the making of an own essay. In the third part, we will convene to discuss the results. This symposium, which takes place on January 19 is the capstone of the course. You cannot get credit for this course if you are unable to attend the symposium.

A course pack with all reading material will be made available via Moodle at the beginning of the semester.

Assessment/requirements:

*Übung* (3 CP): regular attendance (including the attendance of the symposium), active participation, 1 expert group, 1 response paper (2-3 pages), a written response (2-3 pages) to a project presented at the symposium.

*Seminar* (5 CP): regular attendance, active participation, participation in 1 expert group, final project (15-page term paper or essay project plus critical reflection).

N.B.: Expert work is assigned in the first week of class. For this mandatory assignment, you are expected to (a) discuss the reading assignment of 'your' week with your fellow experts, (b) circulate questions based on this discussion *before class*, and (c) be ready to play a very active role in our seminar discussion that week.

**051 707 Einführung in die Game Studies****Kaerlein****Kommentar**

Das Seminar bietet eine Einführung in den medienkulturwissenschaftlichen Diskurs der Game Studies. Angesichts des immer noch wachsenden und sich ausdifferenzierenden akademischen Interesses an diesem noch jungen Medium werden wir uns eingehend mit den ästhetischen, methodischen und epistemologischen Perspektiven der Computerspielforschung befassen. Im Rahmen von Spotlight-Referaten wird jede Woche ein ungewöhnliches Computerspiel(genre) vorgestellt und diskutiert, um die Vielfalt des Gegenstandsfeldes zu erschließen.

Dabei konzentrieren wir uns auf wichtige Bereiche der Game Studies, wie die Entwicklungsgeschichte des Computerspiels, zentrale kulturwissenschaftliche Diskurse im Anschluss an die formative Debatte um Ludologie und Narratologie, die besonderen bildlichen Eigenschaften von Computerspielen, sowie neuere Formen digitaler Spielkulturen wie Serious Games, Game Art und Modding. Wir werden auch grundlegende Fragen zur audiovisuellen Ausdrucks- und Erzählform digitaler Kulturen behandeln und selektiv auf die gestalterische Praxis des Game Design eingehen. Im Laufe des Semesters wird ersichtlich werden, wie gerade die Game Studies einen prädestinierten Einstiegspunkt in eine Auseinandersetzung mit digitalen (Interface-)Kulturen bieten können, insofern sich die interaktiven audiovisuellen Artefakte der Spielkultur auf ihre verschiedenen medialen Bedingtheiten (Algorithmen, Virtualität, soziokulturelle und ökonomische Faktoren) hin befragen lassen.

**051 708 Memory Studies. Film als Erinnerungspraxis II****Hoffman****Kommentar**

2. Teil des Projektmoduls

**051 709 Künstliche Intelligenz und menschliche Arbeit****Denecke****Kommentar**

Entwicklungen im Feld künstlicher Intelligenz gehen zuverlässig mit einem Hype um deren Leistungsfähigkeit einher. Gegenüber stehen dem wiederum Befürchtungen um Massenarbeitslosigkeit und die Verdrängung menschlichen Denkens. Im Seminar drehen wir die Perspektive um: welche menschliche Arbeit steckt in künstlicher Intelligenz? Jüngst zeigte sich beispielsweise erst bei ChatGPT, dass das viel gepriesene Sprachmodell auf menschliche Arbeit angewiesen ist: Arbeiter:innen in Kenia kategorisierten unter schlechten Arbeitsbedingungen Datensätze, um das Sprachmodell trainieren zu können, Hassrede, Misogynie oder Rassismus in Texten zu erkennen (Billy Perrigo 2023; Ian Bogost 2023). Hiervon ausgehend blicken wir in dem Lektüreseminar auf die Moderation von Social Media Inhalten, die von User:innen gemeldet werden (Lily Irani 2015, Sarah Roberts 2019). Wir schauen in Verteilungszentren von Amazon, in denen Menschen Robotern zuarbeiten (Armin Beverungen 2021; Kate Crawford 2021). Und wir betrachten beispielsweise auch den algorithmisch bestimmten Arbeitsalltag von Kurierfahrer:innen für Essenslieferdienste wie



Deliveroo oder UberEats (Callum Cant 2019; Joanna Bronowicka/Mirela Ivanova 2019). Das Seminar gibt damit einen Einblick, wo und wie künstliche Intelligenz auf menschliche Arbeit angewiesen ist und Arbeitsverhältnisse verändert.

**051 710**      **Must See Filmclub - Through the Lense - Filme übers Filmemachen**      **Hasebrink / Heinke / Vignold**  
 4st., Mi 14-18, GABF 04/611  
 Gegenstandsmodul: Film und audiovisuelle Medien  
 Systematisches Modul: Mediengeschichte und Medientheorie

**Kommentar**

Im Wintersemester geht der im Sommersemester 2023 gestartete Filmclub in die zweite Runde. Auch dieses Mal stehen die gemeinsame Sichtung von bekannten und unbekannteren Filmen, das gemeinsame Sprechen über und speziell das gemeinsame Analysieren von Filmen im Mittelpunkt. Wir untersuchen Gestaltungsebenen wie Bildkomposition und Kameraarbeit, Mise-en-scène, Filmton, Montage, Schauspiel oder Produktionsdesign. Dazu erproben wir unterschiedliche Ansätze und Methoden: Strukturalismus und Semiotik, Narratologie, Neoformalismus, queer-feministische Filmanalyse, *cultural* und *postcolonial studies*, *production studies*, Semiopragmatik, digitale Methoden, etc.

In diesem Semester widmet sich der Filmclub solchen Filmen, die verschiedene Aspekte der Filmproduktion inszenieren, thematisieren und diskursivieren. Die ausgewählten Titel stammen aus unterschiedlichen Epochen und Produktionskontexten und laden zu der Frage ein, was *der Film* über seine eigene Herstellung weiß.

Teilnahmevoraussetzung: regelmäßige Teilnahme und Lust auf Film; wöchentliche Vorbereitung eines Textes, Teilnahme an gemeinsamen Filmsichtungen; Verfassen kurzer analytischer Texte (250-350 Worte)

Das Seminar umfasst vier Semesterwochenstunden, davon entfallen jeweils zwei auf die gemeinsame Sichtung des Films. Für das Seminar werden 2,5 CP vergeben.

**051 711**      **Plattformkapitalismus**      **Rothöhler**

**Kommentar**

Unter dem Begriff »Plattformkapitalismus« wird im dazugehörigen Diskurs ein umfassender soziökonomischer Transformationsprozess verstanden, der Wertschöpfungsketten und Arbeitsformen, Produktion und Konsumtion grundlegend verändert. So sprechen rezente soziologische Diagnosen von einer »Ökonomie der Unknappheit« und »proprietären Märkten« (Philipp Staab), dem Phänomen fortschreitender »kybernetischer Proletarisierung« (Simon Schaupp) und einer neuen »Klassengesellschaft«, in denen »verkannte Leistungsträger:innen« (Nicole Mayer-Ahuja & Oliver Nachtwey) unter anderem in Amazons Distributionszentren prekäre »ghost work« (Mary L. Gary & Siddharth Suri) verrichten (und gegen große Widerstände versuchen, sich gewerkschaftlich zu organisieren). Das Seminar wird sich mit diesen Analysen aus medienkulturwissenschaftlicher Perspektive

beschäftigen und Fragen wie diese diskutieren: Worin genau besteht und wie weit reicht die »Macht der Plattformen« (Michael Seemann)? Inwiefern sind Daten unter digitalökonomischen Bedingungen »Rohstoffe« und was bedeutet »Finanzialisierung von Information« (Joseph Vogl)? Wie funktionieren »human intelligence tasks«, die über Crowdfunding-Plattformen abgewickelt werden? Auf welche Weise operieren logistische Medien in algorithmisch gesteuerten Warenlagern? Wie organisieren sich genossenschaftlich ausgerichtete »platform cooperatives« und was verbirgt sich hinter dem Gemeineigentumsdenken »postkapitalistischer Commons«?

## 051 712      Streaming | Serienästhetik

Rothöhler

### Kommentar

Das Seminar wird sich im Anschluss an Ed Finns Studie *What Algorithms Want. Imagination in the Age of Computing* (MIT Press 2018) mit den medienästhetischen Implikationen der »Streaming Wars« beschäftigen. Wie aktuelle audiovisuelle Serien führender Anbieter (Netflix, Amazon Studio, Apple TV+, HBO Max etc.) ästhetisch operieren, soll im Seminar zunächst vor dem Hintergrund der dazugehörigen Streaming-Infrastrukturen perspektiviert werden. Diese (»harten« und »soften«) digitalen Infrastrukturen reichen von proprietären Content Delivery Networks (wie Netflix' *Open Connect* oder Amazons *AWS*) über echtzeitlich-mikroadaptive Bildkompressionsalgorithmen bis zu granular datafizierten und personalisierten Empfehlungssystemen, die generell weite Teile der visuellen Kultur der Gegenwart regulieren und dominieren. Nach einer einführenden Auseinandersetzung mit den Effekten einer derartigen streamästhetischen (bzw. -ästhetischen) Infrastrukturierung, soll es dann in Form konkreter Fallstudien um die spezifischen Bau-, Inszenierungs- und Erzählweisen ausgewählter Episoden rezenter Serien wie etwa *White Lotus*, *Succession*, *The Bear*, *Ramy*, *The Idol*, *Full Circle*, *The Rehearsal*, *How to With John Wilson*, *Physical* und *I'm a Virgo* gehen.

## 051 713      Computer als Medien

Tuschling

### Kommentar

Computer gelten als Inbegriff digitaler Medien. Mag der Titel des Seminars „Computer als Medien“ deshalb im Jahr 2023 auch irritierend klingen, so war es doch lange keineswegs üblich, Computer als mehr zu betrachten denn als Rechenmaschinen. Diese Rechenmaschinen sollten Flugbahnen von Sprengkörpern und Raketen berechnen oder in Administration und Wirtschaft unterstützen. Computer waren zunächst nicht dazu gedacht, dass man über sie Nachrichten bezieht, Filme auf ihnen schaut oder Anrufe tätigt. Deshalb begibt sich das Seminar auf die Suche nach den ersten Adressierungen des Computers als Medium und rekonstruiert den interdisziplinären Kontext zwischen Informatik und früher Medienwissenschaft, in dem dies mit theoretischem Anspruch verstärkt geschehen ist. Hierdurch soll ein grundlegendes Verständnis digitaler Medien erreicht werden. Zu Beginn der Vorlesungszeit werden der Seminarplan und die Literatur bereitgestellt.

**051 714 Black Science Fiction / Afrofuturism****Gunkel****Kommentar**

This seminar focuses on the aesthetic and political practices within the genre of science fiction, with its spectacular imaginations and inventive possibilities, with its narratives and visuals collapsing and spanning time, reality, technology and the human condition. We will analyse media practices and visual cultures with and through theories of the imagination as a collective process and the spatial politics of time and explore what science fiction has to do with *race*, colonialism, migration, with diaspora and improvisation.

In the second part of the seminar, we will turn to the increasing science-fictional interventions in film, literature, fashion, music, architecture, art and performance art in the geopolitical context of blackness – interventions that seem to escape a linear temporality. We will turn to Afrofuturism and African science fiction and discuss this emerging archive. One of the questions that will guide us through this part of the module is: What is the futuristic in art and visual cultures when we do not consider the futuristic only in relation to outer space and/or technology?

A course pack with all reading material will be made available via Moodle at the beginning of the semester.

**051 715 Tags im Museum.****Uwe Wippich****Von Museen, Ausstellungen und dem Begriff der Medialität****Kommentar**

Was ist Medialität? Statt sich auf eine Definition von Medium/Medien festzulegen analysiert die Medienkulturwissenschaft Anordnungen, Bedingungen, Operationen und Effekte unterschiedlicher Konstellationen von Materialitäten, technischen Vorrichtungen, Akteuren, Institutionen, Praktiken und Positionen um zu zeigen, wie dadurch Wissen entsteht und zirkuliert, Weltverständnis und Welterklärung modelliert werden sowie Bedeutungen und Markierungen hervorgebracht und angebracht werden.

Im Seminar sollen grundlegende mediale Operationen anhand der Medien Museum und Ausstellung beschrieben, analysiert und im Blick auf den Begriff der Medialität hin ausgewertet werden, weil sich gerade im Museum Körper, Virtualität, Sinn, Genealogie, Ästhetik und Wissen stets neu zu einander verhalten müssen. Somit werden sich theoretische Überlegungen und praktische Erfahrungen durch Exkursionen in nahegelegene Museen (darunter das HNF in Paderborn, abwechseln, so dass wir auch vor Ort Analysen durchführen sowie, nach Möglichkeit, mit Kurator:innen ins Gespräch kommen können. Zu den zu erbringenden Leistungen gehört neben der aktiven Teilnahme an Sitzungen und Exkursionen daher eine kurze eigenständige Analyse/Beschreibung einer Ausstellung Ihrer Wahl. Max. 20 Tln.

**051 716      Ästhetik digital verarbeiteter Bilder****Heilmann****Kommentar**

Die Teilnehmer\*innen arbeiten sich einzeln und in Kleingruppen in ausgewählte Schwerpunkte der Ästhetik digital verarbeiteter Bilder von Photoshop bis zu aktuellen KI-Bildgeneratoren ein. Sie eignen sich theoretische und methodische Grundlagen der Analyse digitaler Bilder, Bildtechniken und Bildpraktiken an; recherchieren die maßgebliche Forschungsliteratur und werten sie aus; suchen relevantes Bildmaterial, beschreiben und interpretieren es; und erproben ggf. jeweilige Bildtechniken und -praktiken. Die Teilnehmer\*innen stellen die Ergebnisse ihrer Arbeit im Seminar vor und diskutieren sie. Der genaue Ablauf des Seminars wird in der ersten Sitzung besprochen. Zur Vorbereitung der ersten Sitzung lesen alle Teilnehmer\*innen: Lev Manovich (1994). „Paradoxes of Digital Photography“ (Zugang über <http://manovich.net/>).

**051 717      Geschichte der Personal Computer****Heilmann****Kommentar**

Die Teilnehmer\*innen arbeiten sich einzeln und in Kleingruppen in ausgewählte Schwerpunkte der Geschichte der Personal Computer von den 1970er bis in die 2000er Jahre ein. Sie eignen sich theoretische und methodische Grundlagen der Mediengeschichtsschreibung an; recherchieren die maßgebliche Forschungsliteratur und werten sie aus; suchen Quellen, ordnen sie ein und interpretieren sie; und machen sich ggf. mit der nötigen Technik vertraut (Emulatoren u.a.). Die Teilnehmer\*innen stellen die Ergebnisse ihrer Arbeit im Seminar vor und diskutieren sie. Der genaue Ablauf des Seminars wird in der ersten Sitzung besprochen. Zur Vorbereitung der ersten Sitzung lesen alle Teilnehmer\*innen: Janet Abbate (1999). „Getting Small: A Short History of the Personal Computer“. In Proceedings of the IEEE 87/9: 1695–1698 (Zugang über IEEE Xplore).

**051 718      Theorien nutzen****Paßmann****Kommentar**

Die Lehrveranstaltung befasst sich mit der Frage, was Sie mit Theorie(n) tun können. Hierbei diskutieren wir auch explizit, wie Sie theoretische Ansätze in Ihren Abschlussarbeiten nutzen können. Wir lesen u.a. Beiträge aus dem Sammelband "Theoretische Empirie" (Kalthoff/Hirschauer/Lindemann), d.h. auch in dieser Veranstaltung werden Sie nicht *die eine Methode* lernen, Theorien zu nutzen, aber wir erarbeiten uns eine Reihe von Ansätzen, die besonders geeignet sind, Themen von Abschlussarbeiten mit theoretischen Fragestellungen zu verknüpfen.

**051 719      Empathie – Ein Filmanalyse Seminar****Frankenberg****Kommentar**

Mit dem Konzept der Empathie greift das Seminar ein affektives Moment heraus, an dem sich Affekt und Emotion in Bezug auf Filmtheorie diskutieren lässt. Ausgehend von gemeinsamen Sichtungen wird im Seminar das Konzept der Empathie für die filmwissenschaftliche Forschung in den Blick genommen. Das ausführliche Sprechen über

den Film steht dabei im Zentrum des Seminars. Mit Hilfe von filmtheoretischen Texten nähern wir uns den Fragen: Wie lässt sich Empathie in Bezug auf das Medium Film diskutieren? Wie sind Vorstellungen von Empathie ästhetisch in filmische Erzählungen eingelassen? Welche theoretischen Positionen helfen uns bei der Analyse? Welche Kritiken werden in Bezug auf Empathie und Film formuliert? Mit welchen Strategien arbeiten Filme auch gegen die Idee der möglichen empathischen Einfühlung?

**051 720      Sockelwissen Film (Geschichte/Theorie/Analyse)      Fahle**

**Kommentar**

Das Seminar erarbeitet ein Basiswissen in Geschichte, Theorie und Ästhetik des Films. Grundlage ist die 15teilige Dokumentation „The Story of Film“ von Mark Cousins (2011). Dazu werden exemplarisch Texte aus verschiedenen Epochen der Filmtheorie und Filmästhetik gelesen und eingebracht. Die Lehrveranstaltung ist geeignet für Studierende der Medienwissenschaft ab dem 3. Semester, die besonders an Film interessiert sind. Eine intensive Auseinandersetzung mit dem Medium in der LV wird erwartet. Seminarbeginn ist der 16. Oktober.

**051 721      Raubdrucke und Brutalismus: '68, die Medien und die Universität      Richter**

**Kommentar**

Wenn die Proteste auch auf der Straße stattfanden, wohl kaum einen Ort des Sozialen hat das Jahr 1968 so erfasst wie die Universität. Wie Universitäten benannt sein sollen, wie sie zu organisieren wären, wie sie aussehen, wo man sie gründen soll und wer zu ihnen Zugang erhält: Über all diese Fragen wurde diskutiert und gestritten, es wurden Petitionen unterzeichnet, es wurde gestreikt und besetzt. Dabei sind die Transformationen der Universität (oder der Ruf nach ihrer Transformation) um 1968 verknüpft mit einer sich wandelnden Medienlandschaft und müssen im Lichte dieses Wandels verstanden werden. Das Seminar nimmt dabei Medien in einem weiten Sinne in den Blick: Beton, Strickpullover und WGs sind für den Mythos „1968“ nicht weniger prägend als Petitionen, Plakate und Matrizendrucker. Die Frage nach den Medien der Universität um 1968 zu stellen, erlaubt außerdem, den Fokus der Betrachtung über das Jahr '68 hinaus zu erweitern. In welchem Jahr beginnt '68 und reichen seine Veränderungen nicht weit über diese Zeit hinaus?

**051 722      Verbinden, Verweisen, Vernetzen: Medien des Referenzierens      Richter**

**Kommentar**

Medien stiften Verbindungen. Indem sie aufzeichnen und speichern, übermitteln und transportieren, lösen sie Daten aus ihrem unmittelbaren raumzeitlichen Umfeld und ermöglichen reale und virtuelle Rekontextualisierungen. Doch es gibt eine spezielle Reihe von Medien, Technologien und Praktiken, die derartig medial gestiftete Verbindungen explizit machen und Verweise ausbuchstabieren. Texte setzen Fußnoten,

Wissenschaftler\*innen sammeln Proben, das Internet verwickelt seine User\*innen per Hyperlink. Fragen des Referenzierens sind Fragen technisch-medialer Verfahren: Welche Mittel braucht es, um beispielsweise eine Person oder ein Tier in einem Dokument zu fixieren, ein Buch an einem Standort zu halten oder Links vorm ‚Verrotten‘ zu bewahren? Das Seminar untersucht exemplarisch historische und gegenwärtige Technologien des Referenzierens und fragt nach der grundsätzlichen Bedeutung des Verweisens für das Verstehen von Medien und Medialität.

**051 723      Dekolonisieren?! Zum medialen Nachleben des Kolonialismus      Schade**

### **Kommentar**

Wir erleben aktuell die Auswirkungen von etwas, das vermeintlich längst vorbei schien. Sei es die neue mediale Aufmerksamkeit gegenüber neokolonialen Ausbeutungsverhältnissen im Globalen Süden, die Restitutionsdebatte in Museen, die Diskussion um andere Besetzungspolitik und Rassismus an Kulturinstitutionen oder die Forderungen nach einer Dekolonisierung der Universitäten, Curricula und Lehre: Die Auswirkungen des europäischen Kolonialismus als andauernde „epistemische Gewalt“ (Spivak), die Objekte, Körper, Wissensbestände und Blickregime bestimmt, fordert ein, die Ausrichtung an bekannten eurozentrischen Denkweisen und hegemonialen institutionellen Wissenspraktiken zu ‚verlernen‘. Dazu gehört auch, sich damit auseinanderzusetzen, wie vergangene und gegenwärtige mediale Praktiken und Ästhetiken bestimmte koloniale Darstellungsweisen (re)produzieren und fortschreiben.

Dieses Seminar verhandelt dementsprechend jene komplexen Verschränkungen zwischen der Geschichte des Kolonialismus, seiner immer noch andauernden kolonialen Bedingung und gegenwärtigen medialen Formierungen. Um z.B. Schlüsselbegriffe wie „Othering“ oder „koloniales Blickregime“ genauer zu verstehen, lesen wir zum einen Grundlagentexte der post- und dekolonialen Theorie (z.B. Frantz Fanon, Stuart Hall, Gayatri C. Spivak) sowie auch neuere Positionen (Seloua Luste Boulbina, Fred Moten, Felwine Sarr, Kathrin Yusoff). Zum anderen werden wir uns mit (Medien-)Kunst und Performances beschäftigen, um danach zu fragen, wie ein Verlernen kolonialer Denk- und Darstellungsmuster heute aussehen könnte. Ausstellungs- und Performancebesuche z.B. bei PACT Zollverein, zu den Sammlungen der RUB und ins K21 Düsseldorf zur Isaac Julian-Ausstellung sind geplant.

Für dieses Seminar sind keine Vorkenntnisse erforderlich, aber die Bereitschaft zur kritischen Selbstbefragung: Weil Dekolonialisierung und das Nachleben des Kolonialismus nicht einfach beliebige Themen sind, sondern ein komplexer Prozess und eine Herausforderung, der es sich zu stellen gilt, bedarf ein solcher Kurs auch eines selbstkritischen Blicks auf unsere eigenen Annahmen und Situierungen, auf Privilegien und Asymmetrien – insbesondere von einer deutschen Universität aus. Deswegen ist die Teilnahme an einem gemeinsamen einführenden Workshop zu Antidiskriminierung integraler Bestandteil des Seminars und verpflichtend.

**051 724      Was vom Film(en) übrigbleibt. Bewegte Bilder, Abfall, Reste      Hasebrink  
und Elektroschrott**

**Kommentar**

Das Seminar geht von einer einfachen Frage aus: Was passiert mit den Materialien, die für die Produktion eines Films aufgewendet wurden, wenn der Film offiziell fertig ist? Anhand ausgewählter Texte zu kulturellen Phänomenen wie Überresten, Müll und Abfall, Ruinen, Antiquitäten usw. werden wir uns mit dem materiellen Nachleben von Filmen beschäftigen. Dazu nehmen wir unterschiedliche Fallbeispiele in den Blick, beschäftigen uns aber auch mit künstlerischen Arbeiten, die materielle Restbestände des Film(en)s recyceln.

Das Seminar hat einen experimentellen, offenen Charakter. Studierende sollten ein großes Interesse an der eigenen, wissenschaftlichen Recherche, eine gewisse Neugier für kuriose Nebenpfade der Mediengeschichte sowie analytisch-theoretische Grundkenntnisse in den Bereichen Film und audiovisuelle Medien mitbringen. Nicht alle Sitzungen werden auf dem Campus stattfinden – geplant ist u.a. eine Exkursion ins Archiv des Filmmuseums Düsseldorf.

Voraussetzungen sind die regelmäßige Teilnahme, die Übernahme kleinerer Rechercheaufgaben und die Mitarbeit an einem Wiki.

Zur Einführung:

Ioana B. Jucan/Jussi Parikka/Rebecca Schneider (2018): Remain. Lüneburg: meson press/Minneapolis: University of Minnesota Press.

**051 725      Widerständige Praktiken und Medien des Protests (II)      Sander**

**Kommentar**

Das Seminar schließt an den Kurs zu »Medien und Praktiken des Protests (I)« aus dem Sommersemester an. Nachdem wir im Sommersemester die Frage nach den Medien und Praktiken des Protests kulturhistorisch angegangen sind, wollen wir im Wintersemester den Zusammenhang von Kunst und Aktivismus nochmal stärker gegenwartsbezogen und analytisch fokussieren. Dazu schauen wir uns aktuelle widerständige Praktiken und Medien des Protests in exemplarischen Einzelanalysen an (z.B. Klebstoff, Kartoffelbrei und Anketten im Klimastreit oder auch Haarschneiden, Hashtags und Tweeds aus dem Iran) und lesen theoretische Texte von Iris Därmann, Kerstin Schankweil und Donatella Di Cesare zu Étienne Balibar und David Graeber. Auf Basis der Analysen fragen wir nach der Rolle und Funktion von Kunst im zivilen Widerstand (vom Civil Rights Movement und der Antikriegs-Bewegung bis zu den aktuellen Protesten im Iran) und nehmen gezielt politische Medienprotestformen in den Blick (von Hashtags und Memes zu Online- und videoaktivistischen Aktionen vom ZPS und Peng!). Mal ist Kunst Medium im Kampf um Aufmerksamkeit, mal Mittler und Motor des Widerstands. Die Verbindungen von Kunst und Aktivismus sind vielfältig und reichen weit in die Geschichte des politischen Protests und des zivilen Ungehorsams zurück. The Revolution Was Never Televised. #Reclaim The Streets Now! #Frau, Leben, Freiheit. آزادی زندگی زن.

Ziel des Seminars ist es einen analytisch geschärften, medienkulturwissenschaftlichen Blick auf aktuelle Phänomene zu werfen, um produktive Analysen von gegenwärtigen Proteststrategien durchzuführen zu können. Das Seminar setzt gleichermaßen

Lesebereitschaft wie Lust auf Gruppenarbeiten und eigenständige Recherche voraus und kann auch ohne das Seminar »Medien und Praktiken des Protests (I)« besucht werden.

**051 726      Medien und Postmigration (*online*)**

**Hoffmann /  
Degeling**

**Kommentar**

Seit vor über 60 Jahren mit den »Anwerbeabkommen« die Geschichte der sogenannten »Gastarbeit« in der BRD begonnen hat, ist die Gegenwart und Realität der bundesdeutschen Migrationsgesellschaft durch Debatten um Nation und Migration und in Begriffen wie "Integration" und "Identität" problematisiert worden. In diese öffentlichen Aushandlungsprozesse haben seither Medien ebenso wie Migrant:innen immer wieder interveniert: Das Seminar legt einen Fokus auf audiovisuelle Mediengeschichten der Migration. So sind etwa Filme seit langem der Ort, an dem Migration progressiv verhandelt wird, und hybride, mehrdeutige Entwicklungen ins Blickfeld genommen werden.

Wir folgen über verschiedene Etappen den bundesdeutschen Debatten in die Gegenwart postmigrantischer Medienkultur. Gerade jüngere Film- und Medienpraxis kennzeichnet eine widerständige Repolitisierung dieser Geschichte und Sichtbarmachung ihrer diskursiven Bedingungen.

Postmigrantische Visionen fungieren als Analysekatoren für soziale Situationen von Mobilität und Diversität, machen Mehrdeutigkeit und marginalisierte Erinnerungen sichtbar. ‚Post‘ bedeutet dabei keine chronologische Auffassung, Migration ist kein abgeschlossener Prozess, sondern beständiger Teil gesellschaftlicher Wirklichkeit. Postmigrantisch meint daher eine eigensinnige Praxis der Wissens- und Medienproduktion. Das Postmigrantische kann bisher ausgeblendete, marginalisierte Geschichten und Wissensarten sichtbar machen und wirkt im produktiven Sinn irritierend auf nationale Erzählungen. Im Mittelpunkt steht eine kritische Reflexion des restriktiven Umgangs mit Migration und deren Folgen.

Das Seminar ist eine Kooperation mit Dr. Jasmin Degeling vom Institut für Medienwissenschaft der Universität Paderborn. In einem gemeinsamen Seminar mit Paderborner Studierenden und mit Unterstützung eingeladener Expert:innen treffen wir uns 14tägig am Freitagmorgen online, und diskutieren ein breiteres Spektrum des Verhältnisses von Medien und Post/Migration. Am 26.01.2024 ist ein gemeinsames Blockseminar in Präsenz geplant, bei welchem wir uns Arbeitsergebnisse präsentieren. Alle Materialien werden auf moodle zur Verfügung gestellt.

Voraussetzung für den Scheinerwerb ist die Anwesenheit bei den online Sitzungen, die Vorbereitung von Texten und Filmen außerhalb der Seminarzeiten, die Mitarbeit in einer AG zu einem selbstgewählten Thema sowie die Präsentation von Arbeitsergebnissen am 26.1. in Präsenz in Bochum.



**051 727      Woman, Life, Freedom: Iconography, Iconology, and Mediality      Garivani**  
**of a Social Movement (in englischer Sprache)**

**Kommentar**

A practical seminar on a live and moving social movement “Woman Life Freedom”, which is about to form the first feminist revolution. Together we will observe and monitor social media accounts and contents and will study the evolution of an image or video into an icon in the (social) media and consequently in the local and global public sphere. In the context of this feminist movement, we will analyze the Mediality of the form, performance, content, message, semantics, and symbol in the iconography and iconology; both an aesthetic and pragmatic approach. There will be live and offline conversations with female activists, artists, and people from different walks of life in Iran directly or indirectly involved in the movement. Individual and group projects on the icons will be executed.

**051 728      Ludology and Ludomusicology (in englischer Sprache)      Kancans**

**Kommentar**

**Ludology and Ludomusicology**

This course draws on research in game studies and sound studies to look not only at sound in games (namely, soundtracks and sound effects) but also the gamification of music and other sound production, as well as the remediation of video game sounds in popular music more generally. In a cultural and collaborative sense, where do the practices of engineers, programmers, and musicians intersect? When musicians reappropriate game consoles to create music, how do the simultaneous limitations and possibilities of the hardware influence how the music sounds? Additionally, how do the power relations around hardware influence the behavior of consumers and corporations? This course will include foundational texts in the media of sound (re)production. We will then move to more recent texts on game studies and sound studies, including case studies of games or game consoles and their sonic attributes.

**051 729      Be Real! Authentizität als Paradigma in Kultur, Kunst und      Dörre**  
**Medien**

**Kommentar**

Der Begriff der Authentizität wird in den unterschiedlichsten Kontexten zur Attribuierung einer gewissen Ursprünglichkeit oder Echtheit eingesetzt. Neben den sehr verschiedenen Objekten und Subjekten, denen eine solche Qualität zu- oder abgesprochen wird, haben sich auch diverse theoretische Konzepte von Authentizität entwickelt, die diese etwa als essenzielle Qualität, als Wahrnehmungseffekt oder Sehnsuchtsphänomen konzipieren. Gemeinsam ist diesen Vorstellungen, dass sie stets auf ein Verhältnis von Innen und Außen bzw. von Tiefe und Oberfläche rekurren, das erst durch eine Vermittlungsinstanz – also ein Medium – zum Ausdruck gebracht werden kann. Gerade mediale Zäsuren werfen deshalb auch immer wieder Fragen nach Authentizitätspotentialen und -effekten auf.

Das Seminar ist als Lektürekurs konzipiert und versucht einen breiten und fächerübergreifenden Überblick zu diesem Themenkomplex zu vermitteln. Dafür wird auf eine starke Verschränkung von Text- und Materialdiskussion gesetzt. Wir werden uns unter anderem den Diskursen um Authentizität in der Archäologie, Informatik, Philosophie, Geschichts-, Literatur-, Kunst- und Medienwissenschaft widmen und uns dabei so unterschiedlichen Gegenstände wie Urkunden, digitalen Signaturen, Autobiografien, Kunstwerken, Dokumentarfilmen, True-Crime-Formaten, Apps, Influencer\*innen oder Werbebildern analytisch zuwenden.

**051 730      Haters Gonna Hate – Antagonistische Praktiken in sozialen Medien      Dörre**

#### **Kommentar**

Wenn vom Sozialen der sozialen Medien die Rede ist, dann wird damit häufig eine normative Vorstellung von Sozialität ventiliert, die der Komplexität sozialer Prozesse kaum gerecht wird. Schon vor dem Aufkommen sozialmedialer Plattformen hatten antagonistische Praktiken dementsprechend Anteil an der Logik von Situationen oder an Prozessen der Vergemeinschaftung. Das Seminar versucht deshalb zum einen der Kulturgeschichte solcher antagonistischer Praktiken und ihrer Medien nachzuspüren und zum anderen konkrete Phänomene in sozialen Medien zu untersuchen, die mit Begriffen wie Hater, Hassrede, Cybermobbing oder Shitstorm assoziiert sind. Das Seminar ist als Blockseminar konzipiert und setzt sich in den einzelnen Sitzungen mit disziplinübergreifenden Texten und einschlägigen Beispielen auseinander, die einen exemplarischen Einblick in den skizzierten Problembereich vermitteln sollen.

**051 740      CT das Radio      Gremm**  
Teil 1: **Fit für den Audio-Schnitt**

#### **Kommentar**

Ob für das Youtube-Video, das Hörspiel, das Hörbuch oder den eigenen Podcast - vielleicht auch für den zukünftigen Job beim Radio oder beim Film - Audio begegnet uns überall. In diesem Seminar werden alle wichtigen Stationen der Audio-Bearbeitung behandelt und praktisch aufgearbeitet, um für das zweite Seminar gut vorbereitet zu sein.

#### **Teil 2: Mein Podcast, meine Interessen**

#### **Kommentar**

In dem zweiten Teil der Seminarreihe steht der Podcast im Mittelpunkt. Ein Podcast kann so unterschiedliche Inhalte haben, wie es Interessen gibt. Zum einen wird vorgestellt, wie sich Podcasts präsentieren lassen, welche Überlegungen im Vorfeld vorgenommen werden sollten und letztendlich natürlich, wie ein Podcast erstellt wird.

**051 741 CT das Radio. Kommentar & Glosse – journalistische  
Meinungsbildung (Zoom)**

**Dinsing**

**Kommentar**

In einer Zeit, in der alle zu allem eine Meinung haben und Meinungen als Fakten verkauft werden, sollten gerade Medien-Menschen genau wissen, wie sie diese formulieren und veröffentlichen. Kommentare und Glossen zielen auf die Meinungsbildung beim Rezipienten ab. Das bedeutet aber nicht, dass der Rezipient die Meinung des Journalisten vertreten soll, vielmehr regt guter Journalismus dazu an, sich selbst eine Meinung zu bilden.

Und darum geht es in diesem Seminar. Die Teilnehmer lernen die Radioformate Kommentar und Glosse kennen, formulieren eigene zu aktuellen Themen und zeichnen diese anschließend zur Analyse auf.

Ziel ist, neben der praktischen Arbeit, mehr Sensibilität für journalistische Verantwortung als Meinungsmacher zu entwickeln.

Das erste Wochenende konzentriert sich auf das Thema Kommentar, das zweite auf das Format Glosse.

**051 742 Einführung in den digitalen Schnitt**

**Michael Wippich**

**Kommentar**

Das Seminar „Digitaler Filmschnitt anhand von DaVinci Resolve“ beschäftigt sich mit den praktischen Grundlagen des Filmschnitts. Zunächst werden die Basisfunktionen und der Aufbau der "Editing-Software" erklärt. Anschließend erfolgen erste „Edits“ und die Arbeit mit der Timeline. Im weiteren Verlauf des Seminars kommen Übungen zu Blenden und Texteinblendungen, sowie Bauchbinden hinzu. Ein weiterer Schritt wird die Einbindung von Musik und die korrekte Abmischung der Tonspuren sein. Im letzten Teil beschäftigen wir uns mit dem Plot und dem Pacing beim Schnitt.

Das Seminar findet in Präsenz statt. Digitales Schnittmaterial wird gestellt. Es wird ein entsprechend leistungsfähiger Laptop Mac oder PC benötigt. Die Software ist in einer sehr umfangreichen Version als kostenloser Download auf der Webseite des Herstellers verfügbar.

Teilnahmevoraussetzungen: Eigener Laptop, der die Systemvoraussetzungen für DaVinci Resolve erfüllt. (keine Tablets oder iPads).

**051 743 Trotz aller Daten visualisieren**

**Heinicker**

**Kommentar**

In diesem medienpraktischen Seminar geht es um es die Entwicklung einer datenkritischen Visualisierungskultur. In der Lektüre essentieller Schlüsselpositionen und in der Analyse bisheriger datenkünstlerischer Praktiken sollen im Kurs eigene Konzept und Ideen der selbstreflexiven Gestaltung mit und gegen Daten gefunden werden.

**051 744      User Experience Design****Paprotny****Kommentar**

UX-Design betrifft viele Aspekte des (digitalen) Alltags. Wenn es gut durchdacht und umgesetzt wurde, wird es meist kaum wahrgenommen, weil es Grundlage intuitiver Benutzung ist. Dabei greifen die Prinzipien des UX-Design weit über den digitalen Markt hinaus und finden Anwendung z.B. auch bei Dienstleistungen. Ziel ist es, Produkte zu gestalten, die eine bedeutungsvolle und einschlägige Erfahrung ermöglichen. Wichtige Aspekte davon sind z.B. eine gute/intuitive Benutzbarkeit, hilfreiche Interaktionen sowie das Einbinden von Emotionen. Die Basis dafür ist es, die Bedürfnisse und Wünsche der AnwenderInnen zu erkennen und im Design einzubringen.

Im Seminar werden grundlegende Fähigkeiten des User Experience Designs und des User Research vermittelt. Angefangen bei Mensch-Computer-Interaktionen und (psychologischen) Design-Prinzipien als auch typische Datenerhebungs- und Analyseverfahren wie Interviews, Usability Test und Contextual Inquiry. Der branchenübergreifende Design-Thinking Ansatz, der beim Lösen von Problemen und Entwickeln neuer Ideen herangezogen werden kann, wird im Rahmen des Seminars vorgestellt und dient als Grundlage für die praktische Entwicklung eigener Konzepte. An Praxisbeispielen soll gezeigt werden, welche Mechanismen dafür verantwortlich sind, dass User mit bestimmten digitalen Produkten, wie z.B Instagram, interagieren und mit welchen Mechanismen diese Apps NutzerInnen in ihren Bann ziehen. So soll auch ein kritischer Blick auf Medien und deren Konsum ermöglicht werden. Den Studierenden wird damit ein Methodenset an die Hand gegeben, mit dem sie in Gruppenarbeit ein Konzept für ein ansprechendes, digitales Produkt entwickeln können.

**051 750      Sorgearbeit****Denecke****Kommentar**

Die Bedeutung von Sorge oder Care ist vielfältig. Sie reicht von der Erziehung von Kindern bis zur Pflege von Menschen im Alter, umfasst aber auch Hausarbeiten wie Wäschewaschen oder Kochen. Gemeint sein kann auch die Sorge, die der Erhalt unserer natürlichen Umwelt erfordert. Sorgen müssen wir uns schließlich auch um den Erhalt von Archiven oder Infrastrukturen, etwa in Form von Wartungs- und Reparaturarbeiten. Unser Fokus im Seminar gilt der Sorgearbeit im engeren Sinne, und zwar im Gesundheitswesen. Wie verändert sich Care-Arbeit durch digitale Technologien? Im Lektüreseminar nehmen wir die Selbstverdatung von Patient:innen in den Blick, begleiten Tele-Care-Arbeiter:innen in ihrem Alltag, der zunehmend von der Gig-Economy geprägt ist, spüren der Diskussion zum Nutzen und den Schwierigkeiten von Pflegerobotern nach und stellen jüngste Visionen vollautomatisierter Pflegedienstleistungen auf den Prüfstand.

**051 751 Frauen - Film - Festival mit Exkursion****König****Kommentar**

Dieser Kurs ist sowohl für Bachelor- als auch für Masterstudierende gedacht. Er ist sozusagen ein 2 in 1, insofern er aus zwei Teilen besteht: 1. wöchentliches Seminar ab Oktober 2023, 2. Exkursion zum FrauenFilmFestival Köln/Dortmund Anfang April 2024 (Termine werden noch angekündigt). Es besteht daher die Möglichkeit zur einfachen Teilnahme (aktive Studienleistung für eine Präsentation) sowie die Qualifikation (Präsentation im Seminar, Teilnahme am Festival und Bericht). Vorbereitend werden wir uns im Kurs mit den wichtigsten Kategorien eines Festivals auseinandersetzen: Kuration, Finanzierung, Programmplanung. Wir werden diese für unseren Zweck der Exkursion fokussieren, indem wir folgende Fragen entwickeln: Wie sieht die Kuration eines Filmfestivals aus? Wie lässt sich die Exkursion finanzieren? Welche Programmpunkte sind für uns interessant? Im April werden wir dann gemeinsam das Festival besuchen.

**051 752 OSINT – Open Source Intelligence (I)****Rothöhler****Kommentar**

Das Projektmodul *OSINT – Open-source intelligence* beschäftigt sich über zwei Semester mit Geschichte und Gegenwart, Theorie und Praxis der »Nachrichtengewinnung durch Informationen aus frei verfügbaren Quellen«. Dass und wie ursprünglich vorwiegend geheimdienstlich praktizierte OSINT-Verfahren unter den Bedingungen digitaler Plattformkulturen von einer ganzen Reihe zivilgesellschaftlicher Akteure genutzt werden – zu den bekanntesten zählt das investigative Recherchekollektiv *Bellingcat* und die künstlerische Forschungsagentur *Forensic Architecture* –, soll uns dabei ebenso interessieren wie das Verhältnis zu Open-source software, Open-access- und Open-data-Ansätzen. Während im ersten Semester der Veranstaltung konzeptuelle Fragen und OSINT-Praktiken bzw. -Tools der Gegenwart im Zentrum stehen (ein Schwerpunkt soll auf OSINT im Kontext des russischen Angriffskrieges auf die Ukraine liegen), wird es im konsekutiven Semester (Sommersemester 2024) um die Konzeptualisierung und probeweise Entwicklung eigener OSINT-Projekte gehen.

**051 753 The Uncomputable****Tuschling****Kommentar**

Mit seinem Grundlagentext „The Uncomputable: Play and Politics in the Long Digital Age“ hat Alexander Galloway eine methodische und begriffliche Weiterentwicklung der Medienforschung vorgelegt. Das Seminar wird sich das Werk in intensiver Gruppenarbeit erschließen und hierbei 1) einen Fokus auf die Arten und Weisen legen, in der Galloway Begriffsentwicklung und Medienhistoriographie verbindet und 2) fragen, welche politische Position hiermit insbesondere bezogen auf die Grenzen der Computerverarbeitung vorliegt.

**051 754 Aktuelle Forschungsthemen der Medienwissenschaft**  
4st., = Vorlesung + Übung, Di 12-16, GABF 04/611

**Gunkel /  
König /  
Paßmann /  
Rothöhler**

### **Kommentar**

Anhand von ausgewählten aktuellen Forschungsthemen werden in diesem Modul zentrale Fragestellungen und Diskussionszusammenhänge der Medienwissenschaft vermittelt und gleichzeitig Besonderheiten der interdisziplinären Wissenschaftssystematik unserer Disziplin aus historischer wie struktureller Perspektive verdeutlicht. Hierbei werden sowohl die nationale wie die internationale Forschungsvernetzung berücksichtigt.

Durch den Besuch dieses Moduls sollen die Studierenden in die Lage versetzt werden, exemplarisch komplexe Zusammenhänge der Medienwissenschaft sowohl aus historischer als auch systematischer Sicht zu erkennen, kritisch zu reflektieren und für ihre eigenen Forschungsarbeiten nutzbar zu machen. Denn die Einsicht in die Zusammenhänge von Forschungsfeldern, Forschungsorganisation, Erkenntnisinteressen und Methoden der Medienwissenschaft hat nicht zuletzt zum Ziel, die Studierenden der Master-Phase zu einer reflektierten Auswahl ihrer eigenen wissenschaftlichen Arbeiten hinzuführen, um ihre Forschungsziele besser definieren zu können.

Die Teilnahme an diesem Modul ist für Studierende im ersten Semester der M.A.-Phase des Studiengangs Medienwissenschaft Pflicht. Die TeilnehmerInnen müssen in diesem Modul einen benoteten Leistungsschein erwerben, für den in Absprache mit den Lehrenden unterschiedliche Leistungs- bzw. Prüfungsformen vorgesehen sind.

Das Modul wird von verschiedenen Lehrenden des IfM kooperativ bestritten.

**051 755 Grundlagen der Medienkulturpsychologie I:**

**Tuschling**

### **Kommentar**

In fünf Arbeitseinheiten erarbeiten wir uns sehr unterschiedliche Theorien des Begehrens, die nicht mit Sexualtheorien zu verwechseln sind. Eine erste Einheit wird sich dem Begehren nach Jacques Lacans widmen, das an der Semiotik orientiert ist. Anschließend wenden wir uns der Sprache des Begehrens bei Julia Kristeva sowie dem Begehren des Dritten bei Sarah Kofman zu. Gilles Deleuzes Philosophie des Begehrens erschließen wir uns in ihrer Differenz zu Michel Foucaults Konzeption der Lust. Abschließend werfen wir einen kritischen Blick auf René Girards mimetisches Begehren, das inzwischen häufig für die Analyse der Plattformdynamiken (Influencing) herangezogen wird. Ziel ist es, die Theorien des Begehrens als Grundlage der Medienkulturpsychologie einzuordnen und zu verstehen. Zu Beginn der Vorlesungszeit werden der Seminarplan und die Literatur bereitgestellt.

**051 756 Situiertheit**

**Sprenger**

### **Kommentar**

Sich zu situieren ist in der letzten Dekade zu einem zentralen Kommunikationsakt westlicher Kulturen geworden: wer in einem im weitesten Sinn politischen Kontext spricht, soll offen-



eddies (...) Water is between bodies, but of bodies, before us and beyond us, yet also very presently this body, too. Deictics falter: Our comfortable categories of thought begin to erode. Water entangles our bodies in relations of gift, theft, complicity, differentiation, relation" (2012: 85).

In recent years these relations between different watery bodies have gained traction in academic discourse as well as art and media practices, particularly by addressing the oceanic and its relationship to the unknown (for example, Stefan Helmreich's *Alien Ocean*), to the history of slavery and its afterlife (Paul Gilroy and Christina Sharpe, for example) as well to current modes of migration (Forensic Oceanography, amongst others). In this seminar we will reflect on the different engagements with the oceanic but also move beyond them by looking at rivers and other water bodies and discuss them in terms of infrastructure, mythologies and memorialization.

The seminar is organized as a weekly seminar and in combination with the lecture series *Medien/Denken* with the same title (dates and speakers to be confirmed).

## 051 761 Medien und Infrastrukturen

Balke

### Kommentar

Infrastrukturen haben sich in den letzten Jahren als folgenreicher medienwissenschaftlicher Grundbegriff etabliert. Wo manche bloß eine neue Begriffsmode vermuten, deren analytischer Mehrwert fragwürdig ist, wenn Infrastrukturen als Synonym für soziotechnische Arrangements, Netzwerke, Algorithmen, bürokratische Verfahren oder Protokolle verwendet wird, lässt sich ein produktives Forschungsfeld ausmachen, dem wir im Seminar nachgehen wollen. Leitend ist dabei die Vorstellung, dass die lange Zeit übliche Reduktion von Infrastrukturen auf die Einrichtung von großtechnischen Systemen der Daseinsvorsorge, die mancherorts auf der Welt als selbstverständlich und nicht weiter beachtenswert vorausgesetzt werden (Straßen, Eisenbahnen, Kanalsysteme, Elektrizitätsnetze, Gesundheitsversorgung etc.), einer Revision bedarf.

Ausgerechnet die Etablierung digitaler Medien hat zu einem erneuten Interesse an den Wegen, Kanälen, Routen und Knotenpunkten in ihrer materiellen und operativen Ausgestaltung geführt, die die populäre Vorstellung immaterieller oder drahtloser digitaler Kommunikation in Frage stellt. Im Seminar werden nicht nur ältere und neueste Konzepte des Infrastrukturierens diskutiert. Es soll vor allem auch ein wichtiges methodisches Anliegen aufgegriffen werden, das den Möglichkeiten und Techniken der Sichtbarmachung häufig verborgener oder nur schwer zu inspizierender Schauplätze und Objekte infrastrukturellen Prozessierens gilt. Im Kern geht es darum, das in der Medienwissenschaft dominante Interesse an dem, was Medien repräsentieren oder dekonstruieren, durch die Frage zu ersetzen, woraus Medien gemacht sind und wie sie ihre ‚Inhalte‘, Zeichen, Signale, Personen und Dinge in Umlauf bringt bzw. transportieren. Konkret werden wir uns, *erstens*, in historischer Perspektive mit den ‚Ermessensspielräumen‘ der Implementierung von Infrastrukturen befassen, *zweitens* die Techniken der Verbergung („concealment“) von Infrastrukturen im Verhältnis zu ihrem (politischen) Schauwert bestimmen, *drittens*, den Beitrag der *communities of practice* bestimmen, die Infrastrukturen planen, implementieren und ihren Betrieb aufrechterhalten sowie *viertens* die vielfältigen lokalen



Anpassungsstrategien und Provisorien („Wordarounds“) in den Blick nehmen, die im Umgang mit Infrastrukturen entstehen und die schließlich sogar zu einer Neubewertung des ‚Kaputten‘ (Sohn-Rethel) führen, mit dem sich mancherorts durchaus ‚arbeiten‘ lässt.

Ein Reader mit relevanten Texten und Materialien wird im entsprechenden Moodlekurs rechtzeitig vor Beginn des Semesters zur Verfügung gestellt.

## **051 762      Immersion und Imagination (I)**

**Rieger**

### **Kommentar**

Die Rede von der Immersion markiert einen Gipfelpunkt der Erfahrbarkeit anderer Welten. Das Eintauchen in fremde Welten und die damit verbundene Semantik des Flüssigen wurde als Topos gehandelt und sollte Gefahren markieren – wie schon in der Diskussion um die Romanenflut der Goethezeit drohen die Verluste von Bezugspunkten zur Realität durch buchstaben- oder pixelinduzierte Welten. Das Projektmodul möchte diese Immersionserfahrung befragen – nicht nur im Rückgriff auf die Beschreibung der entsprechenden Fachliteratur, sondern unter Ausnutzung eigener Erfahrungen. Damit verbunden ist die Frage, in welchem Verhältnis Immersion und Imagination zueinanderstehen.

Den entsprechenden Aushandlungen will das auf zwei Semester angelegte Projektmodul nachspüren. Besonders hinzuweisen ist auf die spezifische Form der zu erbringenden Leistungen, die etwa in einer Publikation, in einer Ausstellung oder einer Präsentation im Internet bestehen können. Es ist wie bei den Projektmodulen der letzten Semester geplant, die Ergebnisse im Rahmen einer kleinen Tagung zu präsentieren.

Materialien werden über Moodle zur Verfügung gestellt.

## **051 763      Künstliche Intelligenz**

**Rieger**

### **Kommentar**

Die Geschichte der KI ist eine Geschichte der Kränkung. Sie ist nicht zu beschränken auf das Digitale und den Computer als Trägermedium. Vorstellungen von der künstlichen Herstellung von Artefakten sind so alt wie die Vorstellung von Artefakten selbst. Ob sich die Künstlichkeit der Mechanisierung, der Digitalisierung oder der Virtualisierung verdanken, ändert an den Vorbehalten und an den Verdächtigungen gegenüber artifiziellen Produkten allerdings nur wenig. Inzwischen haben die Künstlichen Intelligenzen den Alltag erreicht und greifen in Belange ein, die man scheinbar als vor ihnen geschützt glaubte ausweisen zu können. Selbst das wissenschaftliche Geschäft scheint vor ihnen nicht sicher.

Der Aufregungs- und Kränkungsgeschichte des Künstlichen soll eine Wissens- und Mediengeschichte Künstlicher Intelligenzen an die Seite gestellt werden. Eine derartige Nachzeichnung ist weniger an der Frage interessiert, wie man Autor:innenschaften identifizieren und damit unterscheidbar machen kann. Vielmehr fragt sie nach der Hartnäckigkeit, mit der die Geschichte des Künstlichen als Kränkung erzählt wird und danach, wie die Produkte Künstlicher Intelligenzen in aktuelle Fassung von technisierten Lebenswelten zu integrieren sind.

Diesen Fragen will die Veranstaltung an ausgewählten Stationen nachgehen. Materialien werden über Moodle zur Verfügung gestellt.

**051 764      Akteur-Netzwerk-Theorie und ihre Kritik      Paßmann**

**Kommentar**

Wir lesen 1. grundlegende Texte der ANT, 2. Ansätze ihrer medienwissenschaftlichen Nutzung und Weiterentwicklung und 3. Kritiken der ANT. Ziel ist, dass Sie alles drei kompetent bewerten und entscheiden können, ob Sie einen Ansatz aus diesem Umfeld für Ihre MA-Arbeit nutzen oder kritisieren möchten.

**051 765      Tiere. Und Film.      Fahle**

**Kommentar**

Das Bild des Tieres hat sich in den letzten Jahren radikal gewandelt und stellt unser bisheriges, anthropozentrisch geprägtes Weltbild in Frage. Denken, Fühlen, Persönlichkeit sind längst keine Alleinstellungsmerkmale des Menschen mehr, sondern lassen sich bei Tieren beobachten. Die noch begründbaren Unterschiede zwischen Menschen und Tieren stehen auf der Kippe, zugleich wirft die Haltung und Tötung von Millionen Tieren jährlich für die Nahrung und die Forschung ethische Fragen auf. Im Seminar steht vor dem Hintergrund dieser Debatten das Vorkommen und die Inszenierung von Tieren im Film zur Diskussion. Anhand ausgewählter Beispiele und verschiedenen Textlektüren untersuchen wir exemplarisch den Einsatz von Tieren im Film. Diese werden gemeinhin im Kontext von Gefühlen und Affekten eingesetzt (Empathie, Faszination, Zuneigung und Freundschaft, ebenso wie Bedrohung, Angst und Ekel). Im Seminar soll die grundlegende Frage gestellt werden, welche Bedeutungen Tieren in Filmen zukommt und wie durch diese - unabhängig davon, ob Tiere Gefährten, Fabelwesen, Fremde, Bestien, Nahrung, Automaten usw. darstellen sollen - eine filmästhetisch formulierte anthropologische Differenz zutage tritt, kurz: Was ist das Tier, was der Mensch nicht ist, wie wird das artikuliert und was bedeutet das?

Seminarbeginn ist der 17.10.

**051 766      Mit Gespenstern leben. Zum medialen Nachleben des Kolonialismus.      Schade**  
**Lektüre und Analyseseminar**

**Kommentar**

*As I understand it, a history of the present strives to illuminate the intimacy of our experience with the lives of the dead, to write our now as it is interrupted by this past [...]*  
(Saidiya Hartman)

Die Gespenster des Kolonialismus holen unsere Gegenwart ein. So formulieren es viele Denker:innen des Afropessimismus, der Black Studies und des Schwarzen Feminismus in den letzten Jahren. Autor:innen wie Fred D’Aguiar, Ian Baucom, Derek Walcott, Hortense Spillers, Christina Sharpe und M. NourbeSe Philip betonen die besondere Zeitlichkeit dieses Nachlebens. Sie legen nahe, dass angesichts der Geschichte der Sklaverei die Zeit nicht einfach vergeht, sondern sich akkumuliert, festsetzt, schichtet und von den Toten heimgesucht wird. Diese spezifische Zeitlichkeit hebt also Vorstellungen von Zeit als einer linearen Fortschrittsfigur aus den Angeln und denkt das ‚Jetzt‘ mit und durch das Erbe der Gewaltgeschichte. Damit werden Diskurse um eine „Hantologie“ (Derrida) in Bezug auf koloniale Gewaltgeschichte weitergedacht. Saidiya Hartman bringt dies als „time of slavery“ so auf den Punkt: „the ‚time of slavery‘ negates the common-sense intuition of time as continuity or progression, then and now coexist; we are coeval with the dead.“ Diese Koexistenz mit den Toten ernst zu nehmen, bedeutet für unsere Disziplin auch, sich mit den Leerstellen westlicher Theoriebildung, Geschichte, Medien und Archiven zu beschäftigen.

Dieses Seminar fragt also danach, was es heißt, wenn das Nachleben des Kolonialismus die medialen Formierungen unserer Gegenwart einholt und welche Konsequenzen und Verantwortlichkeiten sich damit für die Medienwissenschaft ergeben. Die Veranstaltung ist als Lektüreseminar konzipiert und richtet sich an fortgeschrittene Studierende, die Lust haben, sich mit ausgewählten englischsprachigen Texten der genannten Autor:innen intensiver auseinanderzusetzen. Ausstellungs- und Performancebesuche z.B. bei PACT Zollverein, zu den Sammlungen der RUB und ins K21 Düsseldorf zur Isaac Julian-Ausstellung sind außerdem geplant.

**051 767      Praktiken & Ökologien des Lebens\_Sterbens in mehr-als-      König**  
**menschlichen Welten – aktuelle Ansätze zu mehr-als mensch-**  
**lichen Welten/Chthuluzan aus queerfeministischer/dekolonialer**  
**Perspektive**

#### **Kommentar**

Dieser Kurs schreibt sich das queerfeministische und dekoloniale ontoepistemologische Auseinanderdröseln des Anthropozäns auf die Fahnen. Von dieser Warte aus beleuchten wir nicht nur (Westlich) universell gedachte ethische Imperative, die vermeintlich dazu drängen, Natur und Klima, Tier- und Pflanzenarten zu retten. Nicht dass es verkehrt wäre, mit allen planetarischen Entitäten im Guten vernetzt zu sein. Die meisten Appelle verbleiben in der Regel jedoch nicht nur anthropozänischen Denkmustern verfangen, sondern reproduzieren noch im Gutgemeintsein paternalistische Handlungsmuster. Im Seminar nehmen wir daher verschiedene Ansätze in den Blick, die das turbokapitalistische, heteronormative, rassistische Andropozentrische im Anthropozän aufdröseln, um es zu alternativen Welten, Ökologien mit alternativen Praktiken zusammensetzen, die das Sterben nicht leugnen, jedoch die Bedingungen des Lebens für alle ontoepistemologisch anders ermöglichen, wie im Chthuluzän Donna Haraways oder auch in Arturo Escobars Pluriversum. Wir werden uns u. a. mit Texten von Karen Barad, Banu Subramaniam, Maria Puig della Bellacasa, Christina Sharpe, Natasha O’meke Tinsley, Astrid Schrader, Anna Loewenhaupt Tsing, Mel Chen, Elisabeth Povinelli, Kathryn Yusoff, Tom Van Dooren, Eduardo Kohn und Saidiya Hartman.

**051 768      Feministische Filmgeschichte(n): frühes Kino      König**

**Kommentar**

Es handelt sich um die Fortsetzung der Feministischen Filmgeschichte(n) aus dem Sommersemester 2023. Der Fokus liegt dieses mal jedoch auf dem Zeitraum vom frühen Film bis in die 1920er Jahre. Wir räumen mit dem alten Vorurteil traditioneller Filmgeschichtsschreibung auf, dass ausschließlich Technikentwicklung und Männlichkeit die zentralen Faktoren zur Etablierung des „neuen Mediums“ waren und entdecken die kreativen und produktiven Beiträge von Akteurinnen\* im frühen Kino. Wir werden gemeinsam einen Blick auf die Bedingungen für Frauen\* in Filmbranchen dieser Zeit werfen, verschiedene Gruppen von Film-Pionierinnen\* und Exhibitorinnen\* sowie Publika untersuchen und nehmen das jeweils transformative Potenzial in Filmen u. a. von Loïe Fuller, Alice Guy-Blaché, Alla Azimova, Frances Marion, Olga Preobrazhenskaya, Haydeé Samama Chikli und Aziza Amir in den Blick.

**051 770      Digitale Kultur für Masterstudierende und Promovierende      Tuschling**

**Kommentar**

In konstruktiver Runde stellen die Teilnehmer:innen Ideen, Projekte und Probleme zur Diskussion

**051 771      Kolloquium für Abschluss- und Doktorarbeiten      Sprenger**  
**Masterkolloquium**

**Kommentar**

Zeit und Ort werden noch bekannt gegeben. Teilnahme nur nach persönlicher Anmeldung

**051 775      Ringvorlesung      Balke /  
Schrade**

**Kommentar**

Das an der Ruhr-Universität Bochum angesiedelte DFG-Graduiertenkolleg „Das Dokumentarische. Exzess und Entzug“ behandelt – seit seinem Bestehen im Jahr 2016 – das Dokumentarische als eine zentrale Komponente zeitgenössischer Medienkulturen. In der zweiten Förderphase des Kollegs, die im April 2021 gestartet ist, wird insbesondere ein Konzept des *Dokumentwerdens* entfaltet.

Die interdisziplinären Forschungsarbeiten des Kollegs aus den Bereichen Medienwissenschaft, Theaterwissenschaft, Literaturwissenschaft und Kunstgeschichte lassen sich dabei alle von der These leiten, dass die spezifische Autorität des Dokumentarischen durch die Untersuchung der Operationen beschreibbar wird, die im Rahmen unterschiedlicher Institutionen und Praktiken auf je spezifische Weise bild-, text- und tonmediale Elemente so arrangieren, dass diese die Lesbarkeit, den Aussagewert, die

Distributionslogiken und die Machtwirkungen des Dokumentierten steuern. Entgegen einer einflussreichen Theorietradition beschränkt das Forschungsprogramm seine Perspektive in diesem Sinne explizit nicht auf den visuellen Modus des Dokumentarischen und privilegiert auch nicht ein bestimmtes (etwa filmisches) Medium. In den Forschungsprojekten stehen vielmehr höchst diverse Gegenstände im Fokus, die in wechselseitige Beglaubigungsverhältnisse eintreten können, um einen dokumentarischen Effekt zu produzieren.

Die nunmehr fünfte Ringvorlesung des Kollegs soll erneut dazu dienen, zentrale Forschungsergebnisse zu präsentieren und darüber mit Hochschulangehörigen aus allen Fachrichtungen ins Gespräch zu kommen. Neben den Doktorand\_innen der mittlerweile dritten Generation, kommen hier auch die aktuellen Post-Doktorand\_innen sowie die am Kolleg beteiligten Professor\_innen zu Wort. Zudem wird viel Zeit für gemeinsame Diskussionen eingeplant, an denen sich alle Anwesenden beteiligen können. Studierende haben die Möglichkeit, einen (unbenoteten) Teilnahmechein zu erwerben. Neben der regelmäßigen Anwesenheit und Diskussionsbereitschaft sollen für die erfolgreiche Teilnahme vier kurze „Dokumentationskarten“ verfasst werden (jeweils 1-2 Seiten, gerne gebündelt als PDF per E-Mail an [das-dokumentarische@rub.de](mailto:das-dokumentarische@rub.de) bis spätestens zum 31. März 2024). Auf diesen „Dokumentationskarten“ sollen jeweils ein Vortrag pointiert zusammengefasst und zudem zwei bis drei weiterführende Fragen formuliert werden. Master-Studierende müssen zudem zusätzlich noch ein ca. fünfseitiges Essay einreichen (ebenfalls per E-Mail), in dem einer der dokumentierten Vorträge sowie die daran anschließende Diskussion ausführlicher dargestellt und die Thematik eigenständig weitergedacht wird.

Die Veranstaltung wird voraussichtlich als reine Präsenz-Veranstaltung am Campus der Ruhr-Universität stattfinden.

## **VII. Nutzungsordnung der Mediathek des Instituts für Medienwissenschaft**

### **Funktionen und Leistungen der Mediathek**

Die Mediathek ist zuständig für Aufbau, Archivierung, Verstichwortung und Verleih der audiovisuellen Datenbestände des Instituts für Medienwissenschaft. Sie organisiert Anschaffungen und Aufzeichnungen gemäß den Erfordernissen in Forschung und Lehre und verwaltet die Datenbestände so, dass sie für Lehrende und Studierende verfügbar sind. Hierzu gehören regelmäßige Öffnungszeiten sowie die Erstellung und Aktualisierung eines Katalogs. Die Bestände stehen ausschließlich der universitären Forschung und Lehre zur Verfügung.

### **Nutzungsberechtigte**

#### **Angehörige der Fakultät für Philologie**

Die Bestände der Mediathek können von allen Studierenden und Lehrenden der Fakultät für Philologie für die Arbeit im Rahmen von Forschung und Lehre sowie für die Arbeit an Seminar- und Abschlussarbeiten genutzt werden. Gleiches gilt für Lehrende anderer Fakultäten, die Veranstaltungen im Bereich der Medienwissenschaft anbieten.

#### **Andere Universitätsangehörige**

Andere Universitätsangehörige können die Bestände der Mediathek nur in Ausnahmefällen nutzen. Hierzu ist ein Antrag bei der Geschäftsführung des Instituts für Medienwissenschaft zu stellen.

### **Modalitäten von Sichtung / Verleih der Bestände**

Bei der Erstausleihe verpflichten sich die Nutzer:Innen schriftlich, die Nutzungsordnung einzuhalten. Die Nutzer:Innen müssen dabei Adresse, Telefonnummer und Matrikelnummer (bzw. Nummer des Bibliotheksausweises) angeben; die Daten werden in der mediathekseigenen Datenbank gespeichert. Eine Ausleihe ist nur persönlich zu den jeweils angegebenen Öffnungszeiten (s. Aushänge) möglich und darf nur zu wissenschaftlichen Zwecken erfolgen. Die Ausleihe erfolgt gegen Vorlage des Studentenausweises. Einmal jährlich ist eine aktuelle Studienbescheinigung vorzulegen.

Alle Nutzer:Innen sind verpflichtet, auf die Einhaltung von Urheberrechtsbestimmungen zu achten.

Während der Ausleihe kann keine Recherche stattfinden. Nutzer müssen vor der Ausleihe die gewünschten Signaturen im Katalog der Mediathek ermitteln, der als PDF vorliegt. Für ausführliche Computerrecherchen im Rahmen von Abschlussarbeiten können gesonderte Termine vereinbart werden.

### **Kapazitäten und Fristen**

Es können maximal 3 Medien (DVD / BluRay) auf einmal ausgeliehen werden. Die Ausleihfrist beträgt eine Woche; sofern keine Vormerkung vorliegt, kann die Ausleihfrist telefonisch zu den Öffnungszeiten um eine weitere Woche verlängert werden. Ausnahmeregelungen können nur im Rahmen von Abschlussarbeiten und nach Vorlage einer entsprechenden Bescheinigung der Betreuer:Ingen getroffen werden. Bei Überschreiten der vereinbarten Leihfrist werden Säumniszuschläge berechnet. Die Gebührenschild entsteht ohne weiteres durch Ablauf der Frist, auch wenn keine Mahnung ausgesprochen wird.

Auf Beschädigungen der Medien ist bei Rückgabe hinzuweisen. Bei Verlust oder von Nutzer:Innen verschuldeter Beschädigung der entliehenen Medien sind die Wiederbeschaffungskosten zu erstatten.

## VIII. Nutzungsordnung für das Medienlabor

Das Medienlabor befindet sich auf GB 1/80 und ist telefonisch unter der Durchwahl (32)27301 zu erreichen.

### 1. Voraussetzungen für die Benutzung des Medienlabors

Nutzungsberechtigt sind:

- Studierende der Medienwissenschaft im BA- oder MA-Studium
- Lehrende anderer Institute, sofern sie im laufenden Semester eine Veranstaltung im Bereich Medienwissenschaft anbieten oder für das kommende Semester vorbereiten;
- die Lehrenden des Instituts.

Voraussetzung für die Benutzung der technischen Geräte ist die erfolgreiche Teilnahme an eine Beratung des Medienlabors.

### 2. Benutzung des Medienlabors und Ausleihe der Geräte

Die Benutzung der Geräte und der Schnittplätze muss studienbezogen sein und im Zusammenhang mit Seminaren bzw. einer Seminar- oder Abschlussarbeit stehen. Eine entsprechende Bestätigung, durch die Lehrkraft muss per eMail ans Medienlabor erfolgen.

Terminabsprachen für die Ausleihe der Geräte, die Benutzung der Schnitt- und Sichtungsräume müssen 1-2 Wochen im Voraus erfolgen. Zuständig sind Herr Schimkat (Raum GB 1/50, Tel. 32-25278) oder die studentischen Hilfskräfte (GB 1/80). Es kann immer nur ein Termin gebucht werden.

Die Benutzung der Schnitträume erfolgt nach Absprache und nur zu den regulären Öffnungszeiten möglich (siehe Aushang). Festgelegte Termine sind verbindlich und müssen mit Rücksicht auf andere Benutzer eingehalten werden. Andernfalls verfällt der Anspruch auf Benutzung.

Geräteausleihe und -rückgabe: nach Absprache zu den regulären Öffnungszeiten in Raum GB 1/80. Bei der Rückgabe muss eine Rückmeldung über den Zustand des Gerätes gegeben werden. Bei Beschädigung oder Verlust von Geräten und/oder Zubehör besteht persönliche Haftung.