Ruhr-Universität Bochum

Institut für
Medienwissenschaft

Kommentiertes Vorlesungsverzeichnis
Sommersemester 2018

RUHR-UNIVERSITÄT BOCHUM
Institut für Medienwissenschaft
Universitätsstrasse 150
Gebäude GB 1/44
44780 Bochum

Tel.: 0234 / 32-25057
Fax: 0234 / 32-14268

[http:// www.ruhr-uni-bochum.de/ifm/](http://www.ruhr-uni-bochum.de/ifm/)

Inhaltsverzeichnis

Wer, was, wo und wann

I.	Zur Organisation des Vorlesungsverzeichnisses	2
II.	Termine	2
III.	Raum- und Telefonübersicht / Sprechstunden.....	4
IV.	Räume.....	6

Lehrangebot

V.	Medienwissenschaft B.A.	7
	Medienwissenschaft M.A.	15
	Module und Veranstaltungen Internationaler Master „Film und Audiovisuelle Medien“	19
VI.	Kommentare zu allen Veranstaltungen (geordnet nach Veranstaltungsnummern)....	21
VII.	Lehrangebot – Raumübersicht.....	45
VIII.	Nutzungsbedingungen der Mediathek.....	48

VIII. Zur Organisation des Vorlesungsverzeichnisses

Das Vorlesungsverzeichnis informiert Sie über das Lehrangebot des Instituts für Medienwissenschaft (IfM). Es enthält eine **Übersicht des Lehrangebots**, eine ausführliche Vorstellung der Einzelveranstaltungen im Teil **Kommentare** und eine **Tagesübersicht** des Lehrangebots.

- Unter V finden Sie die Veranstaltungen entsprechend des B.A. / M.A.–Studiengangs **Medienwissenschaft** (MW) nach **Modulen** geordnet.
- Unter VI finden Sie die **Kommentare** zu den Veranstaltungen, sortiert nach **Veranstaltungsnummern**.

II. Termine

Für alle Studierenden:

Semesterbeginn: 01.04.2018
Semesterende: 30.09.2018

Pfingstferien: 21.-25.05.2018

Vorlesungsbeginn: 09.04.2018
Vorlesungsende: 20.07.2018

Beginn der Lehrveranstaltungen, wenn nicht anders angegeben: 09.04.2018

Die Termine entnehmen Sie bitte : VIII. Lehrangebot – Medienwissenschaft

Anmeldung zu allen Lehrveranstaltungen: ab 01.02. über VSPL

Ausnahme:

Propädeutische Module „Medien 2“ / Theorien und Methoden 2“ und Praxisseminare
über Listen im Geschäftszimmer GB 5/144 (ab Mitte Februar)

!!ACHTUNG!!

Zu den Teilveranstaltungen für Praxismodule gilt folgendes:

Wenn Sie einen Platz erhalten und dennoch nicht teilnehmen, werden Sie im kommenden Semester von der Vergabe ausgeschlossen.

Sollten Praxisveranstaltungen (Blockseminare) aus dringenden Gründen ausfallen, so finden die Ersatzveranstaltungen in den ersten Wochen der Semesterferien statt.

**Leistungsnachweise, welche Bachelor-Studierende vor dem
01.04.2012 in Masterveranstaltungen erworben haben, werden
anerkannt.**

**Seit dem Sommersemester 2012 gilt jedoch die Regelung nur eines
Übergangsemesters.**

III. Raum- und Telefonübersicht / Sprechstunden

Institutsmitglieder	Sprechstunden*	Raum	Telefon
Professoren	* s. Anmelde­liste	– Bürotür	
Balke, Prof. Dr. Friedrich	16.30-17.30	GB 3/55	32-27415
Deuber-Mankowsky, Prof. Dr. Astrid	Di 16-18	GB 1/43	32-25071
Fahle, Prof. Dr. Oliver	Mi 12-13	GB 1/136	32-25070
Rieger, Prof. Dr. Stefan	Mo 12-13	GA 2/142	32-24764
Rothöhler, Dr. Simon, Juniorprofessor	Di 15-16	GB 1/42	32-25089
Thomaß, Prof. Dr. Barbara	Di 11-13	GA 2/138	32-24761
Tuschling, Dr. Anna, Juniorprofessorin	Mi 11-13 n. Voranmeldung per Mail	FNO 01/138	32-27964
Warth, Prof. Dr. Eva	Di 14-16	GB 1/134	32-25073
Wissenschaftliche Mitarbeiter			
Degeling, Jasmin	Di 10-12	GB 1/40	32-26721
Dellemann, Dennis	Mi 10-12	GB 1/139	32-26729
Eckel, Julia	Di 14-16	GB 3/57	32-25353
Feikens, Janou	Mi 10.30-11.30	GB 3/57	32-25353
Hasebrink, Felix	Mo 12-14	GB 1/137	32-25068
Herranz, José	Mo 12-14	GA 1/139 a	32-27213
Hoffmann, Dr. Hilde (Studienberaterin)	Mi 10-12	GB 1/40	32-27812
Hohenberger, Dr. Eva	Mi ab 16.30	GB 1/41	32-27698
Horz, Dr. Christine	Mo 12-14	GA 1/141	32-27582
Kirschall, Sonja, M.A.	Mi 13-14	GB 1/140	32-26556
Kokot, Sylvia, M.A.	Do ab 12	GB 1/141	32-20601
Linseisen, Elisa	nach Vereinbarung	GB 1/137	32-25068
Schröder, Angela, M.A. (Mentorin)	Fr 10.15-11.30	GB 1/139	32-29358
Vignold, Peter	nach Vereinbarung	GB 1/45	32-29358
Wippich, Dr. Uwe	Mi nach Vereinbarung	FNO 02/10	32-29299
Sekretariate			
Geschäftszimmer: Susanne von der Heyden Peter Vignold, MA	s. Aushang an der Tür GB 5/145 u. Informa- tion auf der Homepage	GB 1/44	32-25057
Vertretung von Dagny Körber: Silvia Wolko: Sekretariate: Prof. Drs. Balke, Thomaß , Rieger,	Di 10-12 u. n. V. Mi und Do 14-15 u. n. V.	GB 3/54 GA 2/140	32-27414 32-28742
Susanne von der Heyden: Sekretariat: Prof. Dr. Astrid Deuber- Mankowsky	Di-Do: 14.00 – 15.00 u. nach Vereinbarung	GB 1/45	32-26784

Petra Köhne: Sekretariate: Prof. Drs. Fahle, Warth	Mo u. Mi 13-16 Fr 9-11	GB 1/135	32-28072
---	---------------------------	----------	----------

Sonstige			
Medienlabor / Technik Hawel, Herbert Schimkat, Michael		GB 04/352 GB 04/137	32-23332 32-25278
Mediathek / Videoausleihe Heinke, Christian	s. Homepage IfM	GB 03 /33	32-25050
Bibliothekszimmer Nastke, Jan	s. Homepage IfM	GB 1/142	32-25183

IV. Räume

Die Räume des Instituts für Medienwissenschaft sind auf die Gebäude GA und GB verteilt.

Geschäftszimmer:

für Anfragen aller Studierenden: GB 1/44

Öffnungszeiten: siehe Aushang & Homepage

Schwarzes Brett:

vor dem Geschäftszimmer GB 1/44 (allgemeine Aushänge, Termine);

weitere Schwarze Bretter vor den Räumen der Professoren und der Fachschaft

Bibliotheken:

GB: Etagen 2-8, Eingänge auf der Etage 4 und 6 Nord

(Bibliothek Medienwissenschaft auf Etage 1)

GA: Etage 2, Eingang auf der Etage 1 Nord

(Bücher aus dem Bestand der Publizistik und Kommunikationswissenschaft)

Mediathek:

GB 03/33-35: Film- und Fernsehaufzeichnungen

Öffnungszeiten: s. homepage: <http://www.ruhr-uni-bochum.de/ifm>

Fachschaftsverbund Medienwissenschaft:

GA 2/39, Tel. 32-24719

Email: fr-medien@rub.de; WWW: <http://www.ruhr-uni-bochum.de/fr-medien/>

Veranstaltungsräume:

Hörsäle: HGB 10 / 20 / 30, HGC 10 / 40

Seminarräume: GA 1/153 (Süd), GA 1/138

GABF 04/611,

GB 03/42

GB 03/139 (IT-Pool)

MSZ 02/6

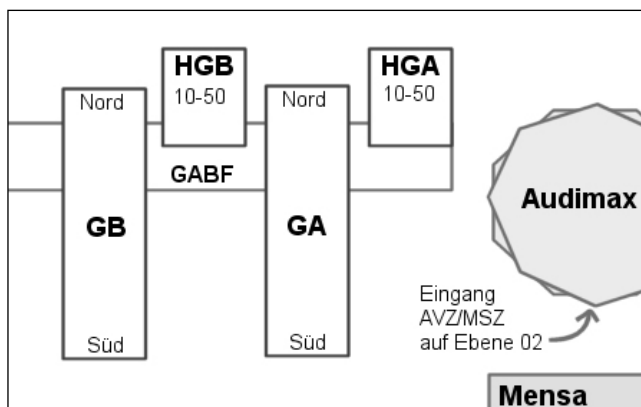

V. Lehrangebot – Medienwissenschaft Sommersemester 2018

Veranstaltungen der – B.A.-Phase

PROPÄDEUTISCHES MODUL – THEORIEN UND METHODEN 2

bestehend aus Vorlesung und einer der nachfolgenden drei Übungen

- | | | |
|----------------|--|--------------------|
| 051 700 | Vorlesung: Medientheorie und Kommunikationstheorie
2st., Di 10-12, HGB 20 | Balke |
| 051 701 | Übung zur Vorlesung: Medientheorie und Kommunikationstheorie
2st., Do 10-12, GABF 04/611 | Hohenberger |
| 051 702 | Übung zur Vorlesung: Medientheorie und Kommunikationstheorie
2st., Do 14-16, GABF 04/611 | Hohenberger |
| 051 703 | Übung zur Vorlesung: Medientheorie und Kommunikationstheorie
2st., Mo 10-12, GABF 04/611 | Hoffmann |

PROPÄDEUTISCHES MODUL – MEDIEN 2

bestehend aus Vorlesung und einer der drei nachfolgenden Übungen

- | | | |
|----------------|--|---------------|
| 051 704 | Vorlesung: Mediensysteme und Medieninstitutionen
2st., Mo 14-16, HGB 30 | Thomaß |
| 051 705 | Übung zur Vorlesung: Mediensysteme und Medieninstitutionen
2st., Di 12-14, GB 03/42 | Horz |
| 051 706 | Übung zur Vorlesung: Mediensysteme und Medieninstitutionen
2st., Mo 16-18, GA 1/153 | Thomaß |
| 051 707 | Übung zur Vorlesung: Mediensysteme und Medieninstitutionen
2st., Di 14-16, GABF 04/611 | Thomaß |

TEILVERANSTALTUNGEN FÜR GEGENSTANDSMODULE

Ein Gegenstandsmodul setzt sich aus zwei Teilveranstaltungen des gleichen Schwerpunktthemas zusammen

Digitale Medien

051 708	Die Computertomographie im Universum der Dinge 2st., Do 16-18, GABF 04/611 Gegenstandsmodul: Digitale Medien Systematisches Modul: Theorien & Methoden	Schröder
051 710	Postkinematografie 2st., Di 12-14, GABF 04/611 Gegenstandsmodul: Digitale Medien Systematisches Modul: Mediensysteme	Rothöhler
051 723	Das Bitcoin Protokoll: Zur Infrastruktur digitalen Geldes 2st., Mo 14-16, GA 1/153 Gegenstandsmodul: Digitale Medien	Herranz
051 726	Medien der Künstlichen Intelligenz Blocktermine 20.-22.04.2018, 9-18, GA 1/153 Gegenstandsmodul: Digitale Medien Systematisches Modul: Ästhetik & Technik	Sudmann
051 729	Privacy and Public Interaction in Social Media 2st., Mo 14-16, GABF 04/257 Gegenstandsmodul: Digitale Medien Systematisches Modul: Mediensysteme	Benrazavi
051 731	Medientheorien des Selfie 2st., Di 16-18, GABF 04/611 Gegenstandsmodul: Digitale Medien Systematisches Modul: Ästhetik & Technik	Eckel
051 733	Video Games and Art. Exploring the Controversy Einführungsveranstaltung: 08. Juni, 10-11.30, GA 1/138 Blocktermine: 06., 13. und 14. Juli, 10-16, GA 1/138 Gegenstandsmodul: Digitale Medien	Alvarez
051 735	The New Digital Order 2st., Di 10-12, FNO 02/11 Gegenstandsmodul: Digitale Medien (in deutscher Sprache)	Tuschling

Film/Kino

- 051 709 Pure Horror, Part 1: Film** **Dellemann**
 2st. (zzgl. Sichtung), Mi 16-20, GABF 04/611
 Gegenstandsmodul: Film/Kino
 Systematisches Modul: Mediengeschichte
- 051 722 Das Ende des Ruhrgebiets. Das Ruhrgebiet im Film** **Fahle**
 2st., Mo 12-14, GABF 04/611
 Gegenstandsmodul: Film/Kino / Rundfunk
 Systematisches Modul: Mediengeschichte
- 051 721 Vorlesung: Theorien des Dokumentarfilms** **Fahle**
 4st., Fr 10-14, BS 2/02
 Gegenstandsmodul: Film/Kino
 Systematisches Modul: Ästhetik & Technik
- 051 724 Hollywood. Geschichte, Ökonomie, Ästhetik** **Hasebrink**
 2st., Mo 14-16, GABF 04/611
 Gegenstandsmodul: Film/Kino
 Systematisches Modul: Mediensysteme
- 051 727 Einführung in die Filmanalyse** **Vignold**
 Vorbesprechung: 18.04., 12-14, GABF 04/611
 22.-25. Mai, 10-18, GABF 04/611
 Gegenstandsmodul: Film/Kino
 Systematisches Modul: Theorien & Methoden
- 051 732 Antirassismus in den USA: Gegenwärtige Politiken und mediale Öffentlichkeiten** **Degeling**
 2st., Di 12-14, GA 1/153
 Gegenstandsmodul: Film/Kino / Print
 Systematisches Modul: Gender
 (max. 25 Studierende)

Printmedien

- 051 725 Filmkritik** **Hoffmann**
 4st., Mo 16-20, Endstation Kino
 Gegenstandsmodul: Print
 Systematisches Modul: Mediengeschichte
 (wird als komplettes Modul bewertet)
- 051 732 Antirassismus in den USA: Gegenwärtige Politiken und mediale Öffentlichkeiten** **Degeling**
 2st., Di 12-14, GA 1/153
 Gegenstandsmodul: Film/Kino / Print
 Systematisches Modul: Gender
 (max. 25 Studierende)

Rundfunk

- | | | |
|----------------|--|--------------------|
| 051 714 | Adam Curtis und die BBC
4st., Di 14-18, GB 03/42
Gegenstandsmodul: Rundfunk
Systematisches Modul: Mediengeschichte | Hohenberger |
| 051 722 | Das Ende des Ruhrgebiets. Das Ruhrgebiet im Film
2st., Mo 12-14, GABF 04/611
Gegenstandsmodul: Film/Kino / Rundfunk
Systematisches Modul: Mediengeschichte | Fahle |
| 051 717 | Einführung in die Politische Kommunikation
2st., Mo 14-16, GB 03/42
Gegenstandsmodul: Rundfunk
Systematisches Modul: Mediensysteme | Horz |
| 051 730 | Screen serial killers: On complex masculinities in contemporary television
2st., Di 10-12, GABF 04/611
Gegenstandsmodul: Rundfunk
Systematisches Modul: Gender | Feikens |

TEILVERANSTALTUNGEN FÜR SYSTEMATISCHE MODULE

Ein Systematisches Modul setzt sich aus zwei Teilveranstaltungen des gleichen Schwerpunktthemas zusammen

Ästhetik und Technik

- | | | |
|----------------|--|----------------------------------|
| 051 712 | Medium Ausstellung
2st., Di 10-12, GB 03/42
Systematisches Modul: Ästhetik & Technik / Theorien & Methoden | Hohenberger /
Wippich |
| 051 718 | What happened to Flight MH 370? Zur Medialität eines Nicht-Ereignisses
2st., Do 14-16, GA 1/153
Systematisches Modul: Ästhetik & Technik / Theorien & Methoden | Wippich |
| 051 726 | Medien der Künstlichen Intelligenz
Blocktermine
20.-22.04.2018, 9-18, GA 1/153
Gegenstandsmodul: Digitale Medien
Systematisches Modul: Ästhetik & Technik | Sudmann |
| 051 721 | Vorlesung: Theorien des Dokumentarfilms
4st., Fr 10-14, BS 2/02
Gegenstandsmodul: Film/Kino
Systematisches Modul: Ästhetik & Technik | Fahle |

-
- 051 731 Medientheorien des Selfie** **Eckel**
 2st., Di 16-18, GABF 04/611
 Gegenstandsmodul: Digitale Medien
 Systematisches Modul: Ästhetik & Technik

Gender

- 051 719 Das Private ist politisch – Selbstdokumentation und Affektpolitik** **Deuber-Mankowsky**
 2st., Mi 10-12, GB 03/42
 Systematisches Modul: Gender / Theorien & Methoden
- 051 730 Screen serial killers: On complex masculinities in contemporary television** **Feikens**
 2st., Di 10-12, GABF 04/611
 Gegenstandsmodul: Rundfunk
 Systematisches Modul: Gender
- 051 732 Antirassismus in den USA: Gegenwärtige Politiken und mediale Öffentlichkeiten** **Degeling**
 2st., Di 12-14, GA 1/153
 Gegenstandsmodul: Film/Kino / Print
 Systematisches Modul: Gender
 (max. 25 Studierende)

Mediengeschichte

- 051 709 Pure Horror, Part 1: Film** **Dellemann**
 2st. (zzgl. Sichtung), Mi 16-20, GABF 04/611
 Gegenstandsmodul: Film/Kino
 Systematisches Modul: Mediengeschichte
- 051 714 Adam Curtis und die BBC** **Hohenberger**
 4st., Di 14-18, GB 03/42
 Gegenstandsmodul: Rundfunk
 Systematisches Modul: Mediengeschichte

051 715	Nature – Culture – Agency: Ein Lektürekurs zu Bruno Latour 2st., Do 10-12, GA 1/153 Systematisches Modul: Theorien & Methoden / Mediengeschichte	Kokot
051 722	Das Ende des Ruhrgebiets. Das Ruhrgebiet im Film 2st., Mo 12-14, GABF 04/611 Gegenstandsmodul: Film/Kino / Rundfunk Systematisches Modul: Mediengeschichte	Fahle
051 725	Filmkritik 4st., Mo 16-20, Endstation Kino Gegenstandsmodul: Print Systematisches Modul: Mediengeschichte (wird als komplettes Modul bewertet)	Hoffmann

Mediensysteme

051 710	Postkinematografie 2st., Di 12-14, GABF 04/611 Gegenstandsmodul: Digitale Medien Systematisches Modul: Mediensysteme	Rothöhler
051 717	Einführung in die Politische Kommunikation 2st., Mo 14-16, GB 03/42 Gegenstandsmodul: Rundfunk Systematisches Modul: Mediensysteme	Horz
051 724	Hollywood. Geschichte, Ökonomie, Ästhetik 2st., Mo 14-16, GABF 04/611 Gegenstandsmodul: Film/Kino Systematisches Modul: Mediensysteme	Hasebrink
051 729	Privacy and Public Interaction in Social Media 2st., Mo 14-16, GABF 04/257 Gegenstandsmodul: Digitale Medien Systematisches Modul: Mediensysteme	Benrazavi
051 734	Von der Technikphilosophie zur Medientheorie 2st., Di 14-16, FNO 02/11 Systematisches Modul: Theorien & Methoden / Mediensysteme	Tuschling

Theorien und Methoden

- | | | |
|----------------|---|-----------------------------------|
| 051 708 | Die Computertomographie im Universum der Dinge
2st., Do 16-18, GABF 04/611
Gegenstandsmodul: Digitale Medien
Systematisches Modul: Theorien & Methoden | Schröder |
| 051 712 | Medium Ausstellung
2st., Di 10-12, GB 03/42
Systematisches Modul: Ästhetik & Technik / Theorien & Methoden | Hohenberger /
Wippich |
| 051 713 | Theorien der Öffentlichkeit
2st., Mi 10-12, GABF 04/611
Systematisches Modul: Theorien & Methoden | Hohenberger /
Annacker |
| 051 715 | Nature – Culture – Agency: Ein Lektürekurs zu Bruno Latour
2st., Do 10-12, GA 1/153
Systematisches Modul: Theorien & Methoden / Mediengeschichte | Kokot |
| 051 718 | What happened to Flight MH 370? Zur Medialität eines Nicht-Ereignisses
2st., Do 14-16, GA 1/153
Systematisches Modul: Ästhetik & Technik / Theorien & Methoden | Wippich |
| 051 719 | Das Private ist politisch – Selbstdokumentation und Affektpolitik
2st., Mi 10-12, GB 03/42
Systematisches Modul: Gender / Theorien & Methoden | Deuber-Mankowsky |
| 051 727 | Einführung in die Filmanalyse
Vorbereitung: 18.04., 12-14, GABF 04/611
22.-25. Mai, 10-18, GABF 04/611
Gegenstandsmodul: Film/Kino
Systematisches Modul: Theorien & Methoden | Vignold |
| 051 734 | Von der Technikphilosophie zur Medientheorie
2st., Di 14-16, FNO 02/11
Systematisches Modul: Theorien & Methoden / Mediensysteme | Tuschling |

TEILVERANSTALTUNGEN FÜR PRAXISMODULE

Ein Praxismodul besteht aus zwei frei wählbaren Veranstaltungen.
Für alle Veranstaltungen besteht eine Teilnehmerbegrenzung.
ACHTUNG: Wenn Sie einen Platz erhalten und dennoch nicht teilnehmen, werden Sie im kommenden Semester von der Vergabe ausgeschlossen.

051 741	Glosse/Kommentar & Interview 21./22. April und 05./06. Mai, 10-17, CT das radio	Dinsing
051 742	Der Audioschnitt 28./29. April, 10-17, CT das radio Königsklasse Hörspiel 26./27. April, 10-17, CT das radio	Gremm
051 744	LLR: Investigativer Journalismus Block I: 01. und 02. Juni, 10-17, GA 1/153 Block II: 06. und 07. Juli, 10-17, GA 1/153 !!max. 18 Studierende!!	Esser
051 745	Praxismodul für Berufseinsteiger (Journalist) Fr, 13. April: 14-17, GA 1/153 Sa, 14. April: 10-16, GA 1/153 Fr, 20. April: 14-17, GABF 04/611 Sa, 21. April: 10-16, GABF 04/611 Fr, 22. Juni: 14-17, GA 1/153 Sa, 23. Juni: 10-16, GA 1/153	Leyendecker
051 746	Story und Stoffentwicklung - Drehbuchseminar Fr, 08. Juni: 13.30-21, GA 1/153 Sa, 09. Juni: 10.00-18, GA 1/153 So, 10. Juni: 9.00-17, GA 1/153	Geier

Veranstaltungen der – M.A.-Phase

TEILVERANSTALTUNGEN FÜR VERTIEFUNGSMODULE

Ein Vertiefungsmodul setzt sich i.d.R. aus zwei frei wählbaren Teilveranstaltungen zusammen

051 750	Theorien der Serie 2st., Di 16-18, GA 1/138	Rothöhler
051 752	Melodrama: music and queer desire Blockseminar Einführung: 08.06.18, 14-18, GABF 04/611 1. Block: 15./16.06.18, 9-18, GABF 04/611 2. Block: 06./07.07.18, 9-18, GABF 04/611 Seminar wird in englischer Sprache abgehalten (wird als kompl. Modul bewertet)	Warth / Dyer
051 756	Künstliche Welten? Eine Wissensgeschichte der Virtualität 2st., Mo 14-16, GA 1/138	Rieger
051 758	Niobe und eine Philosophie der Medientechnik: Zu Walter Benjamins <i>Zur Kritik der Gewalt</i> 2st., Di 14-16, GA 1/138	Deuber-Mankowsky
051 759	Medialität des Sports mit Schwerpunkt Fußball 2st., Mi 8.30-10, GABF 04/611	Fahle
051 760	Das Private ist politisch – Selbstdokumentation und Affektpolitik 2st., Mi 10-12, GB 03/42	Deuber-Mankowsky
051 761	Media Ethics 2st., Termin wird noch bekannt gegeben	Serwornoo
051 763	Vorlesung: Theorien des Dokumentarfilms 2st., Fr 10-14, BS 2/02	Fahle
051 765	The New Digital Order 2st., Di 10-12, FNO 02/11 (in deutscher Sprache)	Tuschling
051 766	Medien der Wissenschaft um 1900: Die Psychologie 2st., Mi 10-12, FNO 02/11	Tuschling

Zusätzliche Angebote fremder Institute

080 338	Zuwanderung und Arbeitsmarktintegration – Handlungs- empfehlungen für die Praxis Termine: 11.4., 18.04., 25.04., 02.05., 09.05., 16.05, 12-16, UFO 0/01 (Teilveranstaltung Vertiefungsmodul)	Vaughn
----------------	---	---------------

040 302 Teil 2: Fake News in der Vormoderne: Forschen an Originalquellen (Exkursion) **Lieven**
21. – 23.05.2018, ganztägig von 10-17, am Anreisetag 11-17
(Teilveranstaltung Vertiefungsmodul)

METHODENMODULE

051 751 Medien der Rechtsprechung (I) **Balke**
2st., Di 14-16, GA 1/153

051 755 Habitat. Eine Kultur- und Mediengeschichte des Wohnens (II) **Rieger**
2st., Mi 10-12, GA 1/153

PROJEKTMODULE

051 753 Virtualität im Alltag (I) **Rieger**
2st., Mi 8-10, GA 1/153

051 757 Post Cinema? (II) **Deuber-Mankowsky**
2st., Do 10-12, GA 1/138

051 762 Medienentwicklungszusammenarbeit in Demokratisierungskonflikten (I) **Thomaß**
2st., Di 16-18, GA 1/153

051 764 Flucht, Geflüchtete und Medien. Theorie und kommunikationswissenschaftliche Forschungspraxis (II) **Horz**
Mo 09.04./07.05./04.06./02.07., 12-14, GA 1/153
Feldforschungsphase mit wenigen Präsenzsitzungen, die mit den Studierenden vereinbart werden

EXAMENSMODULE

Das Examensmodul ist nur für Studierende im 1-Fach-Studium
Pflicht

051 770	Kolloquium für DoktorandInnen und ExamenskandidatInnen Blockseminar: Zeit und Ort werden noch bekanntgegeben	Balke
051 771	Forschungskolloquium Medien und Gender Blockseminar: Zeit und Ort werden noch bekanntgegeben	Deuber-Mankowsky / Warth
051 772	Examenskolloquium Di 17.04./24.04./08.05., 16-20, GABF 04/257	Warth
051 773	Promotionskolloquium 2st., 14-tägig nach Absprache Mo 18-20, GA 1/138	Rieger
051 774	Examenskolloquium 2st., 14-tägig nach Absprache Mo 16-18, GA 1/138	Rieger
051 775	Kolloquium für MasterkandidatInnen und DoktorandInnen 2st., 14-tägig, Di 18-20, GA 1/153	Thomaß
051 776	Examenskolloquium Termine werden noch bekanntgegeben	Fahle
080 618	Cast Forschungs- und DoktorandInnenkolloquium (Centre for Anthropology in Scientific and Technological Cultures) 14-tägig, Do 16-18, FNO 02/11	Tuschling

GRADUIERTENKOLLEG

- 051 778** **Forschungskolloquium** **Balke**
14-tägig, 4-stündig, 02.-05. Juli
- 051 779** **Grundlagenseminar: Selbstdokumentation und Affekt-
kulturen** **Tuschling /
Deuber-Mankowsky**
4st., 14-tägig, Do 14-18
plus internationaler Workshop
„**Queer Temporalities and Media Aesthetics**“
(24.- 26. April)

**MODULE UND VERANSTALTUNGEN INTERNATIONALER MASTER
„FILM UND AUDIOVISUELLE MEDIEN“**

Angebot für das 2. Semester

GESCHICHTE, THEORIE UND ÄSTHETIK DER KUNST UND DES FILMS

- 051 721 Vorlesung: Theorien des Dokumentarfilms** **Fahle**
 4st., Fr 10-14, BS 2/02
 Gegenstandsmodul: Film/Kino
 Systematisches Modul: Ästhetik & Technik

KULTURELLES ERBE, ARCHIV UND GESCHICHTE DES KINOS

Freie Wahl aus Vertiefenden Modulen und evtl. Veranstaltungen der
 Kunstwissenschaft/Germanistik/Anglistik

**SOZIOLOGIE, ÖKONOMIE UND TECHNOLOGIE DES FILMS UND DER
AUDIOVISUELLEN MEDIEN**

- 051 760 Das Private ist politisch – Selbstdokumentation und** **Deuber-Mankowsky**
Affektpolitik
 2st., Mi 10-12, GB 03/42

VISUELLE KULTUR UND ANTHROPOLOGIE DES BILDES

- 051 756 Künstliche Welten? Eine Wissensgeschichte der Virtualität** **Rieger**
 2st., Mo 14-16, GA 1/138

AKTUELLE PRAKTIKEN DES BILDES

- 051 750 Theorien der Serie** **Rothöhler**
 2st., Di 16-18, GA 1/138

Angebot für das 4. Semester**THEORIE DER VISUELLEN UND AKUSTISCHEN FORMEN**

051 721 Vorlesung: Theorien des Dokumentarfilms **Fahle**
4st., Fr 10-14, BS 2/02
Gegenstandsmodul: Film/Kino
Systematisches Modul: Ästhetik & Technik

oder

051 752 Melodrama: music and queer desire **Warth /**
Blockseminar **Dyer**
Einführung: 08.06.18, 14-18, GABF 04/611
1. Block: 15./16.06.18, 9-18, GABF 04/611
2. Block: 06./07.07.18, 9-18, GABF 04/611
Seminar wird in englischer Sprache abgehalten
(wird als kompl. Modul bewertet)

GESCHICHTE DER VISUELLEN UND AKUSTISCHEN FORMEN

**Freie Wahl aus Vertiefenden Modulen und evtl. Veranstaltungen der
Kunstwissenschaft/Germanistik/Anglistik**

PRAXIS DER NEUEN MEDIEN UND DIE KULTUR DES BILDES

**Freie Wahl aus Vertiefenden Modulen und evtl. Veranstaltungen der
Kunstwissenschaft/Germanistik/Anglistik**

VII. Kommentare zu allen Lehrveranstaltungen (nach Veranstaltungsnummern geordnet)

051 700	Vorlesung: Medientheorie und Kommunikationstheorie	Balke
051 701	Übung zur Vorlesung: Medientheorie und Kommunikationstheorie	Hohenberger
051 702	Übung zur Vorlesung: Medientheorie und Kommunikationstheorie	Hohenberger
051 703	Übung zur Vorlesung: Medientheorie und Kommunikationstheorie	Hoffmann

Kommentar

Die Einführung in wesentliche Grundlagen der Medien- und Kommunikationstheorie wird in dieser Vorlesung anhand von ausgewählten Beispielen - Medien und wissenschaftlicher Kontexte - erfolgen. Während in der begleitenden Übung die Diskussion und Anwendung anhand ausgewählter Texte erfolgt, wird die Vorlesung Zusammenhänge, Fragestellungen und - wo notwendig - wissenschaftsgeschichtliche Erläuterungen in den Vordergrund rücken.

Die Lernziele lauten:

- a) Grundlegende Kenntnis medienwissenschaftlicher Theorien und ihrer zentralen Begriffe („Was ist ein Medium? Was ist Kommunikation?“)
- b) Kenntnis der Unterschiede und Potenziale unterschiedlicher Paradigmen und Theorien hinsichtlich ihrer Fragestellungen, Erkenntnisinteressen, Vorannahmen etc. („Welche Medien- und Kommunikationstheorien gibt es? Wozu braucht man sie? Was leisten sie?“)
- c) Einblick in die historische Entwicklung der Medien- und der Kommunikationstheorie sowie des Fachs Medienwissenschaft („Wie und weshalb lösen theoretische Ansätze einander ab?“)

Um dieses propädeutischen Modul erfolgreich abzuschließen, ist der Besuch der Vorlesung und der Übung notwendig. Für einen benoteten Schein wird eine mündliche Prüfung absolviert.

Literatur

Es wird ein Reader vorbereitet, der im Copycenter (SSC 01/219) ab Anfang April erhältlich ist.

051 704	Vorlesung: Mediensysteme und Medieninstitutionen	Thomaß
051 705	Übung zur Vorlesung: Mediensysteme und Medieninstitutionen	Horz
051 706	Übung zur Vorlesung: Mediensysteme und Medieninstitutionen	Thomaß
051 707	Übung zur Vorlesung: Mediensysteme und Medieninstitutionen	Thomaß

Kommentar

Ausgehend vom Beispiel des Mediensystems in Deutschland stehen Mediensysteme und Medieninstitutionen, ihre ökonomischen und rechtlichen Bedingungen auf nationaler wie auf internationaler Ebene im Zentrum dieser Einführung. In einer international vergleichenden Perspektive werden zudem Mediensystemmodelle als Knotenpunkte v.a. technischer, ökonomischer

mischer, politischer und kultureller Mechanismen vorgestellt sowie aktuelle Prozesse der veränderten Konfiguration von Mediensystemen im Zuge der Implantierung neuer Informations- und Kommunikationstechnologien nachgezeichnet.

Der Erwerb eines qualifizierten Studiennachweises ist an die regelmäßige Teilnahme und die Übernahme eines Referates, der Erwerb eines Leistungsscheins an eine Hausarbeit gebunden.

In den Übungen zur Vorlesung wird das dort vermittelte Wissen angewandt und vertieft.

Literatur

Es wird ein Reader vorbereitet, der im Copycenter (SSC 01/219) ab Anfang April erhältlich ist.

051 708 Die Computertomographie im Universum der Dinge

Schröder

Kommentar

Die empirischen Daten einer CT- oder MRT-Aufnahme erfahren in der medizinischen Diagnostik eine bemerkenswerte Überarbeitung. Die einzelnen, errechneten Daten werden innerhalb der sogenannten Bildgebenden Verfahren in einen spezifischen Evidenzbereich des Bildes überführt. Hierin formuliert sich ein Streben zum Bild aus, das auch als ein Streben zur Evidenzerfahrung bezeichnet werden kann. Doch wie erscheint in der CT-Aufnahme das dingliche Moment in der Weise der Wahrnehmung? In besonderem Maße ist im Zuge einer phänomenologischen Analyse dieser Verfahren der Bereich der virtuellen Koloskopie bemerkenswert. Dabei dient die simulierte Kamerafahrt durch den Darm vor allem der Evidenzerfahrung des Mediziners. Im Spiel zwischen Intention und Erfüllung bewirkt dieses Verfahren eine notwendige Erfüllungssteigerung: »By turning, zooming, and rotating during the „fly-through“ examination of the endoscopic view, the radiologist can view the entire colon surface instead of examining only a movie that can be played in forward and reverse.«(Mark R. Wax: Virtual colonoscopy becomes clinical reality. In: Diagnostic Imaging. San Francisco 2001, p. 23.) Mithilfe von u.a. Edmund Husserls Phänomenologie wollen wir im Seminar den medizinischen Bildgebungen eine Wesensschau im Sinne einer Material a priori zukommen lassen.

Das Seminar ist voraussetzungslos, wichtig ist eine Bereitschaft zur Lektüre und zur Diskussion. Die Seminartexte werden als Apparat unter Moodle zur Verfügung gestellt.

Schlüsselbegriffe: Bilder / Bildgebung / Evidenz / Röntgen / CT und MRT / Husserl / Phänomenologie

051 709 Pure Horror, Part 1: Film

Dellemann

Kommentar

“Horror films are the anchovies of the cinema, [...] [e]ither you like them or you don’t”. - George A. Romero (Quote taken from *Speak of the Dead* (2011) [p.131] by Chris Wade)

This “Pure Horror, Part 1” seminar is the first of two classes dealing with the horror genre; in this case the horror film. (The second part, which will take place during WiSe 18/19, will be about horror television shows.)

Some people love them, some people hate them. There is nearly nothing in between... horror films. Still, since the dawn of cinema, this movie genre has always played an important – yet often underestimated – role. This seminar will leave behind Frankenstein, Dracula, or any other supernatural monster and will try to analyze the “real, everyday monster” - the human being - that is presented in this genre since approx. the 1960’s.

Starting with Michael Powell’s PEEPING TOM (UK, 1960) and ending with Jordan Peele’s GET OUT (USA, 2017), we will take a closer look at many “twists and turns” the horror movie genre has made during the last 57/8 years. The seminar will examine its variety of subgenres

(e.g. slasher, gore, splatter, psycho, zombie, and even comedy), discuss remakes, “self-reflexivity”, characters, esthetics, production and marketing turns, and more... Eventually, we will even try to answer the question: What happened to the “final girl”?

Literature, screening and discussion will be in English.

Planned schedule: 16-18h: screening (optional), 18-20h: seminar + discussion.

Introductory literature

Knöppler, Christian (2017): *The Monster Always Returns: American Horror Films And Their Remakes*. Bielefeld: transcript.

Vossen, Ursula (2004): *Filmgenres – Horrorfilm*. Stuttgart: Philipp Reclam jun. GmbH & Co.

051 710 Postkinematografie

Rothöhler

Kommentar

Während das Stichwort «Postkinematografie» zu Beginn der Nullerjahre noch vielfach mit tendenziell nostalgischen Wehklagen über ein durch allgemeine Digitalisierungsprozesse verursachtes «Ende des Kinos» assoziiert schien, ist in den vergangenen Jahren ein überaus vielschichtiges, produktives filmwissenschaftliches Diskursfeld entstanden, das nicht nur die digitale Gegenwart filmischer Praktiken, Technologien und Ästhetiken differenzierteren Untersuchungen zuführt, sondern auch die «analoge» Geschichte des Kinos in vielerlei Hinsicht reaperspektiviert hat. Was Film, was Kino im Zeitalter digitaler Bildsensoren, Softwareprogrammen der Bildbearbeitung, Streamingplattformen und sozialmedialen Bildpraktiken sind – genauer: wo sie sind, wie sie sind, wie sie sich zu den portablen, datenbasierten, «umgebenden» Medientechnologien verhalten, und was diese Neu-positionierung für den tradierten Kanon des Kinos und seine filmästhetischen Ressourcen bedeutet – wird in den interessantesten Beiträgen dieses Diskurses in größere medienwissenschaftliche Zusammenhänge gestellt. Das Seminar wird zentrale Texte der jüngeren Debatte vor- und zur Diskussion stellen und soll dabei neben den sich abzeichnenden medientheoretischen Konturen postkinematografischer Digitalität vor allem medienarchäologische Einsätze aufgreifen, die monolithische Vorstellungen davon, was das klassisch-analoge Kino(dispositiv) war, erheblich kompliziert haben. Ein weiterer Seminar-schwerpunkt wird schließlich der Frage gelten, inwiefern die postkinematografische Konstellation Ansätze aus dem (zuerst literaturwissenschaftlich profilierten) Umfeld der Digital Humanities auf den Plan ruft, mit denen Gegenwart und Geschichte des Films neuartig untersuchbar werden. Parallel dazu sollen ausgewählte filmische Arbeiten der letzten Dekade – wie etwa «Holy Motors» (Leos Carax), «Reichstag 9/11» (Ken Jacobs), «Mad Max: The Fury Road» (George Miller) und «Black Hat» (Michael Mann) – hinzugezogen werden, um zu diskutieren, was deren Digitalästhetiken jeweils vom postkinematografischen Stand der Dinge wissen (oder nicht wissen wollen).

051 712 Medium Ausstellung

**Hohenberger /
Wippich**

Kommentar

Ausstellen heißt, eine bestimmte Menge an Objekten in öffentlich zugänglichen Räumen intentional zeigen. Je nach Art der Objekte und Funktionsbeschreibung der Räume unterscheiden sich Ausstellungstypen: Die Kunstaussstellung und das Museum sind nur ein Typus, wenngleich einer, der unsere Vorstellungen stark prägt. Daneben gibt es historische Ausstellungen, Kulturausstellungen und eben auch: Warenausstellungen.

Da das Zeigen als intentionaler Akt die gezeigten Objekte kontextualisiert und somit einer bestimmten Semantik unterwirft, begreifen wir die Ausstellung als Medium. Unter dieser Prämisse fragt das Seminar nach den Räumen, Konzeptionen und Aktanten von

Ausstellungen ebenso wie nach den Methoden der Ausstellungsanalyse. Mindestens zwei Ausstellungen unterschiedlichen Typs wollen wir auch leibhaftig besuchen. Texte werden auf moodle bereit gestellt

051 713 Theorien der Öffentlichkeit

Hohenberger /
Annacker

Kommentar

Ausgehend von einer etwas ausführlicheren Lektüre von Habermas' Theorie der Öffentlichkeit, befasst sich das Seminar sowohl mit vorgängigen Konzeptionen dieses Begriffs in der angelsächsischen Pragmatik (Lippman, Dewey) als auch mit seinen Weiterentwicklungen. Die Folgetexte schließen teilweise an Habermas an (Nancy Fraser), können sich aber auch weit von ihm entfernen (Luhmann, Merten) oder den Begriff ganz in Frage stellen. Ob der Begriff der Öffentlichkeit trotz staatlicher Institutionalisierung in Form von Presse- und Versammlungsfreiheit unter heutigen Medienbedingungen noch Geltung beanspruchen kann, soll ebenfalls thematisiert werden.

Texte werden auf moodle bereit gestellt.

051 714 Adam Curtis und die BBC

Hohenberger

Kommentar

Seine gesamte Karriere als Dokumentarist hat Adam Curtis bei der BBC verbracht. Nach ersten kurzen Filmbeiträgen realisierte er mehrere Langfilme, aber auch einige Mehrteiler. Seine vielfach preisgekrönten Dokumentationen nahmen zunehmend die Form von Kompilationen an. Wohl kaum einer kennt und nutzt das weltweit größte Fernseharchiv der BBC so intensiv wie Curtis, der 2013 bei der Ruhr-Triennale zu einem Auftritt von *Massive Attack* die halbe Halle der Duisburger Kraftzentrale mit solchen Archivcollagen bespielte. Seine Filme und Mehrteiler behandeln aktuelle politische Fragen aus historischer Perspektive und sind aufgrund seiner dezidiert parteilichen Kommentare nicht unumstritten. Das Seminar möchte zum einen die Arbeiten Curtis' vorstellen, zum anderen aber auch danach fragen, warum sich ein solcher Filmemacher ausgerechnet bei der BBC entwickeln konnte, im deutschen öffentlich-rechtlichen Fernsehen aber nie eine Chance gehabt hätte.

Texte werden auf moodle bereit gestellt.

051 715 Nature – Culture – Agency: Ein Lektürekurs zu Bruno Latour

Kokot

Kommentar

Einer der prägenden Zugänge zur Wissenschaftsgeschichte und Wissenschaftsforschung ist die Akteur-Netzwerk-Theorie. Gesellschaft, Technik und Natur sind darin keine voneinander unabhängigen Sphären mehr; soziale, technische und natürliche Objekte formieren sich ständig zu neuen Netzwerken, in denen auch Dinge handlungstragende Akteure sein können. Wissenschaftliche Rationalität zeigt sich mehr und mehr als Aushandlungsprozess. Doch wie kommt Bruno Latour, einer der Hauptvertreter dieses Ansatzes, zu seinen Erkenntnissen? „Cogitamus“, das gemeinsame Denken, ist nicht nur Titel und Prinzip des gleichnamigen Buches von Latour, sondern auch Grundlage vieler geisteswissenschaftlicher Seminar-konzepte. In diesem Lektürekurs zu Bruno Latour ist das so vielfach beschworene gemeinsame Denken mit dem gemeinsamen Lesen eng verwoben. Anhand diverser Auszüge aus seinen Schriften, u.a. zum Berliner Schlüssel, den Laborstudien, Arbeiten zu Kritik, Körper und dem Klimawandel und eben dem Band „Cogitamus“ sollen Denken und Methoden Latours erschlossen werden und zur medien- und kulturwissenschaftlichen Anwendung kommen.

SeminarteilnehmerInnen müssen folgendes Buch anschaffen: Bruno Latour (2016): Cogitamus. Berlin: Suhrkamp (978-3-518-26038-8). Ein Moodle-Kurs wird eingerichtet.

051 717 Einführung in die Politische Kommunikation

Horz

Kommentar

Die Politische Kommunikation ist in einem Schnittfeld von Kommunikations- und Politikwissenschaft angesiedelt. Sie beschäftigt sich mit Kommunikationsprozessen in der Politik und mit den Wechselbeziehungen von Medien, Öffentlichkeit und Politik. Sie umfasst Bereiche der Innenpolitik und der internationalen Beziehungen. Das Seminar beschäftigt sich zum einen mit Fragen der politischen Entscheidungsprozesse und der Organisationskommunikation innerhalb des politischen Systems, die weitestgehend nicht-öffentlich sind. Zudem wird die externe mediatisierte Kommunikation politischer Systeme in den Blick genommen, wie politische Öffentlichkeitsarbeit außerhalb und im Umfeld von Wahlkämpfen, wie die Kampagnenstrategien der Parteien (Fernsehduell, Twitter-Kommunikation etc.). Eine der zentralen Fragen der politischen Kommunikationslehre wird ebenfalls aufgegriffen, nämlich inwieweit sich die moderne Demokratie von einer Institutionendemokratie gewählter Repräsentanten zu einer „Mediendemokratie“ entwickelt. Findet hier eine Befreiung aus der elitären Bindung der Politik an Parteien, Regierungen und Parlamente statt? Oder gefährdet eine neue Symbiose von Politik- und Mediensystem, beschleunigt durch digitale Vernetzung mit Social Media, die Demokratie? Ein dritter Bereich der politischen Kommunikation beschäftigt sich mit politischen Einstellungen, der öffentlichen (im Unterschied zur veröffentlichten) Meinung sowie mit Fragen der politischen Bildung des Bürgers.

051 718 What happened to Flight MH 370? Zur Medialität eines Nicht-Ereignisses)

Wippich

Kommentar

Am 8. März 2014 verschwand der Flug der Malaysian Airlines 370 – ein Rätsel, das bis dato ungelöst ist, das aber dennoch eine Unmenge an Medienberichten, Daten und Forschungsbemühungen hervorgebracht hat.

Das Seminar untersucht die damit verbundenen medialen Bedingungen und Kopplungen: von ersten Mitteilungen und Pressekonferenzen sowie Presse- und Rundfunkberichten über die medientechnischen Komponenten eines Flugzeugs bis hin zu Tiefseekartographie, Strömungsberechnungen und Satellitenkommunikation. Ziel ist es, die Dynamiken der beteiligten medialen Aushandlungen sowohl spezifisch als auch in ihren Verbänden und wechselseitigen Arrangements zu verstehen und für eine Konturierung dessen, was Medienwissenschaft leisten kann, fruchtbar zu machen.

051 719 Das Private ist politisch – Selbstdokumentation und Affektpolitik Deuber-Mankowsky

Kommentar

Mit dem Slogan „Das Private ist politisch“ eröffnete die Frauenbewegung in den 1970-er Jahren ein neues Verständnis des Politischen und der politischen Praktiken. Dazu gehörten die Kritik der Stellvertreterpolitik und die Politisierung der Aufteilung von Politischem und Privatem selbst. Fragen der Geschlechtszugehörigkeit und der Arbeitsteilung, sexuelle Gewalt, Strategien der Subjektivierung und der Ausbildung von Identitäten, reproduktive Rechte und reproduktive Gesundheit wurden zu politischen Fragen erhoben. Dieser Prozess ging einher mit einem phantasievollen und innovativen Einsatz neuer Medien. Nicht umsonst galten die

neu entwickelten medialen politischen Praktiken der sozialen Bewegungen als „bunt“. Diese Verschränkung von politischen Aktionen, medialen Praktiken und Affektpolitik scheint mit #metoo einen neuen Höhepunkt erreicht zu haben. Doch ist das so? In dem Seminar werden wir die aktuelle Ausdifferenzierung verschiedener affektpolitischer Ansätze nachvollziehen und nach ihren Bezügen zu medialen Praktiken und der medialen Bedingtheit dieser Ansätze fragen.

Wir werden in dem Seminar die Lektüre und Diskussion der Texte eng mit der Analyse konkreter medialer politischer Praktiken verbinden.

051 721 Vorlesung: Theorien des Dokumentarfilms Fahle

Kommentar

Die Vorlesung wird beispielorientiert die wesentlichen Theorien des Dokumentarfilms von den 1920er Jahren bis zur Gegenwart übersichtsweise darstellen und einordnen. Die Argumentation geht davon, dass auch Dokumentarfilme an der Theorie des Dokumentarischen mit-schreiben, so dass Filmbeispiele nicht nur exemplarisch zur Veranschaulichung der Begriffe herangezogen werden, sondern selbst als Teil einer Theorie des Dokumentarfilms zu verstehen sind. Die Vorlesung ist 4-stündig und richtet sich an alle Semester.

051 722 Das Ende des Ruhrgebiets. Das Ruhrgebiet im Film Fahle

Kommentar

Ende 2018 schließt mit Prosper Haniel in Bottrop die letzte Zeche des Ruhrgebiets. Das Ruhrgebiet, das seit der Gründung der Bundesrepublik Deutschland seine Existenz, Kultur, Lebensweisen und Mythen auf den Abbau von Kohle und Stahl gegründet hatte, kommt damit an ein Ende, wobei dieser Prozess bereits seit den 1960er Jahren im Gange ist. Das Ruhrgebiet, seine Menschen, Industrien, Landschaften und „Visionen“ („Woanders ist auch schieße“, Frank Goosen), aber auch seine sozialen, politischen und ästhetischen Dimensionen, sind auf vielfache Weise im Film verhandelt worden. Das Seminar wird anhand einiger herausragender Film- und Fernsehproduktionen seit den 1970er Jahren Kultur, Regionalität und Mythenbildung (respektive Ent- und Demystifizierung) des Ruhrgebiets analysieren und damit den viel beschworenen gesellschaftlichen Strukturwandel als filmischen Strukturwandel thematisieren. In den Blick geraten können neben anderen, etwa die Filme Adolf Winkelmanns, einige Tatorte (Schimanski), Dokumentarfilme, die etwa im Duisburger Filmfestival ein Forum bekommen, aber auch Fernsehproduktionen wie etwa „Hans im Glück aus Herne 2“.

051 723 Das Bitcoin Protokoll: Zur Infrastruktur digitalen Geldes Herranz

Kommentar

„Saying Bitcoin is digital money is like saying the internet is a fancy telephone“ A. Antonopoulos

Bitcoin ist Information und Infrastruktur. Es ist digitales Geld und zugleich die Schienen, auf denen es wandert. Dezentrale kryptographische Transaktionssysteme wie der Bitcoin sind eine neue Form des Geldes in informations- und medientechnischer Gestalt. Bitcoin als Zahlungsmittel ist jedoch nur die erste Anwendung dieser Technologie und lässt sich nicht darauf reduzieren.

Mediale Berichterstattung und ein Großteil der Öffentlichkeit beschränkt Bitcoin auf seine finanziellen und gesetzlichen Implikationen: Wie kann der Bitcoin reguliert, wie seine Kurse vorhergesagt oder gezähmt werden. Spekulation wird als zentraler Trieb hinter der

Entwicklung neuer Geldtechnologien in das Imaginäre des Kollektivs hineinprojiziert, begleitet von kolonialen Fantasien.

Was versteckt sich hinter dieser deterministischen Deutung? Warum ist Blockchain-Technologie auf der Agenda von großen Kommunikations- und Finanzkorporationen, wie auch von Aktivist_Innen und Politiker_Innen? Wieso lebt das Bitcoin-Netzwerk weiter und vervielfältigt sich ständig, obwohl es seit Jahren durch Expert_Innen und Medien für tot erklärt wird? Und vor allem, warum sollte die medientechnische Dimension der Blockchain zentraler Gegenstand der Medienwissenschaft werden?

Zur Einführung: <https://theinternetofmoney.info/the-talks> (Vortragsreihe auf Youtube)

051 724 Hollywood. Geschichte, Ökonomie, Ästhetik

Hasebrink

Kommentar

Hollywood ist seit 1910 ein Stadtteil im Nordwesten von Los Angeles, ungefähr 65 km² groß und der historische Sitz der Paramount- und Columbia-Filmstudios. Obwohl heute nur noch die Paramount tatsächlich Filme in diesem Stadtbezirk produziert, ist „Hollywood“ ein Synonym geblieben für eine bestimmte Idee von Film und Kino – und nicht zuletzt auch für die anhaltende kulturelle und ökonomische Macht der US-amerikanischen Unterhaltungsindustrie. Im Seminar wollen wir den Komplex „Hollywood“ in seine historischen, ökonomischen und ästhetischen Bestandteile zerlegen. Dabei werden wir in zwei Schritten vorgehen: Im ersten Teil werden wir einige ausgewählte historische Phasen des Hollywoodsystems beleuchten, im zweiten Teil danach fragen, welche Relevanz diese Formierungen noch für das US-amerikanische Kino der Gegenwart besitzen.

Im Mittelpunkt stehen damit weniger die einzelnen Filme, sondern ihr institutioneller „Surround“: wirtschaftliche und (quasi-)juristische Rahmenbedingungen (vertikale Integration, block booking, das Paramount-Urteil, der „Hays-Code“), Werbe- und Marketingstrategien (Trailer, Presse-Kits, das Star-System), schließlich die Herausbildung wiedererkennbarer ästhetischer Muster (Continuity-Montage, „klassische“ Erzählformen, Genres usw.). Das Seminar richtet sich gezielt an Studierende im vierten Semester und wurde als Einführungsveranstaltung konzipiert. Voraussetzungen für einen Teilnahmechein sind, neben der regelmäßigen Textlektüre und der Beteiligung an den Seminardiskussionen, die Übernahme eines kurzen Referats sowie das Anfertigen von drei Lesekarten.

Begleitende Seminarliteratur wird in einem Moodle-Kurs bereitgestellt.

Zur Einführung

Bordwell, David; Staiger, Janet; Thompson, Kristin (1985): *The Classical Hollywood Cinema: Film Style and Mode of Production to 1960*. New York: Columbia University Press.

051 725 Filmkritik

Hoffmann

Kommentar

Über Film sprechen und im Besonderen über Film schreiben stehen im Mittelpunkt des Seminars.

Die ersten Sitzungen widmen sich der Geschichte und der Reflektion verschiedener Formen und Funktionen der Filmkritik. Wir thematisieren historische und aktuelle Positionen und Perspektiven der Filmkritik, sichten Zeitschriften und *film blogs* die eigene Formen der Filmkritik mit auf den Weg brachten und diskutieren Kritik in verschiedenen medialen Kontexten.

Wir gehen jede Woche gemeinsam ins Kino

Im Anschluss an jeden Film findet ein Gespräch im Kino statt.

Die TeilnehmerInnen produzieren über die Woche eine Auswahl sehr unterschiedlicher Texte (Kurzkritik Print, *blog* Eintrag, Audiokritik, lange Rezension etc.), die jeweils vor der

nächsten Filmsichtung, in einem durch das Kino zur Verfügung gestellten Raum, vorgestellt und gemeinsam diskutiert werden.

Die regelmäßige Teilnahme ist notwendig. Das Seminar findet im *Endstation Kino* (Kino im Bahnhof Langendreer) statt. Es muss eine reduzierte 10er Karte für 63 € erworben werden.

051 726 Medien der Künstlichen Intelligenz

Sudmann

Kommentar

„Medien bestimmen unsere Lage, die (trotzdem oder deshalb) eine Beschreibung verdient.“ Mit diesem Satz formulierte Kittler 1986 einen Grundgedanken, der für die heutige Medienwissenschaft wichtiger denn je scheint. Statt bloß Inhalt, Form und Sinn von (populären) Medien zu untersuchen, zielt die wissenschaftliche Frage nach den Medien in der Tradition von Kittler vor allem auf die (technischen) Bedingungen und Voraussetzungen kultureller Praktiken, Repräsentationen und Wahrnehmungen. In Sonderheit werden Medien damit nicht zuletzt als jene heterogenen Entitäten angesprochen, die im Prozess dessen, was sie hervorbringen, verschwinden bzw. in den Hintergrund treten. Eine solche (medienarchäologische) Perspektive auf Medien ist nicht zuletzt dort sinnvoll, wo kulturelle Inhalte und Formen der Wissensproduktion unter Bedingungen intelligenter Maschinen gestellt sind; unabhängig davon, ob man in diesem Zusammenhang an die Funktionsweise eines alltäglichen Von-Neumann-Rechners denkt oder an die sogenannten maschinellen Lernverfahren, die derzeit überall für Schlagzeilen sorgen.

Im Sinne bzw. entlang des beschriebenen Paradigmas besteht das Ziel des Seminars darin, eine Einführung in die (Medien)Geschichte und (Medien)Theorie der Künstlichen Intelligenz zu leisten. Im Rahmen der Veranstaltung werden wir aber nicht nur die allgemeinen historischen Grundlagen und Technologien der KI insbesondere seit den 1940er Jahren untersuchen, sondern auch konkrete Anwendungsbereiche des Forschungsgebiets (wie z.B. Spiele) näher betrachten.

Der Seminarplan sowie ein Reader als Grundlage für Seminare Diskussionen sind vier Wochen vor dem ersten Blocktermin über die Moodle-Plattform abrufbar. Bitte lesen Sie im Vorfeld der Veranstaltung alle Texte sowie die organisatorischen Hinweise zur Veranstaltung sorgfältig durch.

051 727 Einführung in die Filmanalyse

Vignold

Kommentar

Die Analyse audiovisuellen Materials jeglichen Ursprungs gehört zu den grundsätzlichen, regelmäßig wiederkehrenden Tätigkeiten im Rahmen medienwissenschaftlicher Arbeit. So sehr sich die Fragen auch unterschieden mögen, die an dieses Material herangetragen werden können, ist der Zugriff auf ein geeignetes Instrumentarium theoretisch fundierter Analysemethoden unerlässlich. Ziel des Blockseminars ist die Erarbeitung eines Methodensets entlang der Konfiguration des klassischen Hollywood-Kinos, dessen Stil als paradigmatisch für Narration/Kommunikation in audiovisuellen Bewegtbildmedien gilt. Neben einer Klärung technischer Grundlagen des Mediums Film und der Praktiken von Produktion und Aufführung gehören hierzu die Auseinandersetzung mit formalästhetischen Kriterien der technischen Gestaltung (Bild/Ton/Montage/Narration) ebenso wie das Erlernen und die Vertiefung grundsätzlicher Arbeitsschritte wie der Erstellung eines Sequenzprotokolls. Darüber hinaus werden beispielhafte Filmanalysen auf die Perspektivierung ihrer Fragestellung und angewandte Methodik hin überprüft und das im Seminar erworbene Wissen in gemeinsamen Filmanalysen zur Anwendung gebracht.

Zur Einführung

Bordwell, David/Thompson, Kristin (2013): *Film art: an introduction*. New York, N.Y.: McGraw-Hill.

051 729 Privacy and Public Interaction in Social Media**Benrazavi****Kommentar**

Social media provides a unique platform for almost everyone to reach out to the global society by posting videos, audio files and texts. It seems as if self-expression in worldwide has never been easier. Likewise, educational possibilities, networking properties, and opportunities for political participation regardless of gender, race or nationality are other examples of opportunities that social media has provided for the global society. On the contrary, cases of false information dissemination via the internet (Keyword: Fake News Problem), leakages of confidential information (Keyword: Online Privacy) and online harassment which mostly concerns young users (keyword: cyberstalking & cyberbullying) change the way that people regard online media.

The present study topic, would look into both perspectives of online media and elaborate on different functions of social media such as Privacy in Social Media, Media Literacy, Media and PR Effects, Social Media and Youth Protection, Copyrights, as well as other social and global issues concerning social media in a timely manner. Nonetheless, this seminar would mainly focus on methods of improving the children and young adults' experience of using social media; issues that should be approached by students of media studies and media activists.

Goals

- To inform the learners about different social, and scientific approaches towards the risks and opportunities of social media
- To train the learners about methods of promoting opportunities and preventing risks of social media

Method

This subject involves learners in researching some of the top issues that concern the global society in relation with social media. This act of research encompasses reading and venturing into a wide variety of media formats such as newspapers, websites, academic journal articles, and books. Eventually the learners are supposed to come up with a research report by collecting and analyzing information, evaluating and making reasoned judgments, and finally communicating their findings and conclusions in both written and oral basis.

Requirement (voraussetzung):

This subject builds on the knowledge, understanding, and skills typically gained by candidates throughout this course, therefore there are no specific requirements for this course.

Performance on the exam

The learners' would be evaluated based on the presentations of the assigned projects and in-class performance.

051 730 Screen serial killers: On complex masculinities in contemporary television**Feikens****Kommentar**

The definition of serial killing is difficult to outline but it is generally described as the unlawful killing of two or more victims by the same offender(s) in separate events. To distinguish it

from a mass murder, most of the definitions also require a period of time between the murders. Despite lacking an exact definition, one thing is clear: Serial killing is a brutal, monstrous act yet highly interesting to western society. Much of the general public's knowledge concerning serial killing is produced by Hollywood productions, who try to satisfy the rather macabre public interest in the topic. Richard Dyer states that as a result of this *“the notion of an inhumanly rational mindset has often been seen as inaugurated by and most advantaging white men, leading in the present context to the perception that serial killing is a white male thing.”* (Dyer, 2015, p. 11)

The widespread media attention (fictional) serial killers get, and the fact that serial killing seems to be a “white male thing,” is what makes screen serial killers an interesting topic of study in this seminar. Amanda Lotz proved that analyzing patriarchal masculinities within media texts is extremely useful when trying to understand hegemonic masculinity, since narratives of popular television actively contribute to the ways of thinking and being within society. Although screen serial killers do not represent the position of a hegemonic or normative masculinity, taking a closer look on how masculinity is constructed in television series such as *Dexter*, *the Fall*, and *Hannibal* can give good insights into the complex process of negotiating contrary gender norms.

The major objectives of this seminar are thus to provide a better understanding of hegemonic masculinity in society by analyzing complex masculinities in western television series, as well as recognizing medial strategies of romanticizing violent acts such as serial killing. To successfully complete participation of the seminar, students should take over the moderation of one chosen session. The student assignment will be a paper (*Hausarbeit*) with a length of 12 – 15 pages.

Materials and Access

All reading materials will be added on Moodle.

051 731 Medientheorien des Selfie

Eckel

Kommentar

Das "Selfie" – als Begriff und Bildpraxis – ist spätestens seit seiner Ernennung zum Wort des Jahres 2013 durch die Oxford Dictionaries als diskursives wie ästhetisches Phänomen vielfach thematisiert und verhandelt worden – sowohl in den Feuilletons und populären Diskursen als auch in wissenschaftlichen Reflektionen. Das Seminar hat zum Ziel, diesen so omnipräsenten und gleichzeitig defintorisch schwammigen Begriff und Gegenstand zum Ausgangspunkt verschiedener medienwissenschaftlicher Perspektivierungen zu nehmen. So lässt sich anhand des Selfies etwa die Geschichte, Theorie und Ästhetik des Selbstportraits in der bildenden und fotografischen Kunst nachvollziehen, sowie die Frage, inwieweit es diese Traditionen fortschreibt. Gleichzeitig kann es aus kulturtheoretischer und -historischer Perspektive zur Reflektion weiterer Formen der Selbstdokumentation sowie der Verschränkung von Selbst- und Medientechnologien dienen. Und nicht zuletzt ruft es bild-ästhetische sowie technikbezogene Fragestellungen auf, anhand derer sich Aspekte des 'vernetzten' Bildes diskutieren lassen. Das Selfie dient dem Seminar somit als Phänomen, in dem sich Fragen des Bildes und der Bildpraxis, des Diskurses und des Dispositivs besonders anschaulich verdichten, und anhand dessen somit vielfältige medienhistorische und medientheoretische Horizonte aufgerufen und problematisiert werden können.

051 733 Video Games and Art. Exploring the Controversy**Alvarez****Kommentar**

The medium of the video game took the cultural landscape by storm. In just a few decades, it went from being an experimental curiosity in computer labs at universities to a mass-popular phenomenon on par with film. The popularity of the video game brought about an inevitable question: Is this medium an art form? This seminar will explore different views on the issue. Students will discuss positions for and against the classification of the video game medium as an art form. Additionally, this course will delve into different definitions of "art" and contrast them with definitions of "video game." This will provide students with tools to arrive to answers of their own.

051 734 Von der Technikphilosophie zur Medientheorie**Tuschling****Kommentar**

Es hat eine lange Tradition, die menschliche Gestalt als Vorbild der Technik zu verstehen, die hohle Hand mit der Schale gleichzusetzen, die Axt für einen anderen Arm zu halten usw. Dabei gehört diese anthropologische Grundfigur des Philosophen Ernst Kapp nicht nur zu den bekanntesten, sondern auch den kontroversesten Werkzeug- und Technikdefinitionen. Nichtsdestotrotz erfährt sie in Zeiten einer neuen Blüte der Robotik und Weiterentwicklung der künstlichen Intelligenz wieder größere Aufmerksamkeit. Ohne direkte Bezugnahme auf Kapp betrachtet die erste Medientheorie des Kanadiers Marshall McLuhan Medien ebenfalls als Ausweitungen des Menschen.

Das Seminar erarbeitet die Gemeinsamkeiten und Unterschiede zwischen der Technikphilosophie Ernst Kapps und den ersten Medientheorien, besonders derjenigen McLuhans, sowie ihre aktuellen medienwissenschaftlichen Bearbeitungen bei Jens Schröter et al., Derrick de Kerckhove, Christine Blättler, Christiane Voss, Harun Maye und Leander Scholz.

Ein Fokus wird auf der Frage des Politischen liegen, warum und wie insbesondere bei und seit Kapp anthropologische Technikbetrachtungen mit Vorstellungen verselbständigter Technik verbunden werden und wie bzw. ob die erste Medientheorie bei McLuhan sich hiervon absetzt.

Ziel ist die Kenntnis zentraler Positionen der Medientheorie bei und nach McLuhan sowie die Kenntnis der Grundzüge früher Technikphilosophie. Der Schwerpunkt der Seminararbeit liegt in der gemeinsamen Textrekonstruktion und der vorbereiteten Diskussion. Die Literaturliste, Materialien und Texte werden zu Beginn des Semesters über Moodle bereitgestellt.

051 735 The New Digital Order**Tuschling****Kommentar**

Digitalisierung ist im europäischen und deutschsprachigen Raum in aller Munde, nachdem bereits vor mehr als zehn Jahren die großen Internetforschungszentren in den USA und Großbritannien ihre Arbeit aufgenommen haben. Sind die anglophonen Institutionen vor allem rechtswissenschaftlich, wirtschaftswissenschaftlich und soziologisch ausgerichtet, so ist es derzeit offen, welche Form der Interdisziplinarität in Europa entstehen kann.

Was aber soll Digitalisierung sein? Offenbar ist damit mehr gemeint als die technische Umwandlung analoger Daten in digitale Daten. Dem Eindruck nach ist der Terminus in weiten Teilen der Diskussion noch kaum gefüllt und soll allgemein die zunehmende Bedeutung digitaler Medien artikulieren. Sind Schlagworte wie die Digitalisierung also lediglich Umbrella

Terms für die weitere Kommerzialisierung des Internets? Wie oft werden digitale Medien noch als neu bezeichnet werden, nachdem sie nun bereits Jahrzehnte alt sind? Das Seminar erarbeitet, welche Perspektive die Medienwissenschaft in die Debatten mitbringt, welchen Beitrag sie leisten kann und will, um die neue digitale Ordnung mit ihren Unterhaltungs- und Serviceangeboten sowie Sicherheitsdispositiven zu befragen, zu verstehen und ggf. zu verändern. Hierfür wird ein komplexeres Verständnis des Digitalen ausschlaggebend sein, das internationale Forscher gerade erarbeiten. Das Seminar wird deshalb tagesaktuelle Fragen zur Debatte um die Digitalisierung vor dem Hintergrund der eingehenden Lektüre wichtiger Theorien des Digitalen – und des Analogen – von Jonathan Sterne, Lisa Gitelman, Catherine Hayles und Kaja Silverman bis hin zu Alexander Galloway und Felix Stalder erörtern und vorbereitet diskutieren. Die Literaturliste, Materialien und Texte werden zu Beginn des Semesters über Moodle bereitgestellt.

051 741 Glosse/Kommentar & Interview

Dinsing

Kommentar

Kommentar & Glosse

In einer Zeit, in der alle zum allem eine Meinung haben, sollten gerade Medien-Menschen genau wissen, wie sie diese formulieren und veröffentlichen. Kommentar und Glosse zielen auf die Meinungsbildung beim Rezipienten ab. Das bedeutet aber nicht, dass der Rezipient die Meinung des Journalisten vertreten soll, vielmehr regt guter Journalismus dazu an, sich selbst eine Meinung zu bilden.

Und darum geht es in diesem Seminar. Die Teilnehmer lernen die Radioformate Kommentar und Glosse kennen, formulieren eigene zu aktuellen Themen und zeichnen diese anschließend im Tonstudio auf.

Ziel ist, neben der praktischen Arbeit mehr Sensibilität für journalistische Verantwortung aus Meinungsmacher zu entwickeln.

Achtung: Interview!

Ein gutes Interview hängt vor allem von einem ab: einem guten Moderator. Ein solcher ist möglichst ein hervorragender Zuhörer, Bindeglied zwischen Gast und Publikum, sehr gut vorbereitet, journalistisch versiert und hat außerdem noch Persönlichkeit. Letztere bringen die Teilnehmer zu diesem Seminar mit, den Rest lernen sie: Zu den Themen gehören u. a. Recherche & Vorgespräch, Interview-Formen, Fragetechniken und der Umgang mit dem Gast. Das Interviewtraining ist praktisch ausgelegt, Die Teilnehmer üben verschiedenen Interview-Situationen, lernen die Unterschied zwischen themen- und personenzentriertem Interview kennen und können sich in zielführenden Fragestellungen erproben.

051 742 Der Audioschnitt & Königsklasse Hörspiel

Gremm

Kommentar

Der Audioschnitt

Ob Musik oder Tonspur, Audio begegnet uns fast jeden Tag und dass nicht nur in guter Qualität. Bei so mancher Amateuraufnahme läuft es einem eiskalt über den Rücken. Um Tonaufnahmen gekonnt in Szene zu setzen Bedarf es natürlich zum einen einer guten Aufnahme (weshalb wir in diesem Seminar schon zusätzlich das Einsprechen üben), zum anderen aber auch einem gekonnten Schnitt. Hierauf liegt des Fokus des Workshops! Schnitt bedeutet in diesem Fall nicht nur, dass man eine Audiospur am Anfang, in der Mitte oder am Ende schneidet, sondern wie man eine Tonspur - z.B. einen Interviewpartner oder ein Hörspiel - gut klingen lässt oder auch rettet. Geübt wird mit den Programmen "dita! Startrack" (welches auch bei kleineren Hörfunkproduktionen im Einsatz ist).

Königsklasse Hörspiel

"Kino im Kopf erzeugen"; in der Radio-Macher-Welt ist das einer der großen Leitsätze, die jeder Radio-Macher im Hinterkopf haben sollte. Das gilt natürlich auch für Hörspiele, die je nach Genre, unterhalten, informieren oder einfach Spaß machen sollen. In diesem Workshop kommen unter anderem die Schnitt- und Einsprech-Kenntnisse zum Einsatz, die vorher erworben wurden. Aber bis es zum Schnitt kommt, stellt sich erst mal die Frage, wie so ein Hörspiel überhaupt entsteht. Es werden vom Skript bis zum fertigen Schnitt alle Schritte vermittelt. Wie schreibe ich ein Skript? Wo bekomme ich meine Ideen her? Wo nehme ich meine Geräusche her? Wenn ich es nicht kommerziell ins Internet stellen möchte, was darf ich denn dann überhaupt für Musik benutzen? Wie spreche ich ein, dass es gut klingt? Am Ende des Workshops soll ein komplettes Hörspiel entstanden sein, das die Teilnehmer selbst entwickelt haben.

051 744 LLR: Investigativer Journalismus

Esser

Kommentar

Sie decken Skandale und Missstände auf: Investigative Reporter. Ob Panama Papers, Paradise Papers oder der Abgasskandal bei VW. Seit einigen Jahren erlebt der investigative Journalismus eine Renaissance. Deutschlandweit werden die Recherchedaktionen bei ARD und ZDF sowie den überregionalen Printmedien gestärkt. Doch wie arbeiten investigative Journalisten eigentlich? Woher haben sie ihre Informationen? Wie recherchieren sie hartnäckig – auch gegen Widerstände? Und wie wird letztlich aus einer exklusiven Recherche ein Scoop? Dozent Christian Esser arbeitet als Reporter beim ZDF-Magazin Frontal21 mit dem Schwerpunkt investigative Recherche. Seine Arbeit wurde mehrfach ausgezeichnet – unter anderem mit dem Deutschen Fernsehpreis und dem Hanns-Joachim-Friedrichspreis.

Das Seminar gliedert sich in zwei Blocktermine. Die Teilnehmer drehen selbständig zwischen diesen Terminen.

Block 1: Nach einer Einführung in die investigative Recherche gehen die Teilnehmer direkt in die Redaktionskonferenz. Sie recherchieren ihre Themen, planen und organisieren die Drehs: Was ist meine Story? Welches Thema ist relevant? Wie sieht meine Recherche-Strategie aus? Wen interviewe ich für meine Geschichte? Wie kann ich meine Protagonisten und Informanten schützen? Welches Equipment nehme ich mit – drehe ich offen oder mit versteckter Kamera? Gibt es juristische Fallstricke?

Block 2: Die Teilnehmer haben in Teams gedreht. Sie schneiden das Material und strukturieren ihren Beitrag: Wie stelle ich einen komplexen Sachverhalt verständlich dar? Wie texte ich sprachlich und faktisch präzise? Welcher Schnittrhythmus passt zu meiner Geschichte? Wie gehe ich mit verdeckt gedrehtem Material um? Welche Argumente hat die Gegenseite und wie baue ich diese in den Film ein?

Das Seminar endet mit dem gemeinsamen Anschauen der Beiträge und gegenseitigem Feedback. Die fertigen Beiträge werden in TV.RUB (tv.rub.de), dem Unimagazin, gesendet. Es empfiehlt sich der Besuch der Redaktionskonferenz von TV.RUB, weil hier die Beiträge zu einem Magazin zusammengefahren werden, immer montags von 16-18 Uhr in GB 04/35.

Achtung! Teilnahmebeschränkt auf max. 18 TeilnehmerInnen.

Teilnehmen können nur Fortgeschrittene, die schon das Basisseminar absolviert haben und/oder grundsätzliche Kenntnisse im Drehen und Schneiden vorweisen können. (Einführungsseminar vor dieser Veranstaltung ausreichend).

Scheinvoraussetzungen

Aktive Mitarbeit im Seminar; Drehkonzept (Abgabe nach Block 1 und vor dem Dreh); Drehen, Schneiden und Texten eines Beitrags (Abgabe am Ende von Block 2). Die Teilnahme am Seminar ist Voraussetzung, um technisches Equipment im Rahmen projektbezogener Lehrveranstaltungen im Medienlabor der IFM auszuleihen.

051 745 Praxismodul für Berufseinsteiger (Journalist)**Leyendecker****Kommentar**

Zum Einstieg in den journalistischen Beruf ist es unerlässlich, Einblick in die unterschiedlichen Berufsmodelle und Medienunternehmen zu bekommen und bereits während des Studiums über Möglichkeiten nach dem Studium zu reflektieren. Der WDR bietet Führungen an, um Arbeitsfelder im öffentlich-rechtlichen Rundfunk vorzustellen. Im Rahmen dieses Praxisseminars bietet sich daher der Besuch eines der WDR-Regionalstudios an.

Berufspraktische Anleitungen und Erfahrungsberichte erleichtern den Start ins Berufsleben. Neben Tätigkeiten beim Rundfunk, Fernsehen und bei Printmedien gibt es aber auch noch weitere Berufsfelder im journalistischen Bereich. Teilnehmer des Seminars sollten hinterfragen, ob ein Praktikum im Fernseh- oder PR-Bereich den individuellen Neigungen entspricht. Dazu werden journalistische Fertigkeiten vorgestellt und erarbeitet.

051 746 Story und Stoffentwicklung - Drehbuchseminar**Geier****Kommentar**

Welches Erzählmodell liegt so unterschiedlichen Filmen wie 'Sieben' oder 'Titanic' zugrunde? Welche archetypische Struktur findet man in Geschichten wie 'Avatar', 'Star Wars' oder 'Matrix'? Wie entwickelt und schreibt man einen Filmstoff? Nach welchen Kriterien wird ein Drehbuch bewertet?

Diesen und weiteren Fragen widmen wir uns im Seminar. Einige erzählerische Grundprinzipien werden anhand des Filmes 'Der Club der toten Dichter' erläutert. Es wird vorausgesetzt, dass die Studierenden das Werk gut genug kennen, um darüber diskutieren zu können.

Für die im Seminar praktizierte Stoffentwicklung bringen die Teilnehmer die Grundidee eines selbstausgedachten Spielfilmstoffes im Genre Drama mit. Näheres dazu wird rechtzeitig per Mail mitgeteilt.

051 750 Theorien der Serie**Rothöhler****Kommentar**

In gewisser Weise lässt sich behaupten, dass wir uns gegenwärtig in einer Phase befinden, in der die Serie – genauer: ihre prominenteste ästhetische Artikulationsform – eine Art Medienwandel durchläuft. Was lange Zeit auf durchaus paradigmatische Weise Fernsehserie war, scheint zunehmend Daten-, Streaming-, Plattformkulturwarensérie zu werden. Dass in diesen überall auftauchenden digitalen Serien formatgeschichtlich, produktionskulturell und auch rezeptionsästhetisch immer noch viel Fernsehen steckt, ist allerdings ebenso wenig zu übersehen wie der Umstand, dass die medialen Logiken und Kalküle, die diesen Transformationsprozess strukturieren und antreiben, in vielerlei Hinsicht doch deutlich andere sind. Es scheint deshalb ein interessanter Moment, nochmal grundsätzlich über die Theoriefähigkeit der Serie – das heißt: über Denkfiguren des Seriellen, der Serialität und Serialisierung – nachzudenken, die im Lauf des 20. Jahrhunderts in der Philosophie, in den Kunst-, Medien- und Kulturwissenschaften eine manchmal mehr, manchmal weniger wichtige

Rolle gespielt hat und bis heute als spezifisch modernes Phänomen gilt. Das Seminar ist vor diesem angedeuteten Hintergrund als Lektürekurs angelegt und wird der Frage nachgehen, wie sich aus Sicht unserer digitalen Gegenwart eine Ideengeschichte der Serie konturieren lässt, die grundsätzlich weder auf das vergangene Jahrhundert, noch auf das Fernsehen und die Kunst beschränkt werden kann, sondern etwa auch in ökonomisch-industriellen Zusammenhängen und wissenschaftlichen Praktiken von Bedeutung war und ist.

051 751 Medien der Rechtsprechung (I)

Balke

Kommentar

Zum einen soll im Seminar anhand aktueller Gesetzgebung danach gefragt werden, wie sich das Recht zu Medien verhält, und wie es sie reguliert (etwa im Zensurregime eines sogenannten Netzdurchsetzungsgesetzes). Methodisch unterschieden davon ist das grundlegendere Problem, wie Medien so etwas wie Rechtsprechung überhaupt ermöglichen. Ein derartiger methodischer Betrachtungswechsel erlaubt es, insbesondere auch gebaute Medien in den Blick zu nehmen, die den Raum des Gerichts abgrenzen und die mit Zugangsregeln verbunden sind, die Plätze anweisen und eine Redeordnung festlegen. Auch wenn Sprechen die Grundaktion des ‚Gerichtstheaters‘ ist, hat sich die Rechtsprechung zu keinem Zeitpunkt auf ‚Sprechakte‘ reduzieren lassen – Akten, Gesetzestexte und ausgefertigte Urteile gehörten immer schon dazu. Mit dem Einzug technischer Analogmedien und digitaler Übertragungsmedien hält ein auffällig kritischer Ton Einzug in die entsprechende Mediengeschichtsschreibung des Rechts. Im Seminar soll es darum gehen, den Prozess der Zulassung und Abwehr neuer Medien vor Gericht nachzuvollziehen und zugleich nach den Potentialen einer Beobachtung des Gerichtsgeschehens zu fragen, die mit dem Cine-Gericht, dem Courtroom-Drama, den TV-Tribunalen und den digitalen Formaten eines *remote judging* verbunden sind. Am Beispiel des Nürnberger Kriegsverbrecherprozesses sowie des Jerusalemer Eichmann-Prozesses soll erörtert werden, welche Rolle technische Medien bei der Tribunalisierung des Rechts spielen. Die aktuellen Transformationsprozesse sollen exemplarisch im Rahmen gemeinsamer Sichtungen und Auswertungen des *web streaming service* behandelt werden, den der Internationale Strafgerichtshof in Den Haag bereitstellt. - Im Wintersemester verschiebt das Methodenmodul den Fokus auf die von einer sogenannten „Forsensic Architecture“ aufgeworfene Frage nach der ermittlungstechnischen und juristischen Verwertbarkeit technischer Bilder, die im Kontext vor allem der staatlich-militärischen Gewaltanwendung (z.B. Drohnenangriffe) entstehen und die oftmals erst den Nachweis justiziabler Taten erbringen.

Textgrundlage: Cornelia Vismann, *Medien der Rechtsprechung*, Frankfurt/M. 2011

051 752 Melodrama: music and queer desire

Warth /
Dyer

Kommentar

Melodrama has long been recognised as a key cinematic form. In everyday speech ‘melodramatic’ is still a term of disparagement, often linked to attitudes towards mass and feminine cultural production, but notions of melodrama have proved extremely productive in film studies. The continuities of melodrama with both nineteenth-century (and even earlier) theatre and the development of television drama indicate its embeddedness in a widespread structures of perception, feeling and entertainment. Work in film studies initially took the Hollywood instance as exemplary, then extended it to European cinema and is now cautiously recognising its application to cinemas beyond the West. Initially treated as a discrete genre alongside, for instance, film noir or the musical, it has increasingly been seen as a foundational mode of narrative cinema, encompassing so-called ‘art cinema’ as well as popular movies. It has been both contrasted to realism and seen to incorporate realism, while the assumption that

it is a gendered (woman-centred) genre has been challenged in recent theorisations. All of this and more constitute the field of melodrama that are the ground for the two particular foci of this course.

The first of these is music. Melodrama means music + enacted narrative and in its theatrical forms was historically defined by the use of music ('melodramma' in Italian is used to refer to what in English is called 'opera' (German 'Oper')), but while music has also always been a key element of film melodrama, even in the so-called silent era, it has been neglected in the study of it. It may be argued that studies of narrative film music are in fact always also studies of melodrama even when not acknowledged as such. We shall consider this argument, but focus particularly on the role of song in melodrama.

The second focus is the relationship of melodrama to queer theory. It has been observed not only that melodrama is common in the representation of homosexuality identities, notably in the tropes of the closet and coming out, but that there is an affinity between lesbian and gay culture and melodrama, notably in terms of emotional expressivity, performance and theatricality. We shall explore these through examples ranging from the oldest known 'queer film' (*Vingarne (The Wings)* Sweden 1916) to recent examples such as *Brokeback Mountain* (USA 2005), *Carol* (USA 2015) and *La Danseuse* (France 2016).

The course will be taught as "Blockseminar" (in English) with an introductory session Fr June 8, 2-6pm and two seminar bloc sessions: Fr/Sa June 15/16, 9am-6pm and Fr/Sa July 6/7, 9am-6pm. All sessions in GABF 04/611.

051 753 Virtualität im Alltag (I)

Rieger

Kommentar

Die Rede vom Virtuellen ist allgegenwärtig. Entsprechende Produkte haben sich aus spezialistischen Kontexten gelöst und sind marktformiger Teil der Unterhaltungselektronik. Das Virtuelle bezeichnet nicht mehr länger einen spektakulären Ausnahmezustand, wie es in Frühphasen der Entwicklung der Fall war. Auch lässt es sich nicht länger auf bevorzugte Bereiche der Lebenswelt einschränken. Vielmehr prägt das Virtuelle in jeder erdenklichen Weise unsere Lebenswelt.

Das Projektmodul will diesem Alltäglich-Werden der Virtualität nachspüren. Zu fragen ist daher, an welchen Schauplätzen und auf welche Weise sie ihren Einfluss geltend macht. Ob in der Chirurgie oder in der Psychotherapie, ob im Lehr- und Lernbetrieb, ob in der Vermittlung von Bewegungen im Sport oder in der Arbeitswelt: virtuelle Verfahren verändern das Reale, scheinen vorhandene Verfahrensweisen zu ergänzen oder zu ersetzen, sie zu optimieren oder in Frage zu stellen? Häufig werden dabei Fragen nach Relevanz und Akzeptanz gestellt und in Haltungen ihr gegenüber verhandelt.

Das auf zwei Semester angelegte Projektmodul will dieser Lage in unterschiedlichen Konstellationen nachspüren. Besonders hinzuweisen ist auf die spezifische Form der zu erbringenden Leistungen, die etwa in einer Publikation, in einer Ausstellung oder einer Präsentation im Internet bestehen kann. Es ist wie bei den Projektmodulen der letzten Semester geplant, die Ergebnisse im Rahmen einer kleinen Tagung zu präsentieren.

051 755 Habitat. Eine Kultur- und Mediengeschichte des Wohnens (II)

Rieger

Kommentar

Der erste Schritt, mit dem sich der Mensch vom Tier unterschied und der alle folgenden Entwicklungen ermöglichte, war gemäß dem Technik- und Stadthistoriker Lewis Mumford die Errichtung einer Herdstelle mit einem Dach, möglicherweise mitten auf einer Waldlichtung, wo die ersten angebauten Pflanzen behütet wurden. Das Wohnen ist insofern weniger ein

Merkmal als vielmehr eine Konstellation, welche Feuerstellen, Haustiere, Werkzeuggebrauch, Abfallentsorgung sowie soziale Beziehungen benennt.

„Wohnen“ erweist sich als ein Gemisch von Zeichen, Medien und Materialien, architektonischen Entwürfen und Strukturen, Dingen und Menschen, Instrumenten und Praktiken, zwischen denen komplexe Wechselwirkungen bestehen. Das Seminar wird daher nicht nach anthropologischen und überzeitlichen Konstanten fragen, sondern die historisch wie auch epistemologisch sich wandelnden Voraussetzungen für die jeweilige Ausgestaltung konkreter Wohnsituationen untersuchen. Aus einer medien- und kulturgeschichtlichen Perspektive beschäftigen wir uns mit materiellen Bedingungen des Wohnens wie Energieversorgung, Klima oder Abfallentsorgung, der Mechanisierung des Haushalts und ihren Konsequenzen für das Geschlechterverhältnis, Überwachung des privaten Raums, Wohnen auf der Flucht und in Containern, Zukunftsvisionen, Überlagerungen von realen Wohnräumen und Datenräumen, die Ausbildung von global cities sowie Wohnraumunterstützungssysteme (Ambient Assisted Living).

Das Methodenmodul ist der zweite Teil der im WS 2017/18 von Benjamin Bühler geleiteten Veranstaltung. Eine Textauswahl wird zur Verfügung gestellt.

051 756 **Künstliche Welten? Eine Wissensgeschichte der Virtualität** Rieger

Kommentar

Das Versprechen künstlicher Welten bestimmte die Phantasmatik der Virtualität nachhaltig. Mit der Erschließung und die Exploration des ‚ganz Anderen‘ waren nachgerade utopische Dimensionen aufgerufen. Entsprechende Szenarien hatten sich auf ihre Weise zu den Angeboten der Literatur (Science Fiction) zu positionieren. Von vielen wurde *Virtual Reality* als Voraussetzung für eine scheinbar unbeschränkte Kontaktnahme, für neue Wissens- und Sozialformen, für flexible Rollen- und Identitätsmuster sowie nicht zuletzt auch für eine veränderte Partizipation am politischen Diskurs gefeiert.

Die Wissensgeschichte der Virtualität ist ungleich bescheidener. Sie vollzieht sich im kleinteiligen Modus dessen, was jeweils konkret umsetzbar ist. An bestimmten Schauplätzen werden technische Verfahren entwickelt und zugleich auch einer bestimmten Nutzenanwendung zugeführt. In der Pragmatik der Anwendungen stellt sich dabei immer wieder der natürliche Körper als Gegenstand der Adressierung dar. Statt mit der Erschließung künstlicher Welten und ihrem Versprechen nach Alterität hat es die Wissensgeschichte der Virtualität mit den Funktionsweisen des menschlichen Organismus zu tun. Um das Eintauchen in technisch vermittelte Welten überhaupt zu ermöglichen, sind daher eine Fülle von unterschiedlichen Wissensformen und Disziplinen notwendig. In diesen wird der ‚reale‘ Körper und die Sorge um ihn zu einer maßgeblichen Größe. Diesem Zusammenspiel will das Seminar nachspüren.

Eine Textauswahl wird in Moodle zur Verfügung gestellt.

051 757 **Post Cinema? (II)** Deuber-Mankowsky

Kommentar

Post-Cinema fasst jene aktuellen Diskussionen über das Verhältnis von klassischem Kinodispositiv und Digitalität zusammen, welche die digitale Condition unserer Zeit, statt über einen Bruch zwischen alten und neuen Medien zu beschreiben, im Rückgriff auf den Begriff des Kinematographischen neu zu fassen versuchen. Der Grund dafür ist einfach: Digitale Medien haben, wie in der Ausdifferenzierung der Computerspiel- und der Filmindustrie, der Transformation des Fernsehens, in der Omnipräsenz des Bewegtbildes im Internet, auf diversen Screens, Tablets, Smartphones, Big Screens in der Öffentlichkeit und eingebettet in intelligente Umgebungen deutlich wird, das bewegte Bild und den Film nicht verdrängt. Sie

haben dem bewegten Bild im Gegenteil eine nie dagewesene Ubiquität und eine neue Qualität verschafft. Wir werden im ersten Teil des Projektmoduls die diversen und keineswegs einheitlichen Theorien zum *Post-Cinema* anhand ausgewählter audiovisueller Beispiele und genauer Textlektüre diskutieren. Zentral werden Fragen nach einer digitalen Ästhetik, ebenso wie die Frage nach den bildpolitischen Implikationen und des Verhältnisses von *Post-Cinema* und Post-Humanismus bzw. den Ansätzen des New Materialisms sein. Die Explorierung des diskursiven Feldes wird die Grundlagen und Ideen für die Konzeption der Projekte liefern, die im zweiten Teil des Projektseminars durchgeführt und dann auch präsentiert werden. Über die Form der Projekte und der Präsentation werden wir im Seminar gemeinsam bestimmen.

Literatur zur Vorbereitung

Shane Denson, Julia Leyda (Hg.), *Post-Cinema: Theorizing 21st-Century Film*, Falmer: Reframe Books 2016, <http://reframe.sussex.ac.uk/post-cinema/>

051 758 Niobe und eine Philosophie der Medientechnik: Deuber-Mankowsky Zu Walter Benjamins *Zur Kritik der Gewalt*

Kommentar

Niobe war in der griechischen Mythologie jene Königin und Mutter von sieben Kindern, die sich gegen die Götter erhoben hatte und dafür hart bestraft wurde: Ihre Kinder wurden getötet und sie selbst in ewiger Trauer versteinert. In Walter Benjamins vieldiskutierten Essay „Zur Kritik der Gewalt“ ist Niobe das Mahnmal für eine mythische Gewalt, die nicht überwunden ist, sondern verbunden mit einem instrumentellen Zugriff auf die Technik. In dem Seminar werden wir entlang von verschiedenen medien- und technikphilosophischen Ansätzen (Benjamin, Heidegger, Simondon, Haraway) der Frage nachgehen, wie Trauer, bzw. Melancholie mit einer Kritik der Gewalt und diese mit einer Kritik an einem instrumentellen Zugriff auf die Technik zusammenhängt.

Voraussetzung

Das Interesse, Fragen und Diskurse der Gegenwart (ubiquitous computing, smart technology, Klimakatastrophe etc.) auf ideengeschichtliche Zusammenhänge hin zu beleuchten und die Lust am genauen Lesen und eigenständigem Nachdenken.

051 759 Medialität des Sports mit Schwerpunkt Fußball Fahle

Kommentar

Sport rückt in seinen kulturellen, anthropologischen, soziologischen und philosophischen Konsequenzen zunehmend in den Fokus der wissenschaftlichen Aufmerksamkeit. Gunter Gebauer schreibt, dass Fußball ein anthropologisches Experiment sei, Hans Ulrich Gumbrecht begreift den Sport sowohl in der Ausübung als auch im Zuschauen als faszinierende Oszillation zwischen ästhetischem Erleben und materialer Präsenz. Tatsächlich scheint Sport, trotz aller distanzierender Betrachtungen von oben herab oder ökonomischer Exzesse der letzten Jahre, ein zentrales kulturelles Versprechen von Sinn, Teilhabe, Präsenz und Intensität zu transportieren und zudem an den anthropologischen Grundlagen der Kultur zu rühren, indem etwa Wettbewerb, Spiel, Professionalisierung, Leistung und nicht zuletzt Statistik und Verdattung eine wichtige Rolle spielen.

Im Seminar soll daher Sport zum einen in seinen aktuellen anthropologischen, sozialen, ästhetischen und kulturellen Bedeutungen gedeutet und verstanden werden. Zum anderen sollen verschiedene Weisen der Repräsentation von Sport analysiert werden, also Filme, Fernsehserien, Dokumentationen, Reportagen und Live-Ereignisse, wobei davon ausgegangen werden kann, dass bestimmte Dimensionen des Sports durch Medialisierung erst erschlossen werden (und vice versa, Medialisierung im Sport einen herausgehobenen

Gegenstand gefunden hat). Im Seminar steht Fußball im Mittelpunkt (nicht zuletzt wegen der WM), andere Sportarten können aber ebenfalls berücksichtigt werden.

051 760 Das Private ist politisch – Selbstdokumentation und Affektpolitik Deuber-Mankowsky

Kommentar

Mit dem Slogan „Das Private ist politisch“ eröffnete die Frauenbewegung in den 1970-er Jahren ein neues Verständnis des Politischen und der politischen Praktiken. Dazu gehörten die Kritik der Stellvertreterpolitik und die Politisierung der Aufteilung von Politischem und Privatem selbst. Fragen der Geschlechtszugehörigkeit und der Arbeitsteilung, sexuelle Gewalt, Strategien der Subjektivierung und der Ausbildung von Identitäten, reproduktive Rechte und reproduktive Gesundheit wurden zu politischen Fragen erhoben. Dieser Prozess ging einher mit einem phantasievollen und innovativen Einsatz neuer Medien. Nicht umsonst galten die neu entwickelten medialen politischen Praktiken der sozialen Bewegungen als „bunt“. Diese Verschränkung von politischen Aktionen, medialen Praktiken und Affektpolitik scheint mit #metoo einen neuen Höhepunkt erreicht zu haben. Doch ist das so? In dem Seminar werden wir die aktuelle Ausdifferenzierung verschiedener affektpolitischer Ansätze nachvollziehen und nach ihren Bezügen zu medialen Praktiken und der medialen Bedingtheit dieser Ansätze fragen.

Wir werden in dem Seminar die Lektüre und Diskussion der Texte eng mit der Analyse konkreter medialer politischer Praktiken verbinden.

051 762 Medienentwicklungszusammenarbeit in Demokratisierungskonflikten (I) Thomaß

Kommentar

Die Rolle der Medien in den Konfliktphasen junger Demokratien steht im Mittelpunkt dieses Projektes. Am Beispiel von ausgewählten Ländern soll erarbeitet werden, wie Medien ihre Bedeutung bei der Mobilisierung der Bevölkerung gegen herrschende Regime erlangt und ausgespielt haben. In vielen der jungen Demokratien hat die Einführung von Wahlen, geöffneten Märkten und Rede- und Meinungsfreiheit auch zu Konflikten geführt. Auch dabei wirkten Medien mit. Ihre Rolle ist also durchaus zwiespältig. Sie genauer zu klären und zu überlegen, mit welchen Maßnahmen die internationale Gemeinschaft in der Medienhilfe aktiv werden kann, ist Ziel des Projektmoduls, dass sich eng an ein abgeschlossenes Forschungsvorhaben der Dozentin anlehnt und gleichzeitig die Brücke zu einer medienpolitischen Praxis schlagen soll. Vor dem Hintergrund von Demokratisierungs- und Transformationstheorien soll ein Verständnis der Problematik erarbeitet werden. Ein besonderer Schwerpunkt kann auf die sozialen Medien gelegt werden. Ein anderer Schwerpunkt soll den journalistischen Medien und den Journalistinnen und Journalisten und ihrem Verhalten gewidmet werden. Dritter Schwerpunkt sind die internationalen NGO's der Medienhilfe und ihre Programme. Die TeilnehmerInnen lernen, Medienentwicklungszusammenarbeit zu reflektieren und praktisch zu planen. Das erfordert Bereitschaft zu eigenständiger und teamorientierter Arbeit sowie regelmäßige Teilnahme. Interesse an Fragen zum Zusammenhang von Medien und Politik und gutes bis sehr gutes Englisch in Wort und Schrift werden vorausgesetzt. Ein Projektbericht am Ende des Moduls ist Voraussetzung für den Erhalt der CP's.

Einführende Literatur

www.mecodem.eu

051 763 Vorlesung: Theorien des Dokumentarfilms Fahle

Kommentar

Die Vorlesung wird beispielorientiert die wesentlichen Theorien des Dokumentarfilms von den 1920er Jahren bis zur Gegenwart übersichtsweise darstellen und einordnen. Die Argumentation geht davon, dass auch Dokumentarfilme an der Theorie des Dokumentarischen mit-schreiben, so dass Filmbeispiele nicht nur exemplarisch zur Veranschaulichung der Begriffe herangezogen werden, sondern selbst als Teil einer Theorie des Dokumentarfilms zu verstehen sind. Die Vorlesung ist 4-stündig und richtet sich an alle Semester.

051 764 Flucht, Geflüchtete und Medien. Theorie und Horz
kommunikationswissenschaftliche Forschungspraxis (II)

Kommentar

Forschungspraktischer, zweiter Teil des Seminars mit eigenen empirischen Studien zum Thema Flucht, Medien und Migration.

Voraussetzung

Teilnahme an Teil I des Seminars im WS 17/18.

051 765 The New Digital Order Tuschling

Kommentar

Digitalisierung ist im europäischen und deutschsprachigen Raum in aller Munde, nachdem bereits vor mehr als zehn Jahren die großen Internetforschungszentren in den USA und Großbritannien ihre Arbeit aufgenommen haben. Sind die anglophonen Institutionen vor allem rechtswissenschaftlich, wirtschaftswissenschaftlich und soziologisch ausgerichtet, so ist es derzeit offen, welche Form der Interdisziplinarität in Europa entstehen kann.

Was aber soll Digitalisierung sein? Offenbar ist damit mehr gemeint als die technische Umwandlung analoger Daten in digitale Daten. Dem Eindruck nach ist der Terminus in weiten Teilen der Diskussion noch kaum gefüllt und soll allgemein die zunehmende Bedeutung digitaler Medien artikulieren. Sind Schlagworte wie die Digitalisierung also lediglich Umbrella Terms für die weitere Kommerzialisierung des Internets? Wie oft werden digitale Medien noch als neu bezeichnet werden, nachdem sie nun bereits Jahrzehnte alt sind? Das Seminar erarbeitet, welche Perspektive die Medienwissenschaft in die Debatten mitbringt, welchen Beitrag sie leisten kann und will, um die neue digitale Ordnung mit ihren Unterhaltungs- und Serviceangeboten sowie Sicherheitsdispositiven zu befragen, zu verstehen und ggf. zu verändern. Hierfür wird ein komplexeres Verständnis des Digitalen ausschlaggebend sein, das internationale Forscher gerade erarbeiten. Das Seminar wird deshalb tagesaktuelle Fragen zur Debatte um die Digitalisierung vor dem Hintergrund der eingehenden Lektüre wichtiger Theorien des Digitalen – und des Analogen – von Jonathan Sterne, Lisa Gitelman, Catherine Hayles und Kaja Silverman bis hin zu Alexander Galloway und Felix Stalder erörtern und vorbereitet diskutieren. Die Literaturliste, Materialien und Texte werden zu Beginn des Semesters über Moodle bereitgestellt.

051 766 Medien der Wissenschaft um 1900: Die Psychologie Tuschling

Kommentar

Im Verlauf des 19. Jahrhunderts etablierte sich die Psychologie als die Wissenschaft vom Verhalten und Erleben des Menschen in weiten Teilen mit dem Anspruch, dieselben Prinzipien und Methoden wie die Naturwissenschaften anzuwenden. Techniken und Medien aller Art hatten demnach eine große Bedeutung, ja eine konstituierende Funktion für die junge Disziplin. Ohne Techniken, ohne Messgeräte, ohne Dokumentationsmittel würde die quantitative und ihrem eigenen Anspruch nach exakte Erforschung des Verhaltens und Erlebens nicht möglich geworden sein.

Anhand der einschlägigen Texte des Philosophen und Wissenschaftshistorikers Georges Canguilhem, der Historikerin Elisabeth Roudinesco, des Psychologiehistorikers Herrmann E. Lück, aber auch ausgewählter Texte von Wilhelm Wundt und anderen Pionieren der Psychologie erarbeitet das Seminar einen medien- und wissensgeschichtlichen Zugang zur frühen Psychologie mit ihrer speziellen Stellung zwischen den Geistes- und Naturwissenschaften inklusive einer Materialsichtung der wichtigsten der angewandten Medien der Psychologie. Die Literaturliste, Materialien und Texte werden zu Beginn des Semesters über Moodle bereitgestellt.

051 770 Kolloquium für DoktorandInnen und ExamenskandidatInnen Balke

Kommentar

Blockseminar: Zeit und Ort werden noch bekanntgegeben

**051 771 Forschungskolloquium Medien und Gender Deuber-Mankowsky /
Warth**

Kommentar

Dieses Kolloquium richtet sich vorwiegend an DoktorandInnen.
Block nach Absprache

051 772 Examenskolloquium Warth

Kommentar

Das Kolloquium richtet sich an M.A.-KandidatInnen. In der Veranstaltung werden sowohl allgemeine Fragen hinsichtlich der Abfassung medienwissenschaftlicher Abschlussarbeiten erörtert als auch Arbeitsprojekte der TeilnehmerInnen vorgestellt und diskutiert. Die Fragenstellungen reichen von Themenfindung und Recherche bis Argumentationsstruktur und Schreibpraxis.

051 773 Promotionskolloquium Rieger

Kommentar

Dieses Kolloquium richtet sich vorwiegend an DoktorandInnen.
14-tägig nach Absprache, Mo 18-20, GA 1/138

051 774 Examenskolloquium**Rieger****Kommentar**

Die Veranstaltung dient der regelmäßigen Betreuung und Diskussion laufender Abschlussarbeiten von Studierenden.

051 775 Kolloquium für MasterkandidatInnen und DoktorandInnen**Thomaß****Kommentar**

Das Kolloquium richtet sich an fortgeschrittene Masterstudierende, die ihre Masterarbeit planen oder schon dabei sind, sie zu schreiben. Die Auseinandersetzung mit den geplanten und in Arbeit befindlichen Projekten, die aus dem Bereich der Medienpragmatik stammen sollten, steht im Mittelpunkt des Kolloquiums. Je nach Arbeitsstand der Kandidaten richtet sich das Kolloquium auf die Erarbeitung einer Forschungsfrage, die Konzeptionierung einer Abschlussarbeit oder die Diskussion von Teilaspekten der Ausarbeitung.

051 776 Examenskolloquium**Fahle****Kommentar**

Das Examenskolloquium findet in Blockterminen und auf Einladung statt und richtet sich an Studierende, die ihre Abschlussarbeiten anfertigen sowie an Doktoranden.

040 302 Teil 2: Fake News in der Vormoderne: Forschen an Originalquellen (Exkursion)**Lieven****Kommentar**

Die forschungsorientierte Spring School will die beteiligten Studierenden dafür sensibilisieren, dass "Wirklichkeit" ein soziales Konstrukt ist, das u.a. in Kunst und Literatur, Politik und Gesellschaft, Religion und Recht der Vormoderne seinen Ausdruck findet. Die damit verbundenen kulturellen Hervorbringungen und Objektivationen sollen sie als eben solche Ausdrucksformen begreifen lernen und zugleich erkennen, dass Zeugnisse der Vergangenheit nur zu verstehen und zu deuten sind, wenn sie kontextualisiert, d.h. wenn sie aus ihren spezifisch historischen und kulturellen Zusammenhänge heraus verstanden werden.

Nicht erst seit Begriffe wie „Fake News“ oder „postfaktisch“ in aller Munde sind, setzen sich die historisch ausgerichteten Kulturwissenschaften vieler Disziplinen mit dem Thema des "Fiktiven" auseinander. So zeichnet sich im Rahmen dieser Auseinandersetzung immer deutlicher ab, dass für die Individuations- wie auch für die Vergemeinschaftungsprozesse des Mittelalters und der frühen Neuzeit dem Rekurs auf die eigene Vergangenheit, dem Wissen um die Ursprünge, das als Resultat mythisierender Selbsthistorisierung beschrieben werden kann, eine zentrale Bedeutung zukommt; sie erzeugt eine „Eigengeschichte“, die über alle historischen Zäsuren und Brüche hinweg Kontinuität zum Zweck der Legitimationserhöhung schafft und damit in einem prospektiven Sinn nicht nur das Dasein von Individuen und Gruppen, sondern zugleich und darüber hinaus auch ihr Sosein begründen und prämiieren kann. Wie dies funktioniert, untersucht die Spring School auf eine ganz neue, disziplinübergreifende und spannende Weise – mittels des weitgehend unerforschten Adelsarchivs auf Schloss Wissen am Niederrhein, das bis ins 13. Jahrhundert zurückreicht.

Das Vorhaben möchte, neben einer intensiven Auseinandersetzung mit dieser Thematik, Gelegenheit dazu geben, Grundlagen wissenschaftlichen Arbeitens zu vertiefen, Methoden inter- und transdisziplinären Arbeitens kennenzulernen und kritische Auseinandersetzungen in wissenschaftliche Strategien umzusetzen. Im Rahmen der betreuten Arbeitseinheiten, vor

allem aber im Rahmen des Workshops auf Schloss Wissen mit seinen praktischen Übungsanteilen im Archiv, können auch eigene Forschungsinteressen der Studierenden diskutiert und weiterentwickelt werden.

Teil 2: Im Workshop auf Schloss Wissen werden die Ergebnisse des Selbststudiums der gesamten Gruppe vorgestellt und diskutiert. Die Teilnehmer/innen erhalten ein Feedback von Studierenden und Lehrenden, die ggf. Hinweise zur weiteren Bearbeitung geben. Dies dient zugleich der Evaluation des gesamten Vorhabens. Darüber hinaus ist der Workshop mit praktischen Übungsanteilen zur Archivarbeit und zu den Historischen Grundwissenschaften (Spragistik, Paläographie, Diplomatik usw.) im Archiv der Grafen von Loe verbunden.

Literatur

Zur Einführung:

Gerd Althoff: Formen und Funktionen von Mythen im Mittelalter. In: Helmut Berding (Hrsg.): Mythos und Nation. Studien zur Entwicklung des kollektiven Bewusstseins in der Neuzeit. Frankfurt am Main 1996. S. 11–33.

Genealogie als Denkform in Mittelalter und früher Neuzeit (Studien und Texte zur Sozialgeschichte der Literatur 80). Hrsg. v. Kilian Heck und Bernhard Jahn. Tübingen 2000.

Michael Borgolte: Europas Geschichten und Troia. Der Mythos im Mittelalter. In: Troia – Traum und Wirklichkeit. Stuttgart 2001. S. 190–203.

Ein Reader zur Spring School wird den Studierenden in der ersten Sitzung zur Verfügung gestellt

Modulbeauftragter

Dr. Jens Lieven (Dozent), Fakultät für Geschichtswissenschaft, GA 4/41, Fon: +49(0)234-32-24655, email: jens.lieven@rub.de

Beteiligte Dozenten:

Prof. Dr. Bernd Bastert (Dozent), Fakultät für Philologie, Germanistische Mediävistik u. Deutsche Literatur des Spätmittelalters, GB 4/31, Fon.: +49(0)234-32-22880, email: bernd.bastert@rub.de

080 338 Zuwanderung und Arbeitsmarktintegration – Handlungsempfehlungen für die Praxis

Vaughn

Kommentar

Das interdisziplinäre Master-Seminar beschäftigt sich mit Bedingungen erfolgreicher Arbeitsmarktintegration von Zugewanderten in Deutschland. Dabei werden als Ausgangsbasis die praktischen Problemlagen von Unternehmen, staatlichen Institutionen und/oder NGOs in den Blick genommen, die eine erfolgreiche Integration von Zugewanderten in den Arbeitsmarkt leisten wollen. Im Anschluss werden auf dieser Basis zentrale Problem- und Fragestellungen in Projektgruppen erarbeitet, die etwa folgende Bereiche betreffen können:

- Kommunikations- und Kooperationsstrukturen zwischen verschiedenen Arbeitsmarktakteuren
- digitale Medien als Vernetzungs- und Wissensmanagementinstrumente
- Öffentliche Diskurse und Berichterstattung und deren Wirkung auf Integrationsprozesse
- Kommunikationsstrategien von Unternehmen/Institutionen
- Organisationsentwicklung und Diversity Management in Institutionen/Unternehmen (interkulturelle Kommunikation etc.)

Ziel ist es, die identifizierten Fragestellungen in Gruppen mit wissenschaftlichen Methoden zu bearbeiten, um Unternehmen/Institutionen konkrete Handlungsempfehlungen im Hinblick auf eine erfolgreiche Integration von Zugewanderten in den Arbeitsmarkt zu geben. Dabei soll nicht nur die praktische Anwendung von Fachwissen und wissenschaftlichen Methoden im Zentrum stehen, sondern auch das Kennenlernen und Erproben von Methoden des Projektmanagements in der Gruppenarbeit.

Anmeldung/Voraussetzung

Das Seminar richtet sich an Studierende im M.A.-Studiengang.
Anmeldeverfahren per eCampus (VSPL) ab dem 26.02.2018.

Literatur

[Heckmann, Friedrich](#) (2015): *Integration von Migranten. Einwanderung und neue Nationenbildung*, Springer Fachmedien Wiesbaden.

Weitere Literatur wird im Rahmen des Seminars zur Verfügung gestellt.

080 618 Cast Forschungs- und DoktorandInnenkolloquium

Tuschling

Kommentar

Doctoral students present their preparation for field work, material and experiences from the field or data analyses, which are subsequently discussed. Furthermore, literature on field work is discussed. Presentations and readings are planned in collaboration between participants. The Colloquium is in English.

DoktorandInnen stellen ihre Vorbereitungen zur Feldforschung oder ihre Feldforschungsergebnisse vor, die mit den Teilnehmern diskutiert werden. Die genauere Planung erfolgt in Zusammenarbeit zwischen DoktorandInnen und ProfessorInnen. Kolloquiums-Sprache: Englisch

Voraussetzungen

Interesse an Feldforschung

Literaturhinweise

Selected text will be available in the Colloquium's Drop Box.

VII. Lehrangebot – Raumübersicht

GA 1/153

Gebäudebezeichnung: GA

Zeit	Montag	Dienstag	Mittwoch	Donnerstag	Freitag
08:00			Virtualität im Alltag 08:00-10:00		
10:00	Sichtung 10:00-12:00	Sichtung 10:00-12:00	Habitat. Eine Kultur- und Me diengeschichte des Wohnens (II) 10:00-12:00	Nature - Culture - Agency: Ein Lektürekurs zu Bruno Lat our 10:00-12:00	
12:00		Antirassismus in den USA: G egenwärtige Politiken und me diale Öffentlichkeit 12:00-14:00	Tutorium 12:00-18:00	Tutorium 12:00-14:00	
14:00	Das Bitcoin Protokoll: Zur Inf rastruktur digitalen Geldes 14:00-16:00	Medien der Rechtsprechung (I) 14:00-16:00		What happened to Flight MH 370? Zur Medialität eines (Ni cht-) Ereignisses 14:00-16:00	
16:00	Übung zur Vorlesung: Medien systeme und Medieninstitutio nen 16:00-18:00	Medienentwicklungszusamme narbeit in Demokratisierungsk onflikten (I) 16:00-18:00		Kommando Kino 16:00-20:00	
18:00	Sichtung 18:00-20:00	10.04.-17.0 7. Kolloquium für Masterkan didatInnen un d Doktoran... 18:00-20:00	Sichtung 18:00-20:00		
20:00					

Farblegende

GA 1/138

Gebäudebezeichnung: GA

Zeit	Montag	Dienstag	Mittwoch	Donnerstag	Freitag
08:00					
10:00	Sitzung 10:00-12:00	Sitzung 10:00-12:00	Sitzung 10:00-14:00	Post Cinema? (II) 10:00-12:00	
12:00	Sitzung 12:00-14:00	Sitzung 12:00-14:00			
14:00	Künstliche Welten? Eine Wiss engeschichte der Virtualität 14:00-16:00	Niobe und eine Philosophie d er Medientechnik: Zu Walter Benjamins Zur Kritik der Gew alt 14:00-16:00	Vorstandssitzung 14:00-16:00		
16:00	09.04.-16.0 7. Examens- Kolloquium 16:00-18:00	Theorien der Serie 16:00-18:00	Sitzung 16:00-18:00		
18:00	09.04.-16.0 7. Promotions- Kolloquium 18:00-20:00				
20:00					

Farbliegende

GABF 04/611

Gebäudebezeichnung: GABF

Zeit	Montag	Dienstag	Mittwoch	Donnerstag	Freitag
08:00			Medialität des Sports mit Schwerpunkt Fußball 08:30-10:00		
10:00	Übung zur Vorlesung: Medientheorie und Kommunikationstheorie 10:00-12:00	Screen serial killers: On complex masculinities in contemporary television 10:00-12:00	Theorien der Öffentlichkeit 10:00-12:00	Übung zur Vorlesung: Medientheorie und Kommunikationstheorie 10:00-12:00	
12:00	Das Ende des Ruhrgebiets. Das Ruhrgebiet im Film 12:00-14:00	Postkinematografie 12:00-14:00	Sichtung 12:00-14:00	Sichtung 12:00-14:00	
14:00	Hollywood. Geschichte, Ökonomie, Ästhetik 14:00-16:00	Übung zur Vorlesung: Mediensysteme und Medieninstitutionen 14:00-16:00	Sichtung 14:00-16:00	Übung zur Vorlesung: Medientheorie und Kommunikationstheorie 14:00-16:00	
16:00	Sichtung 16:00-18:00	Medientheorien des Selfie 16:00-18:00	Pure Horror. Part 1: Film 16:00-20:00	Die Computertomographie im Universum der Dinge 16:00-18:00	
18:00		Medien/Denken 18:00-20:00			
20:00					

VIII. Nutzungsordnung der Mediathek des Instituts für Medienwissenschaft

Funktionen und Leistungen der Mediathek

Die Mediathek ist zuständig für Aufbau, Archivierung, Verstichwortung und Verleih der audiovisuellen Datenbestände des Instituts für Medienwissenschaft. Sie organisiert Anschaffungen und Aufzeichnungen gemäß der Erfordernisse in Forschung und Lehre und verwaltet die Datenbestände so, dass sie für Lehrende und Studierende verfügbar sind. Hierzu gehören regelmäßige Öffnungszeiten sowie die Erstellung und Aktualisierung eines Katalogs. Die Bestände stehen ausschließlich der universitären Forschung und Lehre zur Verfügung.

Nutzungsberechtigte

Angehörige der Fakultät für Philologie

Die Bestände der Mediathek können von allen Studierenden und Lehrenden der Fakultät für Philologie für die Arbeit im Rahmen von Forschung und Lehre sowie für die Arbeit an Seminar- und Abschlussarbeiten genutzt werden. Gleiches gilt für Lehrende anderer Fakultäten, die Veranstaltungen im Bereich der Medienwissenschaft anbieten.

Andere Universitätsangehörige

Andere Universitätsangehörige können die Bestände der Mediathek nur in Ausnahmefällen nutzen. Hierzu ist ein Antrag bei der Geschäftsführung des Instituts für Medienwissenschaft zu stellen.

Modalitäten von Sichtung / Verleih der Bestände

Bei der Erstausleihe verpflichten sich die Nutzer schriftlich, die Nutzungsordnung einzuhalten. Die Nutzer müssen dabei Adresse, Telefonnummer und Matrikelnummer (bzw. Nummer des Bibliotheksausweises) angeben; die Daten werden in der mediathekseigenen Datenbank gespeichert.

Eine Ausleihe ist nur persönlich zu den jeweils angegebenen Öffnungszeiten (s. Aushänge) möglich und darf nur zu wissenschaftlichen Zwecken erfolgen. Die Ausleihe erfolgt gegen Vorlage des Studentenausweises. Einmal jährlich ist eine aktuelle Studienbescheinigung vorzulegen.

Alle Nutzer sind verpflichtet, auf die Einhaltung von Urheberrechtsbestimmungen zu achten.

Die Materialien sollen im institutseigenen Sichtungsraum GB 04/136 gesichert werden. Bei Videokassetten muss für eine intensive Analysearbeit (Bildsuchlauf, Still etc.) zur Schonung der Bestände eine Arbeitskopie angefertigt werden.

Während der Ausleihe kann keine Recherche stattfinden. Nutzer müssen vor der Ausleihe die gewünschten Signaturen im Katalog der Mediathek ermitteln, der in der Bibliothek (GB 4) ausliegt.¹ Für ausführliche Computerrecherchen im Rahmen von Abschlussarbeiten können gesonderte Termine vereinbart werden.

Kapazitäten und Fristen

Es können maximal 3 Medien (Videokassetten / DVD) auf einmal ausgeliehen werden. Die Ausleihfrist beträgt eine Woche; sofern keine Vormerkung vorliegt, kann die Ausleihfrist telefonisch zu den Öffnungszeiten um eine weitere Woche verlängert werden. Ausnahmeregelungen können nur im Rahmen von Abschlussarbeiten und nach Vorlage einer entsprechenden Bescheinigung des Betreuers / der Betreuerin getroffen werden.

¹ Recherche ist auch im Internet möglich: www.rub.de/ifm

Bei Überschreiten der vereinbarten Leihfrist werden Säumniszuschläge berechnet. Die Gebührenschuld entsteht ohne weiteres durch Ablauf der Frist, auch wenn keine Mahnung ausgesprochen wird.

Säumnisgebühren: bis zu zwei Wochen: EUR 1,00
 jede weitere Woche EUR 2,50

Videobänder müssen bei Abgabe zurückgespult sein. Für jede nicht zurückgespulte Kassette ist ein Betrag von EUR 1,-- zu entrichten.

Auf Beschädigungen der Medien ist bei Rückgabe hinzuweisen. Bei Verlust oder vom Nutzer verschuldeter Beschädigung der entliehenen Medien sind die Wiederbeschaffungskosten zu erstatten.

XII. Nutzungsordnung für das Medienlabor

Das Medienlabor befindet sich auf GB 04 in den Räumen 134, 139 und 301a und ist telefonisch unter der Durchwahl (32)27301 zu erreichen.

1. Voraussetzungen für die Benutzung des Medienlabors

Nutzungsberechtigt sind:

- Studierende der Medienwissenschaft im BA- oder MA-STUDIUM
- Lehrende anderer Institute, sofern sie im laufenden Semester eine Veranstaltung im Bereich Medienwissenschaft anbieten oder für das kommende Semester vorbereiten;
- die Lehrenden des Instituts.

Voraussetzung für die Benutzung der technischen Geräte ist die erfolgreiche Teilnahme an den in jedem Semester angebotenen Kursen zur „Einführung in die Videotechnik“ bzw. der Nachweis über die erfolgreiche Teilnahme an einem vergleichbaren Videokurs (Kamera-, Schnitt- und Tontechnik) oder sonstige nachweisbare Erfahrungen im Umgang mit Videotechnik (z.B. Tätigkeit/Praktikum in Video- oder TV-Produktion).

2. Benutzung des Medienlabors und Ausleihe der Geräte

Die Benutzung der Geräte und der Schnittplätze muss studienbezogen sein und im Zusammenhang mit Seminaren bzw. einer Seminar- oder Abschlussarbeit stehen. Eine entsprechende, von der jeweiligen Lehrkraft unterschriebene Bescheinigung ist vorzulegen. (Formulare sind im Medienlabor erhältlich.)

Terminabsprachen für die Ausleihe der Geräte, die Benutzung der Schnitt- und Sichtungsräume müssen 1-2 Wochen im Voraus erfolgen. Zuständig sind Herr Hawel (Raum 04/352, Tel. 32-23332) oder die studentischen Hilfskräfte (Raum 04/134, Tel. 32-27301). Es kann immer nur ein Termin gebucht werden.

Die Benutzung der Schnitträume ist täglich von 9-13 Uhr und 13-17 Uhr möglich. Termine werden für maximal 4 Stunden vergeben. Festgelegte Termine sind verbindlich und müssen mit Rücksicht auf andere Benutzer eingehalten werden. Andernfalls verfällt der Anspruch auf Benutzung.

Es besteht die Möglichkeit, Videobänder, die in Zusammenhang mit Seminaren bzw. einer Seminar- oder Abschlussarbeit stehen, im Raum GB 04/136 zu sichten.

Geräteausleihe und -rückgabe: täglich 14.15 - 15.45 Uhr in Raum 04/134. Bei der Rückgabe muss eine Rückmeldung über den Zustand des Gerätes gegeben werden. Bei Beschädigung oder Verlust von Geräten und/oder Zubehör besteht persönliche Haftung.

Kopien von Videobändern oder DVDs werden nur nach Vorlage einer Bescheinigung durch eine Lehrkraft angefertigt. Sie werden nur auf Markenbänder & DVDs überspielt, die von den Studierenden mitzubringen sind.